

Bazénový robotický vysavač ROBOTVAC DELAWARE

Obsah

ZAČÍNÁME	6
Obsah balení	
První použití	
SPECIFIKACE VYSAVAČE	7
VLASTNOSTI A INDIKACE	8
DOPORUČENÍ PRO NABÍJENÍ	9
VYTAŽENÍ VYSAVAČE Z BAZÉNU	10
Parkování na vodní lince	
Využití háku	
APLIKACE SMOROBOT	11
Instalace aplikace Smorobot	
Připojení zařízení	
Výběr režimu čištění	
ÚDRŽBA	13
Čištění koše	
Další pokyny pro údržbu	
ŘEŠENÍ PROBLÉMŮ S APLIKACÍ	15
ŘEŠENÍ PROBLÉMŮ S VYSAVAČEM	17
PROHLÁŠENÍ O SHODĚ	19

Návod

VAROVÁNÍ A UPOZORNĚNÍ

Před prvním použitím vysavače si pečlivě přečtete tento manuál a uchovejte ho pro budoucí použití.

UPOZORNĚNÍ

- Dětem, osobám se sníženými fyzickými, smyslovými nebo duševními schopnostmi a osobám, které nejsou s vysavačem obeznámeny, se důrazně nedoporučuje vysavač používat. Pokud je vysavač v provozu, dohlížejte na děti, aby si s ním nehrály.
- Pro ochranu osob ve vašem okolí používejte u vysavače pouze originální náhradní díly. Vysavač **NESMÍTE** upravovat a ani zasahovat do systémů a zařízení, která jsou v něm nainstalována. Výrobce nenese odpovědnost za škody vzniklé použitím neoriginálních dílů.
- Před prováděním jakýchkoli oprávněných úprav nebo údržby se ujistěte, že je vysavač vypnutý.
- **NEPOUŽÍVEJTE** ani nenabíjejte vysavač v prostředí s nebezpečím výbuchu a požáru.
- V případě kontaktu s výbojem očistěte vysavač vodou nebo pH-neutralizátorem. Při kontaktu s očima okamžitě vyhledejte lékařskou pomoc. Výboj z baterie může způsobit podráždění nebo popáleniny.
- Jelikož tento výrobek obsahuje magnety a součásti vyzařující elektromagnetické pole, které **MŮŽOU** rušit kardiostimulátory, defibrilátory a další lékařské přístroje, musí osoby s implantovaným kardiostimulátorem nebo používající takové přístroje zajistit bezpečnou vzdálenost mezi sebou a vysavačem. Pokud se domníváte, že vysavač ruší váš kardiostimulátor nebo jiné zdravotnické zařízení, poraďte se se svým lékařem nebo výrobcem zařízení o konkrétních informacích týkajících se takového rušení a **NEPOUŽÍVEJTE** vysavač, pokud máte podezření na jakékoli rušení.
- Vysavač **MUSÍ** být připojen k zásuvce chráněné proudovým chráničem (GFCI). Takovou zásuvku musí instalovat kvalifikovaný instalatér a pravidelně testovat. Chcete-li proudový chránič otestovat, stiskněte tlačítko „Test“ – GFCI by měl přerušit napájení. Stiskněte tlačítko „Reset“ – GFCI by měl obnovit napájení. Pokud GFCI nefunguje podle výše uvedeného popisu, je vadný a je třeba jej vyměnit za funkční. Pokud jistič GFCI přeruší přívod proudu do vysavače, aniž byste stiskli tlačítko „Test“, znamená to možnost úrazu elektrickým proudem. V takovém případě **NEPOUŽÍVEJTE** vysavač a bezpečně jej odpojte od elektrické zásuvky. Pro odstranění závady se obraťte na kvalifikovaného elektrotechnika.
- Nevstupujte do bazénu, pokud je vysavač ve vodě.
- **NEDÍVEJTE SE** přímo do laseru, abyste předešli poškození očí.



- **NEVYSTAVUJTE** vysavač ani jeho nabíječku přímému slunečnímu záření, dešti, nepříznivému počasí, zdrojům tepla ani chemikáliím pro bazény a vodě během nabíjení. **NEUMISŤUJTE** vysavač ani jeho nabíječku přímo na zem.
- Při superchlorování nebo přidávání kyseliny do bazénu vždy vysavač z bazénu vyjměte.
- V případě abnormálního provozu nebo zápachu z vysavače jej okamžitě vypněte, odpojte od napájení a kontaktujte odborníka.
- Nabíječku nevkládejte do vody ani do bláta. Nabíječka není vodotěsná.
- Pokud není nabíjecí port zcela uzavřen, nevkládejte vysavač do vody.



VAROVÁNÍ TÝKAJÍCÍ SE ELEKTRICKÝCH SPOTŘEBIČŮ

- Pokud dojde k jakémukoli fyzickému poškození šasi vysavače, například k otlaku nebo prasknutí krytu, **PŘESTAŇTE** nabíječku používat nebo nabíjet baterii.
- Používejte pouze nabíječku baterií dodanou výrobcem. Nesprávné použití může způsobit úraz elektrickým proudem, přehřátí nebo vylití korozivních kapalin z akumulátoru.
- Pokud je nabíječka poškozená, obraťte se na výrobce nebo autorizovaného prodejce a požádejte o její výměnu. **NEPOKOUŠEJTE** se provádět servis nabíječky akumulátorů, protože poškozený drát se může dotknout kovových nebo vodních povrchů a způsobit úraz elektrickým proudem.



VAROVÁNÍ

- K připojení nabíječky k elektrické síti nepoužívejte prodlužovací kabel.
- Protože baterie mohou vytvářet hořlavé nebo výbušné plyny, **NEKUŘTE** v okolí vysavače a nevystavujte jej jiskrám nebo plamenům.
- Nepokoušejte se rozebírat akumulátor, protože může dojít ke zkratu, který způsobí vážné popáleniny. Dbejte na to, aby se obnažené vodiče **NEDOTÝKALY** jiných vodičů nebo kovových předmětů, aby nedošlo k jiskření a zkratu akumulátoru. Pokud dojde k úniku z akumulátoru, zabraňte jakémukoli kontaktu s unikajícími tekutinami a vysavač vložte do plastového sáčku.
- **NEPOUŽÍVEJTE** poškozené nebo upravené akumulátory nebo spotřebiče napájené z akumulátorů, abyste zabránili nepředvídatelným jevům, které by mohly vést ke zranění nebo smrti.

ŽIVOTNOST BATERIÍ A LIKVIDACE LI-ION BATERIÍ

- Protože se předpisy a zákony týkající se recyklace a likvidace li-ion baterií v jednotlivých zemích liší, vyhledejte si předpisy a zákony platné v místě vašeho bydliště.
- Webové stránky společnosti Rechargeable Battery Recycling Corporation (www.rbrc.org) jsou vynikajícím zdrojem informací o zařízeních na recyklaci těchto baterií. Pokud si nejste jisti, zda dané zařízení může recyklovat li-ionové baterie, informujte se u něj a ověřte si, zda tomu tak je.

- Před likvidací baterie zcela vybijte. Nabíjecí kontakty vysavače přelepte elektrickou páskou a zabalte je, aby nedošlo k jejich kontaktu a zkratu.
- Tento vysavač obsahuje bezúdržbový dobíjecí lithium-iontový akumulátor, který **MUSÍ** být řádně zlikvidován.
- Při likvidaci vysavače používejte ochranné brýle, rukavice a ochranný oděv.

UPOZORNĚNÍ

- Vysavač musí být nainstalován a provozován podle tohoto dokumentu. Tento výrobek je určen pro použití v trvale instalovaných bazénech. Nepoužívejte je u skladovatelých bazénů.
- Trvale instalovaný bazén je postaven v zemi nebo na zemi nebo v budově tak, že jej nelze snadno rozebrat pro skladování. Skladovatelný bazén je konstruován tak, aby bylo možné pro účely skladování snadno rozebrat a opět složit do původní celistvosti.
- Některé vzory vinylových fólií jsou obzvláště náchylné k rychlému opotřebení povrchu způsobenému předměty, které přicházejí do styku s vinylovým povrchem, včetně bazénových kartáčů, hraček, plováků, fontán, dávkovačů chlóru a automatických čističů bazénů. Některé vzory vinylových fólií mohou být vážně poškrábány nebo odřeny pouhým třením o povrch bazénu nebo kartáčem. Barva vzoru se může také setřít během instalace nebo při kontaktu s předměty v bazénu. Společnost Marimex nenes odpovědnost za odstranění vzoru, oděrky nebo značky na vinylových fóliích a omezená záruka se na ně nevztahuje.
- Před použitím vysavače v bazénu je nutné zastavit filtrační systém.
- Kondenzace viditelná kolem LED lišty je zcela normální a nemá vliv na bezpečnost uživatele ani na správnou funkci vysavače.
- Před nabitím vysavače se ujistěte, že je nabíjecí port suchý.



ZAČÍNÁME

OBSAH BALENÍ

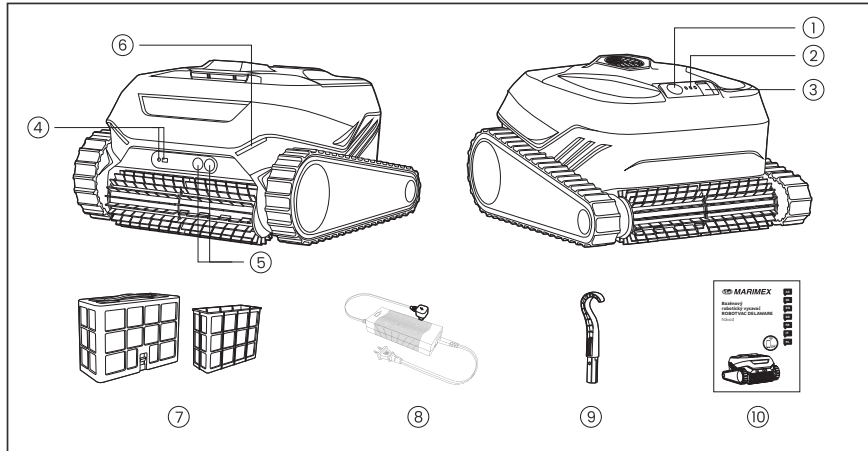

- | | | |
|----------------------|------------------------|---------------------|
| 1. Tlačítko napájení | 5. Sonar | 9. Hák |
| 2. Indikátor | 6. Indikátorová světla | 10. Návod k použití |
| 3. Nabíjecí port | 7. Filtrační koš | |
| 4. Laser | 8. Nabíjecí adaptér | |

PRVNÍ POUŽITÍ

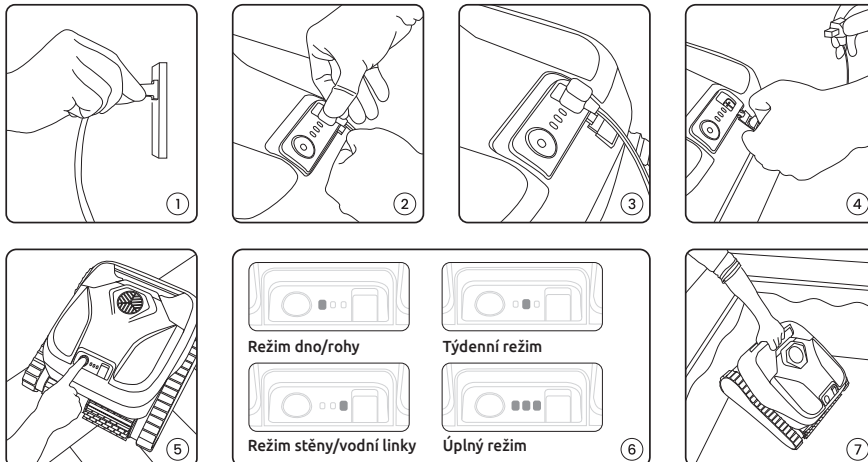

1. Zapojte nabíječku do zásuvky chráněné proudovým chráničem (GFCI), která je vzdálená nejméně 3,5 m od bazénu.
2. Připojte nabíječku k vysavači.
3. Plně nabijte baterii, dokud se nerozsvítí tři zelená světla.
4. Odpojte nabíječku a nasadte zpět gumovou krytku na nabíjecí port.
5. Stiskněte tlačítko napájení na tři sekundy, dokud se nerozsvítí indikátor.
6. Krátkým stisknutím vyberte režim.

Dno/rohy: čistí dno a mírné svažitě plochy, ideální pro každodenní úklid.

Týdenní: čistí dno několikrát týdně.

Stěny/vodní linka: čistí stěny bazénu a vodní linku.

Úplný režim: důkladně vyčistí dno bazénu, mírné svahy, stěny a vodní linku.

7. Při prvním použití se doporučuje vyjmout vnitřní filtrační koš. Umístěte vysavač na rovnou část dna do bazénu* na mělkém konci (hloubka vody > 0,5 m). Čištění se spustí do 60 sekund.

* S výjimkou bazénů s lesklým povrchem z dlaždic.

SPECIFIKACE VYSAVAČE

<p>Teplota nabíjení: 6 °C–35 °C / 43 °F–95 °F</p>	<p>Ochrana motoru: IP68</p>
<p>Hloubka vody: 0,5 m–3 m / 1,64 ft–10 ft</p>	<p>Lithium-iontová baterie: 8000 mAh</p>
<p>Filtrační koš: vnější vrstva 180 µm + vnitřní vrstva 80 µm</p>	<p>Nabíječka: Vstup 100–240 V, 50–60 Hz a výstup 29,4 V–2,5 A</p>

DOPORUČENÉ HODNOTY BAZÉNOVÉ VODY

(Cl) Chlór: max. 4 ppm	(°C/°F) Teplota: 6 °C–35 °C
(pH) pH: 7,0–7,8	(NaCl) NaCl: max. 5 000 ppm

VLASTNOSTI A INDIKACE

OBSAH BALENÍ

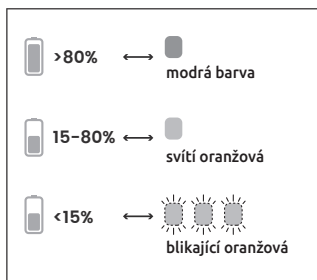

Tlačítko napájení a kontrolka LED při nabíjení

Úroveň nabití baterie a barva LED:

>80%: trvale modrá
15-80%: trvale oranžová
<15%: blikající oranžová

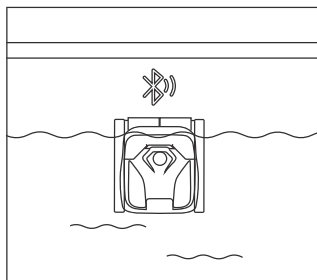

Parkování na vodní lince

Během posledních 10 minut čistícího cyklu vysavač vyleze na nejbližší stěnu a čeká 3 minuty u hladiny vody. Pokud není odstraněn, vrátí se na dno bazénu a zůstane tam 2 minuty, než se znovu pokusí čekat 3 minuty u vodní linky. Pokud ani po třech pokusech nebude vysavač vyjmut z bazénu, sjede dolů a počká na dně, aby ušetřil energii. Pokud spustíte cyklus pomocí aplikace a zapnete režim: "Zaparkovat u vodní linky", dostanete na telefon upozornění, že vysavač čeká.

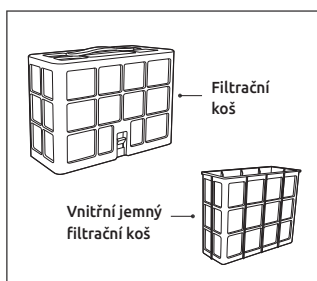

Dvojitá filtrační koše

Vylepšené dvojitá filtrační koše se skládají z vnější vrstvy (180 µm) a vnitřní vrstvy (80 µm). Při prvním použití se doporučuje používat pouze vnější vrstvu. Při každodenních cyklech nebo v bazénu s lehkými nečistotami instalujte vnitřní jemný filtr, aby váš bazén zůstal dokonale čistý.

Po každém cyklu opláchněte filtrační koš, než na něm nečistoty zaschnou.

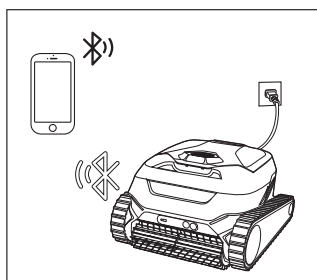

Mobilní aplikace

Stáhněte si aplikaci do svého mobilního telefonu, zaregistrujte se a podle pokynů v aplikaci spárujte mobilní telefon s vysavačem. Pomocí aplikace jej můžete nakonfigurovat, i když je vysavač mimo vodu. Po spárování začne blikat LED dioda nad tlačítkem napájení vysavače. Nyní můžete nastavit typ čistícího cyklu a přijímat oznámení, když je vysavač připraven k vytažení z bazénu.

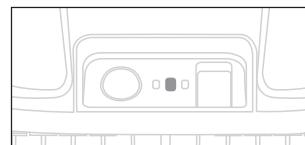

Týdenní režim

Pomocí týdenního režimu udržíte dno v bazénu čisté po dobu jednoho týdne na jedno nabití. Důrazně doporučujeme, aby si uživatelé přizpůsobili nastavení týdenního režimu v aplikaci tak, aby lépe vyhovovalo jejich potřebám a časovému rozvrhu čištění.

Při výchozím nastavení, kdy je vysavač plně nabitý, automaticky vyčistí dno bazénu třikrát, přičemž mezi každými dvěma čistícími cykly uplyne 48 hodin.

1. Stiskněte tlačítko napájení na tři sekundy, dokud se nerozsvítí LED dioda na displeji a vysavač se zapne.
2. Krátkým stiskem tlačítka napájení přepínejte mezi režimy čištění, dokud se nerozsvítí prostřední kontrolka. Tuto funkci lze vybrat pouze v případě, že baterie má více než 80 % kapacity.
3. Umístěte vysavač do bazénu – čištění se spustí do 60 sekund.

* Velikost bazénu může ovlivnit výchozí počet čistících cyklů v tomto režimu.

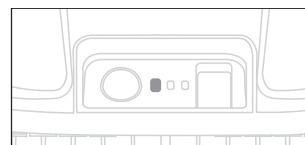

Režim dno/rohy

Většina nečistot se hromadí na dně bazénu, včetně mírného svahu mezi mělčinou a hlubinou. Režim pro dno a rohy dobře pokrývá tyto oblasti a je ideální pro každodenní úklid.

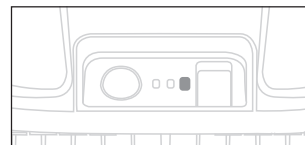

Režim stěny/vodní linky

Jednou za čas můžete stěny bazénu a vodní linku vydrhnout. V režimu stěny/vodní linka se výkonné kartáčové válce vysavače zaměří na vodní linii a povrch stěn, včetně šikných ploch spojující dno a stěny.

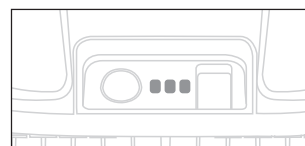

Úplný režim čištění

Vysavač důkladně vyčistí dno, mírné svahy, stěny a vodní linii bazénu. Plně nabijte vysavač a cyklus se ukončí, až se baterie vybije.

DOPORUČENÍ PRO NABÍJENÍ



Nedoporučujeme používat vysavač, pokud je baterie nabitá na méně než 80 % (LED dioda tlačítka napájení svítí nebo bliká oranžově). V případě blikající oranžové kontrolky LED nelze zvolit žádný z režimů.

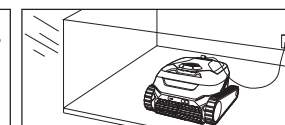

Vysavač vždy nabíjejte na stinném místě při teplotě 6 °C – 35 °C.

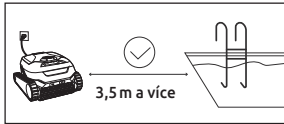

Ujistěte se, že vysavač je alespoň 3,5 m od bazénu.

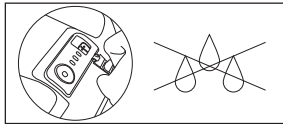

Zkontrolujte, zda je nabíjecí port před nabíjením vysavače suchý.

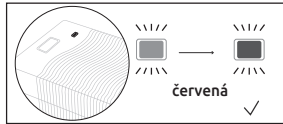

Když je plně nabitý, kontrolka nabíječky se změní z červené na zelenou barvu.

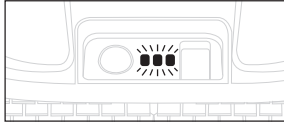

Při plném nabití LED dioda zobrazuje tři zelené kontrolky, které jsou zapnuté.

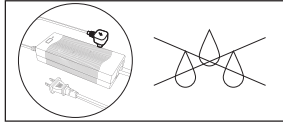

Nabíječka není vodotěsná. Používejte ji a uchovávejte v suchém prostředí.



Používejte zásuvku chráněnou proudovým chráničem.

VYTAŽENÍ VYSAVAČE Z BAZÉNU

PARKOVÁNÍ NA VODNÍ LINCE

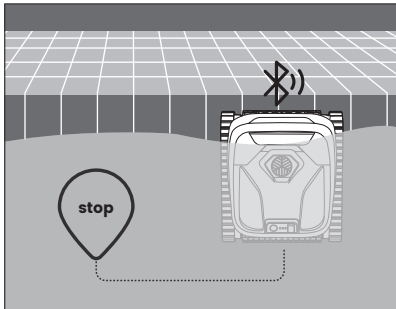

Během posledních 10 minut úklidového cyklu vysavač vyšplhá na nejbližší stěnu a počká 3 minuty u vodní linky. Pokud odtud není odstraněn, vrátí se na dno bazénu a zůstane tam 2 minuty, než se pokusí znovu vyčkat - 3 minuty u vodní linky. Pokud ani po 3 pokusech parkování na vodní lince není vyjmut vysavač z bazénu, sjede dolů a čeká na dně, aby šetřil energii. Ve druhém případě bude zasláno oznámení o vyzvednutí v aplikaci, pokud je připojení Bluetooth dobré a aplikace má povoleno odesílání oznámení.

POUŽITÍ HÁKU

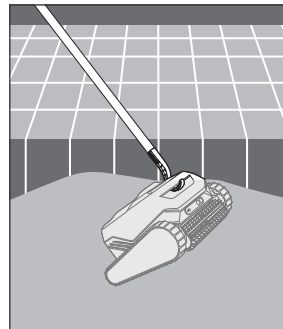
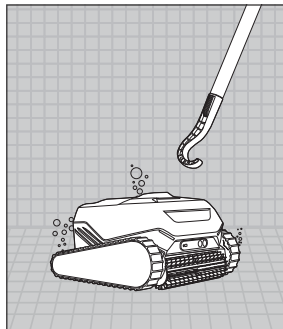
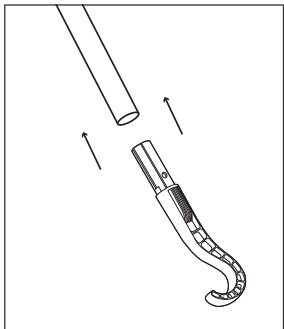

APLIKACE SMOROBOT

INSTALACE APLIKACE SMOROBOT

Stáhněte si aplikaci do svého mobilního telefonu a použijte ji k personalizaci čištění podle specifikací bazénu. Aplikaci si můžete stáhnout naskenováním QR kódů níže nebo z App Store či Google Play pomocí svého mobilního telefonu.



iOS



Android

PŘIPOJENÍ ZAŘÍZENÍ

1. Zapněte Bluetooth mobilního telefonu a zapněte vysavač.
2. Klikněte na tlačítko „+“ v aplikaci a přidejte nové zařízení.
3. Váš mobilní telefon automaticky vyhledá nové zařízení.
4. Vyberte zařízení ze seznamu a připojte je v aplikaci.

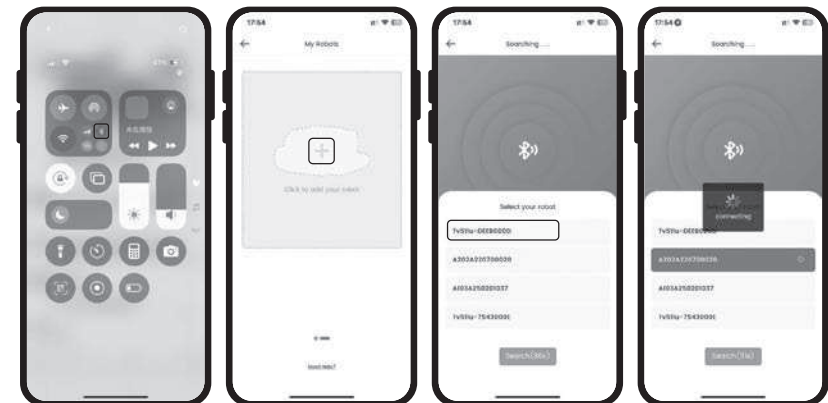

VÝBĚR REŽIMU ČIŠTĚNÍ

Když je vysavač připojen k aplikaci v mobilním telefonu,

1. V aplikaci vyberte úroveň znečištění bazénu.
2. Vyberte jeden z doporučených režimů čištění a stiskněte tlačítko Start na přístroji. Ovládání probíhá prostřednictvím aplikace.
3. Umístěte vysavač do bazénu. Aplikace zobrazuje zbývající čas čištění v aktuálním režimu.
4. Když je zapnutý režim „Parkování na vodní lince“, vysavač se automaticky přesune k vodní lince pro snadné vyvednutí a pošle uživateli oznámení do aplikace prostřednictvím Bluetooth.



Zaparkovat u vodní linky



ÚDRŽBA

ČIŠTĚNÍ FILTRAČNÍHO KOŠE

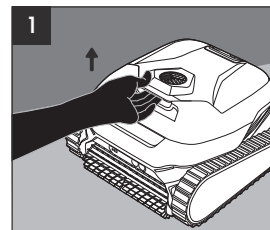

Otevřete horní odklápací kryt.

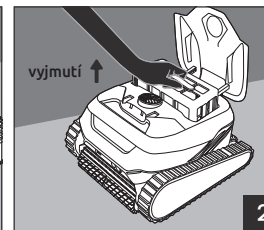

Vyjměte filtrační koš a otevřete západku, abyste uvolnili spodní víko.

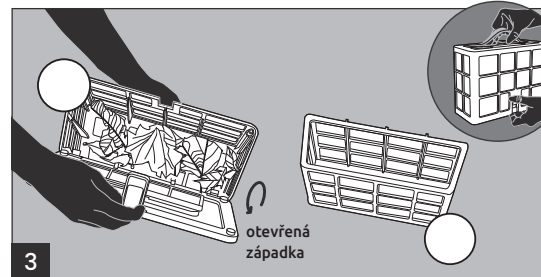

Odstraňte nečistoty a vyjměte vnitřní koš jemného filtru.



Vrstvu (vrstvy) filtračního koše opláchněte hadicí.

Důležité:

- Vnitřní koš jemného filtru použijte pouze v bazénu při úrovni "Lehké nečistoty".
- Filtrační koš opláchněte ihned po vyjmutí vysavače z bazénu.
- Koš filtru pravidelně čistěte mýdlovou vodou a kartáčem s měkkými štětinami.

AKTUALIZACE OTA

Sledujte nejnovější verze softwaru nebo přizpůsobené verze pro váš bazén pomocí aplikace. Držte krok s technickým pokrokem jednoduchým kliknutím.

DALŠÍ POKYNY PRO ÚDRŽBU

Po každém použití

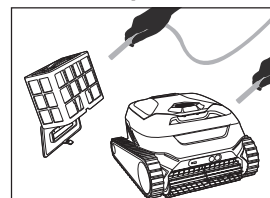

Vyčistěte vysavač a filtrační koš.

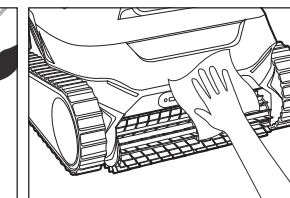

K čištění použijte měkký hadřík na laserový sensor, sonar a kameru.

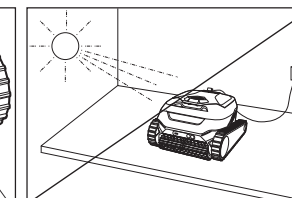

Vysavač udržujte mimo dosah přímého slunečního světla.

Po čistícím cyklu ve znečištěném bazénu

Ujistěte se, že v oběžném kole, běhounu, kolech, převodkách nebo mezi kartáči nejsou žádné nečistoty. Vysavač vyčistěte podle níže uvedených pokynů.

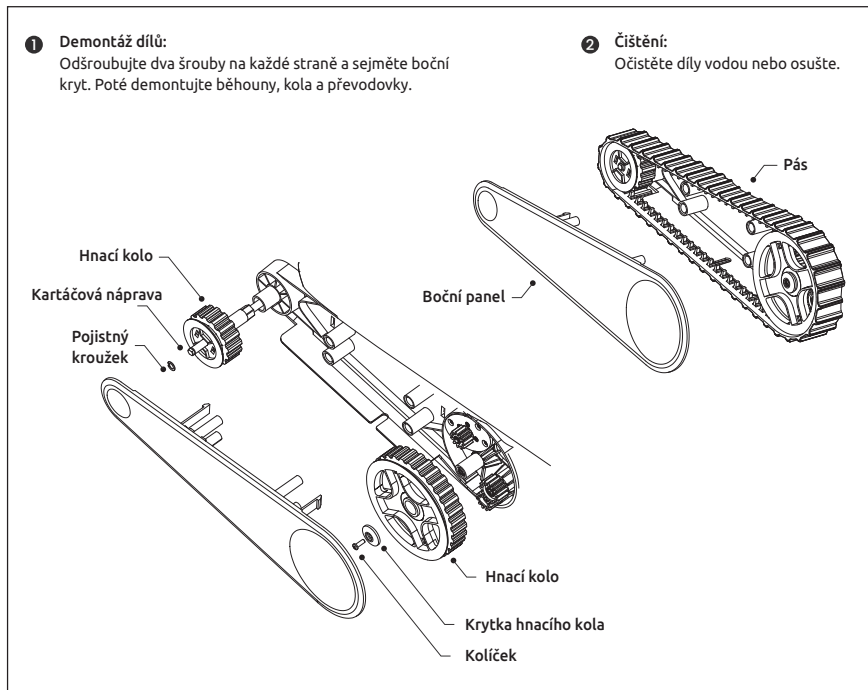

Každé 3–4 měsíce před uskladněním mimo sezónu

Zkontrolujte opotřebení běhounů, kol, převodů a kartáčů.

Skladování mimo sezónu

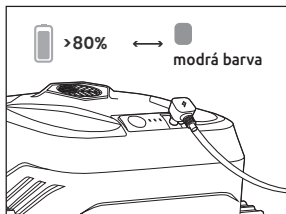

Nabíjте vysavač na 80 %–100 % jeho celkové kapacity.

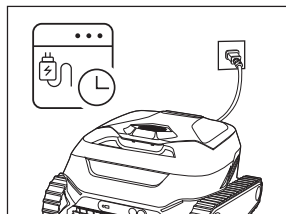

Nabíjте jej alespoň jednou za tři měsíce, abyste prodloužili životnost baterie.

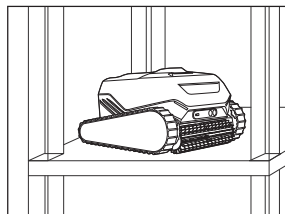

Skladujte jej v prostředí s teplotou 5 °C–45 °C a vlhkostí nižší než 75 % relativní vlhkosti.

ŘEŠENÍ PROBLÉMŮ S APLIKACÍ



PROBLÉM	MOŽNÁ PŘÍČINA	NAVRHOVANÉ ŘEŠENÍ
NEPODAŘILO SE SPÁROVAT APLIKACI S VYSAVAČEM.	Vysavač není zapnutý. Bluetooth na jednom ze zařízení je vypnutý nebo není v režimu párování.	Ujistěte se, že je vysavač zapnutý v režimu párování a mobilní telefon vyhledává zařízení v okolí.
	Bluetooth je zapnutý, ale není v režimu párování.	Vypněte a zapněte Bluetooth v telefonu.
	Vysavač je příliš daleko od mobilního telefonu.	Přiblížte mobilní telefon k tlačítku napájení vysavače.
	Při instalaci aplikace jste neudělili požadované oprávnění.	Znovu nainstalujte aplikaci a udělte jí všechna oprávnění. Pokud vysavač stále není nalezen, restartujte mobilní telefon.
	Ostatní.	Pokud se problém nevyřeší, kontaktujte zákaznickou podporu.
NELZE PŘEPÍNAT REŽIMY ČIŠTĚNÍ Z APLIKACE.	Bluetooth připojení není dobré.	Zkontrolujte v aplikaci, zda je Bluetooth stále připojen k vysavači.
	Vysavač je příliš daleko od mobilního telefonu.	Přiblížte mobilní telefon k tlačítku napájení vysavače.
	Vysavač je pod vodou.	Vysavač se nedokázal připojit přes Bluetooth pod vodou.
NEODRŽENÍ OVĚROVACÍHO KÓDU.	E-mailová adresa je nesprávná.	Ověřte, zda je e-mailová adresa správná.
	Ověřovací kód je ve složce spamu.	Zkontrolujte složku spamu.
	Zpoždění při přijetí.	Opětovné odeslání ověřovacího kódu po 60 sekundách.

PROBLÉM	MOŽNÁ PŘÍČINA	NAVRHOVANÉ ŘEŠENÍ
NELZE AKTUALIZOVAT NEBO SE AKTUALIZACE NEZDAŘILA.	Nedostatečné napájení baterie.	Plně nabití vysavače.
	Mobilní telefon je příliš daleko od vysavače.	Udržujte mobilní telefon v blízkosti vysavače.
	Nestabilní síť.	Přepnutí mobilního telefonu na mobilní data nebo stabilní síť.
REŽIM ČIŠTĚNÍ NENÍ K DISPOZICI.	Zapomněli jste kliknout na tlačítko Start.	Před vložením vysavače do vody klikněte na tlačítko „Start“.
	Zvolený stupeň znečištění tento režim nepodporuje.	Změňte stupně znečištění.
APLIKACE JE OD VYSAVAČE ODPOJENA.	Vysavač byl ponořen do vody.	Připojení vysavače na zemi.
	Vzdálenost mezi mobilním telefonem a vysavačem je příliš velká.	Udržujte mobilní telefon v blízkosti vysavače.

***Pokud zde nenajdete odpověď na svou otázku, další informace naleznete na stránce nápovědy v aplikaci.**

ŘEŠENÍ PROBLÉMŮ S VYSAVAČEM

PROBLÉM	MOŽNÁ PŘÍČINA	NAVRHOVANÉ ŘEŠENÍ
VYSAVAČ SE NEHÝBE.	V kolejích nebo kolech nebo mezi kartáči uvízl nějaký předmět.	Odstraňte veškeré nečistoty v kolejničích nebo kolech nebo mezi kartáči. (Viz kapitola pokyny pro údržbu). Vypněte vysavač stisknutím tlačítka napájení na 20 sekund. Poté stiskněte tlačítko Power na 3 sekundy, aby se vysavač spustil.
VYSAVAČ NEČEKÁ NA VODNÍ LINCE, KDYŽ JE ČIŠTĚNÍ DOKONČENO. STOJÍ NA DNĚ BAZÉNU U STĚNY.	Během posledních 10 minut úklidového cyklu vysavač vyleze na nejbližší stěnu a počká u vodní linky. Pokud odtud není odstraněn, vrátí se na dno bazénu a zůstane tam 2 minuty, než se znovu pokusí čekat 3 minuty u vodní linky. Pokud ani po třech pokusech není vysavač vyjmut z bazénu, sjede dolů a čeká u dna, aby šetřil energii.	Nainstalujte přiložený hák na teleskopickou tyč a pomocí něj vysavač vytáhněte.
VYSAVAČ SE POHYBUJE V KRUŽÍCH.	Filtrační koš je ucpaný.	Vyprázdněte a vyčistěte filtrační koš.
	V kolejích, kolech nebo mezi kartáči uvízl nějaký předmět.	Odstraňte všechny nečistoty z pásů nebo kolech, případně mezi kartáči. (Viz kapitola pokyny pro údržbu).
	Jeden hnací motor přestal fungovat.	Kontaktujte zákaznickou podporu.



PROBLÉM	MOŽNÁ PŘÍČINA	NAVRHOVANÉ ŘEŠENÍ
VYSAVAČ SE NENABÍJÍ.	V zásuvce není napětí.	Zkontrolujte, zda je v zásuvce napětí.
	Nabíječka je nefunkční.	Ujistěte se, že nabíječka funguje (když je nabíječka zapojena do zásuvky s napětím, ale není připojena k vysavači, kontrolka nabíječky by měla svítit zeleně; pokud žádná kontrolka nesvítí, jedná se o nefunkční nabíječku). Pokud tomu tak není, kontaktujte zákaznickou podporu a požádejte o výměnu.
	Koroze na zástrčce nabíječky nebo na nabíjecích kontaktech.	Otřete rez ze zástrčky nabíječky nebo nabíjecích kolíků.
	Ostatní.	Kontaktujte zákaznickou podporu.
VYSAVAČ NELEZE PO STĚNÁCH.	Filtrační koš je plný nebo obsahuje velké množství nečistot.	Vyprázdněte a vyčistěte filtrační koš.
	Do oběžného kola se dostávají nečistoty.	Odstraňte případné nečistoty v oběžném kole.
	Povrch stěn je příliš kluzký.	Zkontrolujte a upravte hodnoty bazénové chemie ve vodě nebo odstraňte řasy ze stěn.
	Vysavač není plně nabitý. V režimu dno/rohy nebo v týdenním režimu motor čerpadla přestane pracovat.	Plně nabijte vysavač. Zvolte režim stěny/vodní linie nebo úplný režim. Kontaktujte zákaznickou podporu.
VYSAVAČ PROJEDE KOLEM NEČISTOT, ALE NEPROVEDE JEJICH VYČIŠTĚNÍ.	Filtrační koš je plný nebo nese velké množství nečistot. Do oběžného kola se dostávají nečistoty.	Vyprázdněte a vyčistěte filtrační koš. Odstraňte veškeré nečistoty z oběžného kola.



PROHLÁŠENÍ O SHODĚ EU

Popis produktu: Inteligentní robotický čistič bazénů
Ochranná známka: RobotVac Delaware

Tímto,

Název výrobce: Marimex CZ s.r.o., Libušská 221/264a, 142 00 Praha 4
 Prohlašujeme na vlastní odpovědnost, že výše popsany výrobek je v souladu s příslušnými harmonizačními právními předpisy Unie: evropskou směrnicí (směrnice o nízkém napětí 2014/35/EU, směrnice o elektromagnetické kompatibilitě 2014/30/EU).

EN IEC 55014-1:2021 EN IEC 55014-2:2021
 EN IEC 61000-3-2:2019+A1:2021 EN 61000-3-3:2013+A2:2021

EN 60335-1:2012+A11:2014+A13:2017+A1:2019+A14:2019+A2:2019+A15:2021
 EN 62233:2008

Posouzení shody bylo provedeno v souladu s evropskou směrnicí. Laboratoří, která vydala zprávu, je Shenzhen NTEK Testing Technology Co., Ltd.



KONTAKTY

www.marimex.cz
 Zákaznické centrum
 +420 261 222 111
shop@marimex.cz



Robotický vysávač bazénov

ROBOTVAC DELAWARE

Obsah

ZAČÍNAME	24
Obsah balenia	
Prvé použitie	
ŠPECIFIKÁCIE VYSÁVAČA	25
VLASTNOSTI A INDIKÁCIE	26
ODPORÚČANIA PRE NABÍJANIE	27
VYBERANIE VYSÁVAČA Z BAZÉNA	28
Parkovanie na vodnej hladine	
Použitie háku	
APLIKÁCIA SMOROBOT	29
Inštalácia aplikácie Smorobot	
Pripojenie zariadenia	
Výber režimu čistenia	
ÚDRŽBA	31
Čistenie filtračného koša	
Ďalšie pokyny na údržbu	
RIEŠENIE PROBLÉMOV S APLIKÁCIOU	33
RIEŠENIE PROBLÉMOV S VYSÁVAČOM	37
PREHLÁSENIE O ZHODE	39

Návod

VAROVANIE A UPOZORNENIA

Pred prvým použitím vysávača si dôkladne prečítajte tento užívateľský manuál a uchovajte ho pre budúce použitie.

UPOZORNENIE

- Deťom, osobám so zníženými fyzickými, zmyslovými alebo duševnými schopnosťami a osobám, ktoré nie sú s vysávačom oboznámené, sa dôrazne neodporúča vysávač používať. Pokiaľ je vysávač v prevádzke, dohliadajte na deti, aby sa s ním nehrali.
- Na ochranu osôb vo vašom okolí používajte na vysávač iba originálne náhradné diely. Vysávač **NEUPRAVUJTE** a ani zasahujte do systémov a zariadení, ktoré sú v ňom nainštalované. Výrobca nezodpovedá za škody vzniknuté použitím neoriginálnych dielov.
- Pred vykonaním akýchkoľvek oprávnených úprav alebo údržby vysávača sa uistite, že je vysávač vypnutý.
- **NEPOUŽÍVAJTE** ani nenabíjajte vysávač v prostredí, kde hrozí nebezpečenstvo výbuchu a/alebo požiaru.
- V prípade kontaktu s výbojom umyte vysávač vodou alebo pH neutralizátorom. V prípade kontaktu s očami okamžite vyhľadajte lekársku pomoc. Výboj z batérie môže spôsobiť podráždenie alebo popáleniny.
- Keďže tento výrobok obsahuje magnety a súčasti vyžarujúce elektromagnetické pole, ktoré **MÔŽU** rušiť kardiosťimulátory, defibrilátory a ďalšie lekárske prístroje, musia osoby s implantovaným kardiosťimulátorom alebo používajúce takéto prístroje zaistiť bezpečnú vzdialenosť medzi sebou a vysávačom. Ak sa domnievate, že vysávač ruší váš kardiosťimulátor alebo iné zdravotnícke zariadenie, poraďte sa so svojím lekárom alebo výrobcou zariadenia o konkrétnych informáciách týkajúcich sa takéhoto rušenia a **NEPOUŽÍVAJTE** vysávač, ak máte podozrenie na akékoľvek rušenie.
- Vysávač **MUSÍ** byť pripojený k zásuvke chránenej prúdovým chráničom (GFCI). Takú zásuvku musí inštalovať kvalifikovaný inštalatér a pravidelne testovať. Ak chcete prúdový chránič otestovať, stlačte tlačidlo „Test“ – GFCI by mal prerušiť napájanie. Stlačte tlačidlo „Reset“ – GFCI by mal obnoviť napájanie. Ak GFCI nefunguje podľa vyššie uvedeného popisu, je chybný a je potrebné ho vymeniť za funkčný. Pokiaľ istič GFCI preruší prívod prúdu do vysávača bez toho, aby ste stlačili tlačidlo „Test“, znamená to možnosť úrazu elektrickým prúdom. V takom prípade **NEPOUŽÍVAJTE** vysávač a bezpečne ho odpojte od elektrickej zásuvky. Pre odstránenie závady sa obráťte na kvalifikovaného elektrotechnika.
- Nevstupujte do bazéna, pokiaľ je vysávač vo vode.
- **NEPOZERAJTE SA** priamo do lasera, aby ste predišli poškodeniu očí.



- **NEVYSTAVUJTE** vysávač ani jeho nabíjačku priamemu slnečnému žiareniu, dažďu, nepriaznivému počasiu, zdrojom tepla ani chemikáliám pre bazény a vode počas nabíjania. **NEUMIESTŇUJTE** vysávač ani jeho nabíjačku priamo na zem.
- Pri superchlórovaní alebo pridávaní kyseliny do bazéna vždy vysávač z bazéna vyberte.
- V prípade abnormálnej prevádzky alebo zápachu z vysávača ho okamžite vypnite, odpojte ho od napájania a kontaktujte odborníka.
- Nabíjačku nevkładajte do vody ani do blata. Nabíjačka nie je vodotesná.
- Ak nie je nabíjací port úplne uzavretý, nevkładajte vysávač do vody.



VAROVANIA SÚVISIACE S ELEKTRICKÝMI SPOTREBIČMI

- Pokiaľ dôjde k akémukoľvek fyzickému poškodeniu kostry vysávača, napríklad k otlaku alebo prasknutiu krytu, **PRESTAŇTE** nabíjačku používať alebo nabíjať batériu.
- Používajte iba nabíjačku batérií dodanú výrobcom. Nesprávne použitie môže spôsobiť úraz elektrickým prúdom, prehriatie alebo vyliatie korozívnych kvapalín z akumulátora.
- Ak je nabíjačka poškodená, obráťte sa na výrobcu alebo autorizovaného predajcu a požiadajte o jej výmenu. **NEPOKÚŠAJTE** sa vykonávať servis nabíjačky akumulátorov, pretože poškodený drôt sa môže dotknúť kovových alebo vodných povrchov a spôsobiť úraz elektrickým prúdom.



VAROVANIE

- Na pripojenie nabíjačky k elektrickej sieti nepoužívajte predĺžovací kábel.
- Keďže batérie môžu vytvárať horľavé alebo výbušné plyny, **NEFAJČITE** v okolí vysávača a nevystavujte vysávač iskrám alebo plameňom.
- **NEPOKÚŠAJTE** sa rozoberať akumulátor, pretože môže dôjsť ku skratu, ktorý spôsobí vážne popáleniny. Dbajte na to, aby sa obnažené vodiče **NEDOTÝKALI** iných vodičov alebo kovových predmetov, aby nedošlo k iskreniu a skratu akumulátora. Pokiaľ dôjde k úniku z akumulátora, zabráňte akémukoľvek kontaktu s unikajúcimi tekutinami a vysávač vložte do plastového vrečka.
- **NEPOUŽÍVAJTE** poškodené alebo upravené akumulátory alebo spotrebiče napájané z akumulátorov, aby ste zabránili nepredvídateľným javom, ktoré by mohli viesť k zraneniu alebo smrti.

ŽIVOTNOSŤ BATÉRIÍ A LIKVIDÁCIA LI-ION BATÉRIÍ

- Keďže predpisy a zákony týkajúce sa recyklácie a likvidácie lítium-iónových batérií sa v jednotlivých krajinách a štátoch líšia, informujte sa o predpisoch a zákonoch platných v mieste vášho bydliska.
- Webová stránka spoločnosti Rechargeable Battery Recycling Corporation, www.rbrc.org, je vynikajúcim zdrojom informácií o zariadeniach na recykláciu týchto batérií. Ak si nie ste istí, či dané zariadenie môže recyklovať lítium-iónové batérie, informujte sa u nich a overte si, či je to možné.
- Pred likvidáciou batérie úplne vybité. Nabíjacie kontakty vysávača prelepte elektrickou páskou a zabaľte ich, aby nedošlo k ich kontaktu a skratu.
- Tento vysávač obsahuje bezúdržbovú, dobíjajúcu lítium-iónovú batériu, ktorá **MUSÍ** byť správne zlikvidovaná.
- Pri likvidácii vysávača používajte ochranné okuliare, rukavice a ochranný odev.



UPOZORNENIE

- Vysávač musí byť inštalovaný a prevádzkovaný podľa pokynov uvedených v tomto dokumente. Tento produkt je určený na použitie v trvalo inštalovaných bazénoch. Nepoužívajte ho so skladovateľnými bazénmi.
- Trvalo inštalovaný bazén je postavený v zemi alebo na zemi alebo v budove tak, že ho nie je možné ľahko rozobrať na skladovanie. Skladovateľný bazén je konštruovaný tak, aby ho bolo možné na účely skladovania ľahko rozobrať a opäť zložiť do pôvodnej celistvosti.
- Niektoré vzory vinylových fólií sú obzvlášť náchylné na rýchle opotrebenie povrchu spôsobené predmetmi, ktoré prichádzajú do styku s vinylovým povrchom, vrátane bazénových kief, hračiek, plavákov, fontán, dávkovačov chlóru a automatických čističov bazénov. Niektoré vzory vinylových fólií môžu byť vážne poškriabané alebo odreté jednoduchým trením o povrch bazéna. Farba vzoru sa môže tiež zotrieť počas inštalácie alebo pri kontakte s predmetmi v bazéne. Spoločnosť Marimex nenesie zodpovednosť za odstránenie vzoru, odreniny alebo značky na vinylových fóliách a obmedzená záruka sa na ne nevzťahuje.
- Pred použitím vysávača v bazéne je potrebné zastaviť filtračný systém.
- Kondenzácia viditeľná okolo LED lišty je úplne normálna a nemá vplyv na bezpečnosť užívateľa ani na správne fungovanie vysávača.
- Pred nabitím vysávača sa uistite, že je nabíjací port suchý.

ZAČÍNAME

OBSAH BALENIA

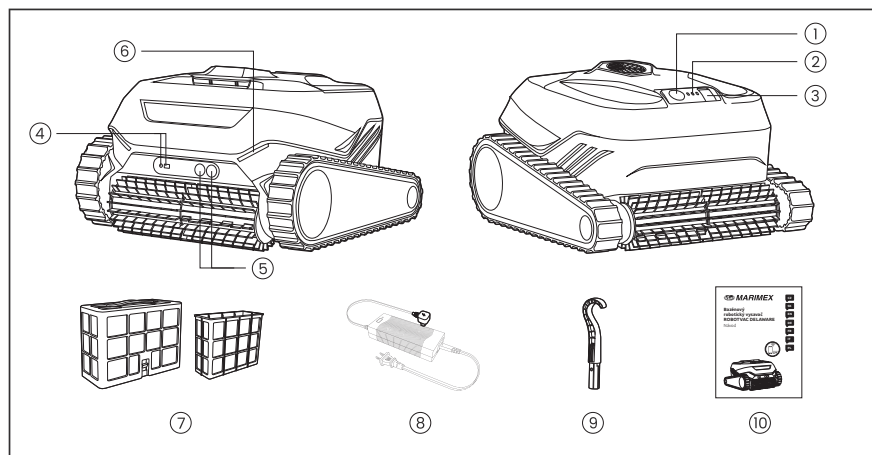

- | | | |
|-----------------------|------------------------|-----------------------|
| 1. Tlačidlo napájania | 5. Sonar | 9. Hák |
| 2. Indikátor | 6. Indikátorové svetlá | 10. Návod na použitie |
| 3. Nabíjací port | 7. Filtračný kôš | |
| 4. Laser | 8. Nabíjací adaptér | |

PRVÉ POUŽITIE

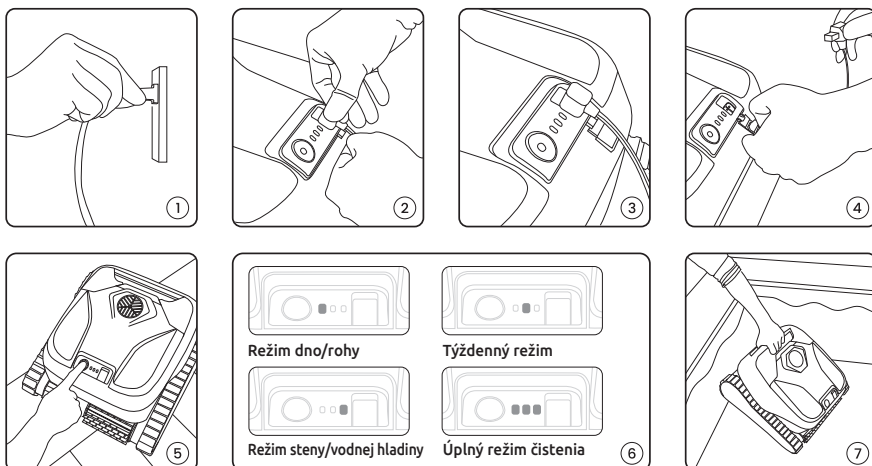

1. Zapojte nabíjačku do zásuvky chránenej prúdovým chráničom (GFCI), ktorá je vzdialená najmenej 3,5 m od bazéna.
2. Pripojte nabíjačku k vysávaču.
3. Batériu plne nabite, kým sa nerozsvietia tri zelené svetlá.
4. Odpojte nabíjačku a nasadte späť gumový kryt na nabíjací port.
5. Stlačte tlačidlo napájania na tri sekundy, kým sa nerozsvieti indikátor.
6. Krátkym stlačením vyberte režim.

Dno/rohy: čistí dno a mierne svahovité plochy, ideálny na každodenné upratovanie.

Týždenný: čistí dno niekoľkokrát týždenne.

Stena/vodná hladina: čistí steny bazéna a vodnú hladinu.

Úplný režim: dôkladne vyčistí dno bazéna, mierne svahy, steny a vodnú hladinu.

7. Pri prvom použití sa odporúča vybrať vnútorný filtračný kôš. Umiestnite vysávač na rovnú časť dna do bazéna* na plytkom konci (hĺbka vody > 0,5 m). Čistenie sa spustí do 60 sekúnd.

* S výnimkou bazénov s lesklým povrchom z dlaždíc.

ŠPECIFIKÁCIE VYSÁVAČE

<p>Teplota nabíjania: 6 °C–35 °C / 43 °F–95 °F</p>	<p>Ochrana motora: IP68</p>
<p>Hĺbka vody: 0.5 m–3 m / 1,64 ft–10 ft</p>	<p>Lítium-iónová batéria: 8000 mAh</p>
<p>Filtračný kôš: vonkajšia vrstva 180 µm + vnútorná vrstva 80 µm</p>	<p>Nabíjačka: Vstup 100–240 V, 50–60 Hz a výstup 29.4 V–2.5 A</p>

DOPORUČENÉ HODNOTY BAZÉNOVÉ VODY

(Cl) Chlór: max. 4 ppm	(°C/°F) Teplota: 6 °C–35 °C
(pH) pH: 7.0–7.8	(NaCl) NaCl: max. 5 000 ppm

VLASTNOSTI A INDIKÁCIE

OBSAH BALENÍ

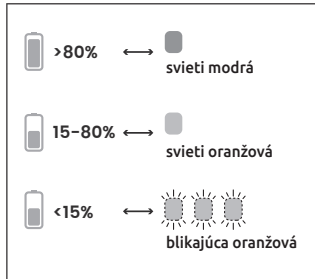

Tlačidlo napájania a kontrolka LED pri nabíjaní

Úroveň nabitia batérie a farba LED:

>80%: trvalo svieti modrá

15-80%: trvalo svieti oranžová

<15%: bliká oranžová

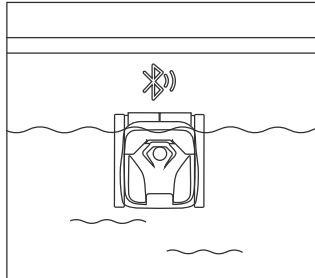

Parkovanie na vodnej hladine

Počas posledných 10 minút čistiaceho cyklu vysávač vyšplhá na najbližšiu stenu a čaká 3 minúty pri hladine vody. Pokiaľ nie je vybratý, vráti sa na dno bazéna a zostane tam 2 minúty, než sa znovu pokúsi čakať 3 minúty pri vodnej linke. Pokiaľ ani po troch pokusoch nebude vysávač vybratý z bazéna, zide dole a počká na dne, aby ušetril energiu. Ak spustíte cyklus pomocou aplikácie a zapnete režim: "Zaparkovať pri vodnej linke", dostane na telefón upozornenie, že vysávač čaká.

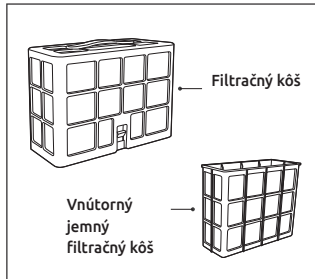

Dvojité filtračné koše

Vylepšené dvojité filtračné koše sa skladajú z vonkajšej vrstvy (180 µm) a vnútornej vrstvy (80 µm). Pri prvom použití sa odporúča používať iba vonkajšiu vrstvu. Pri každodenných cykloch alebo v bazéne s ľahkými nečistotami inštalujte vnútorný jemný filter, aby váš bazén zostal dokonale čistý.

Po každom cykle opláchnite filtračný kôš, kým na ňom nečistoty zaschnú.

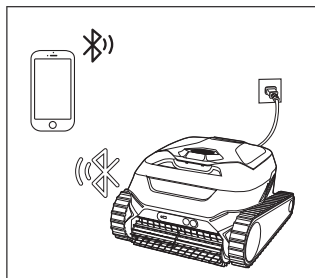

Mobilná aplikácia

Stiahnite si aplikáciu do svojho mobilného telefónu, zaregistrujte sa a podľa pokynov v aplikácii, spárujte mobilný telefón s vysávačom. Pomocou aplikácie ho môžete nakonfigurovať, aj keď je vysávač mimo vody. Po spárovaní začne blikáť LED dióda nad tlačidlom napájania vysávača. Teraz môžete nastaviť typ čistiaceho cyklu a prijímať oznámenia, keď je vysávač pripravený na vytiahnutie z bazéna.

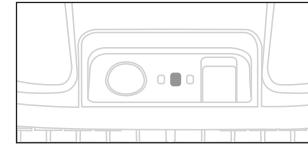

Týždenný režim

Pomocou týždenného režimu udržite dno bazéna čisté po dobu jedného týždňa na jedno nabitie.

Dôrazne odporúčame, aby si používatelia prispôbili nastavenia týždenného režimu v aplikácii tak, aby lepšie vyhovovalo ich potrebám a časovému rozvrhu

čistenia. Pri východiskovom nastavení, kedy je vysávač plne nabitý, automaticky vyčistí dno bazéna trikrát, pričom medzi každými dvoma čistiacimi cyklami uplynie 48 hodín.

1. Stlačte tlačidlo napájania na 3 sekundy, kým sa nerozsvieti LED dióda na displeji a vysávač sa zapne.
2. Krátkym stlačením tlačidla napájania prepínajte medzi režimami čistenia, kým sa nerozsvieti prostredná kontrolka. Túto funkciu je možné vybrať iba v prípade, že batéria má viac ako 80 % kapacity.
3. Umiestnite vysávač do bazéna – čistenie sa spustí do 60 sekúnd.

* Veľkosť bazéna môže ovplyvniť predvolený počet čistiacich cyklov v tomto režime.

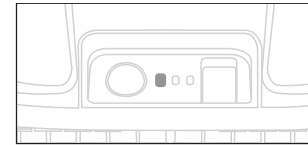

Režim dno/rohy

Väčšina nečistôt sa hromadí na dne bazéna, vrátane mierneho svahu medzi plytkou a hlbokou časťou. Režim Dno/Rohy pokrýva tieto oblasti a je ideálny na každodenné čistenie.

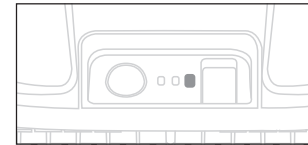

Režim steny/vodná hladina

Z času na čas môžete vyčistiť steny bazéna a vodnú hladinu. V režime steny/vodná hladina sa výkonné kefové valčeky vysávača zameriavajú na vodnú hladinu a povrch stien, vrátane šikmých plôch spájajúcich dno a steny.

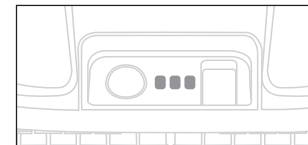

Úplný režim čistenia

Vysávač dôkladne čistí dno, mierne svahy, steny a vodnú hladinu bazéna. Plne nabite vysávač a cyklus sa ukončí, keď sa batéria vybije.

ODPORÚČANIA PRE NABÍJANIE

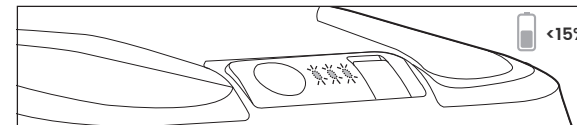

Neodporúčame používať vysávač, pokiaľ je batéria nabitá na menej ako 80 % (LED dióda tlačidla napájania svieti alebo bliká oranžovo). V prípade blikajúcej oranžovej kontrolky LED nie je možné zvoliť žiadny z režimov.

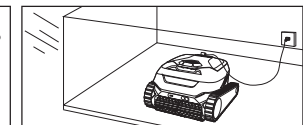

Vysávač vždy nabíjajte na tienistom mieste pri teplote 6 °C – 35 °C.

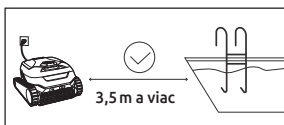

3,5 m a viac

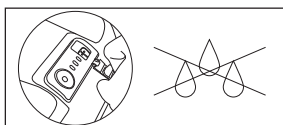

Skontrolujte, či je nabíjací port pred nabíjaním vysávača suchý.

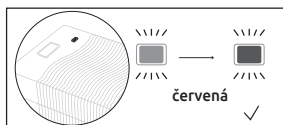

červená ✓

Keď je batéria plne nabitá, kontrolka nabíjačky zmení farbu z červenej na zelenú.



Uistite sa, že vysávač je vzdialený aspoň 3,5 m od bazéna.

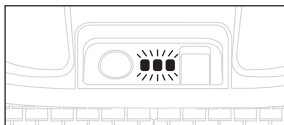

Pri plnom nabití LED dióda zobrazuje tri zelené kontrolky, ktoré sú zapnuté.

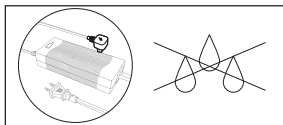

Nabíjačka nie je vodotesná. Používajte ju a uchovávajte v suchom prostredí.



Použite zásuvku chránenú prúdovým chráničom (GFCI).

VYBERANIE VYSÁVAČA Z BAZÉNA

PARKOVANIE NA VODNEJ HLADINE

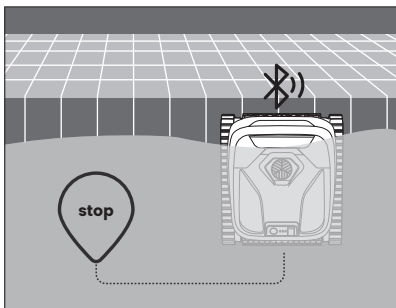

Počas posledných 10 minút upratovacieho cyklu vysávač vyšplhá na najbližšiu stenu a počká 3 minúty pri hladine vody. Ak odtiaľ nie je vybratý, vráti sa na dno bazéna a zostane tam 2 minúty, kým sa pokúsi znova počkať - 3 minúty pri vodnej linke. Pokiaľ ani po 3 pokusoch parkovania na vodnej linke nie je vysávač vybratý z bazéna, zide dole a čaká na dne, aby šetрил energiu. V druhom prípade bude zaslané oznámenie o vybratí vysávača v aplikácii, ak je pripojenie Bluetooth dobré a aplikácie má povolené odosielanie oznámení.

POUŽITIE HÁKU

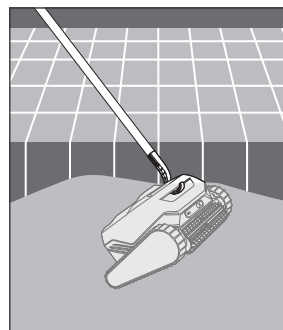
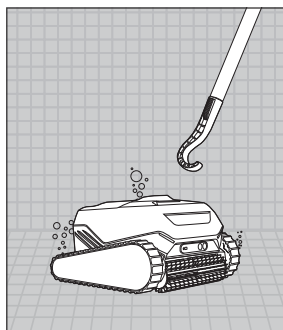
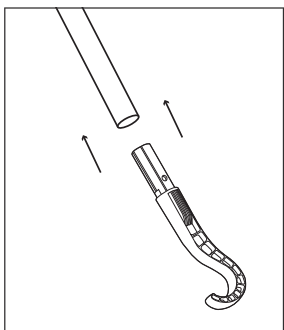

APLIKÁCIA SMOROBOT INŠTALÁCIA APLIKÁCIE SMOROBOT

Stiahnite si aplikáciu do svojho mobilného telefónu a využite ju na personalizované čistenie podľa špecifikácií bazéna. Aplikáciu si môžete stiahnuť naskenovaním nižšie uvedených QR kódov alebo priamo z App Store alebo Google Play pomocou svojho mobilného telefónu.



ios



Android

PRIPOJENIE ZARIADENIA

1. Zapnite Bluetooth vo vašom mobilnom telefóne a zapnite vysávač.
2. Kliknite na tlačidlo „+“ v aplikácii a pridajte nové zariadenie.
3. Váš mobilný telefón automaticky vyhledá nové zariadenie.
4. Vyberte zariadenie zo zoznamu a pripojte ho v aplikácii.

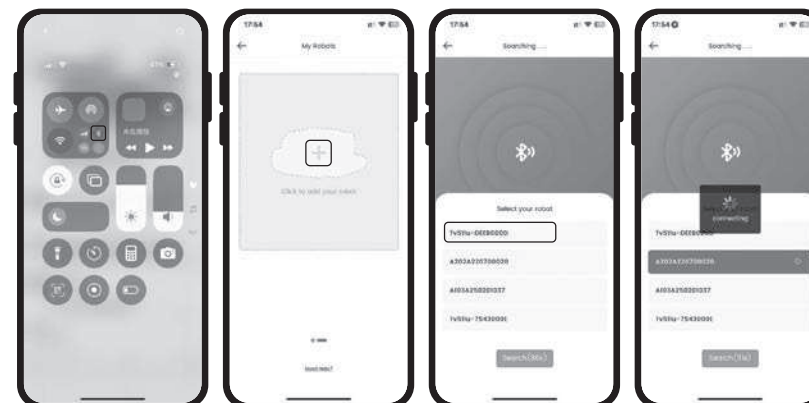

VÝBER REŽIMU ČISTENIA

Keď je vysávač pripojený k aplikácii vo vašom mobilnom telefóne,

1. V aplikácii vyberte úroveň znečistenia bazéna.
2. Vyberte jeden z odporúčaných režimov čistenia a stlačte tlačidlo Štart v aplikácii. Ovládanie prebieha prostredníctvom aplikácie.
3. Umiestnite vysávač do bazéna. Aplikácia zobrazuje zostávajúci čas čistenia v aktuálnom režime.
4. Keď je zapnutý režim „Parkovanie na vodnej hladine“, vysávač sa automaticky presunie k vodnej hladine, aby sa dal ľahko vybrať a pošle užívateľovi oznámenie do aplikácie prostredníctvom Bluetooth.



Zaparkovať pri vodnej hladine



ÚDRŽBA

ČISTENIE FILTRAČNÉHO KOŠA

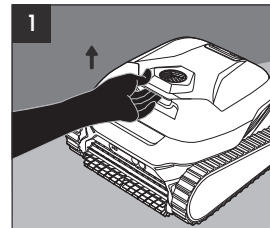

Otvorte horný odklápací kryt.

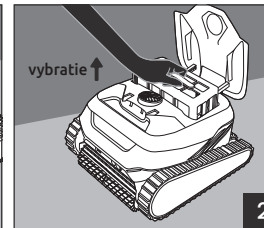

Vyberte filtračný kôš a otvorte západku, aby ste uvoľnili spodný kryt.

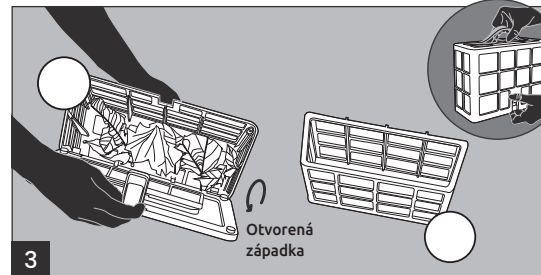

Odstráňte nečistoty a vyberte vnútorný jemný filtračný kôš.



Opláchnite vrstvy filtračného koša pomocou hadice.

Dôležité:

- Vnútorný jemný filtračný kôš použite v bazéne iba v prípade, ak je úroveň nečistôt „nízka“.
- Opláchnite filtračný kôš ihneď po vyňatí vysávača z bazéna.
- Filtračný kôš pravidelne čistite mydlovou vodou a kefou s mäkkými štetinami.

AKTUALIZÁCIA OTA

Sledujte najnovšie verzie softvéru alebo prispôbené verzie pre váš bazén pomocou aplikácie. Držte krok s technickým pokrokom jednoduchým kliknutím.

ĎALŠIE POKYNY NA ÚDRŽBU

Po každom použití

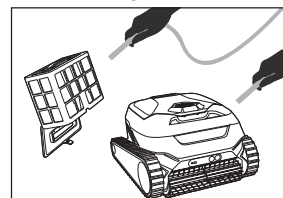

Vyčistite vysávač a filtračný kôš.

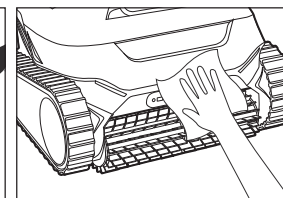

Na čistenie použite mäkkú handričku (aj na laserový sensor, sonar a kameru).

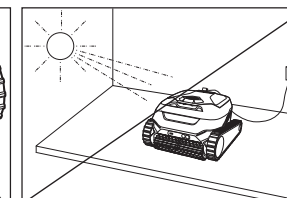

Vysávač udržiavajte mimo dosah priameho slnečného žiarenia.

Po čistiacom cykle v znečistenom bazéne

Uistite sa, že v obežnom kolese, pásových reťaziach, kolesách, prevodovkách alebo medzi kefkami neuviazli žiadne nečistoty. Vysávač vyčistíte podľa nižšie uvedených pokynov.

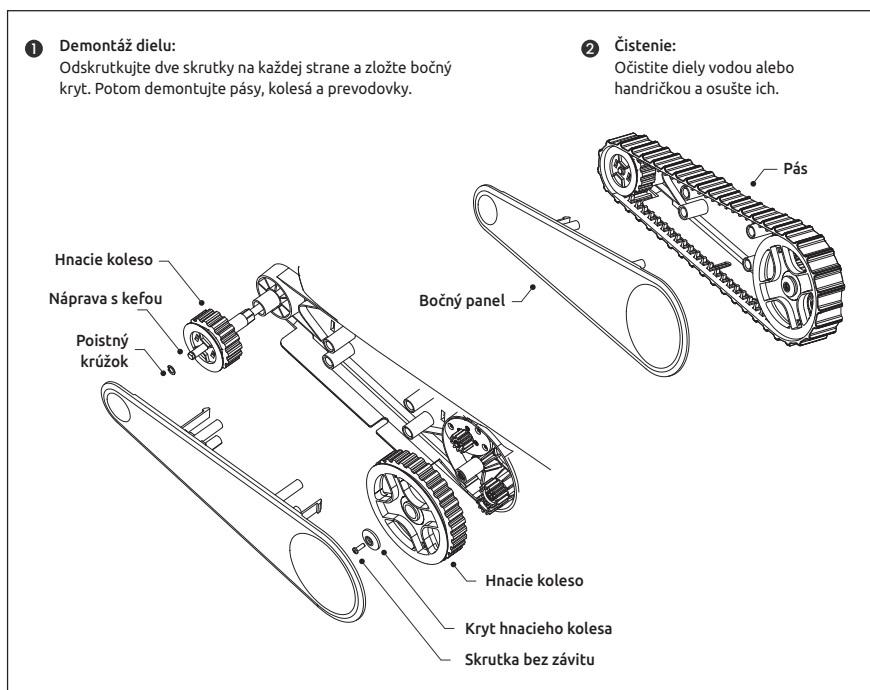

Každé 3–4 mesiace pred uskladnením mimo sezóny

Skontrolujte opotrebenie pásov, kolies, prevodov a kefi.

Skladovanie mimo sezóny

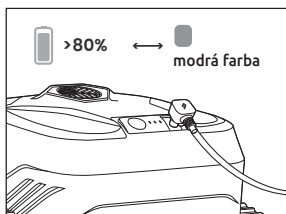

Nabite vysávač na 80% – 100% jeho celkovej kapacity.

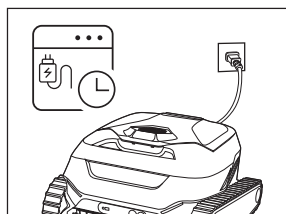

Nabíjajte ho aspoň raz za tri mesiace, aby ste predĺžili životnosť batérie.

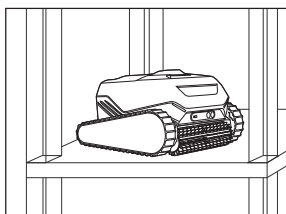

Skladujte ho v prostredí s teplotou 5 °C – 45 °C a vlhkosťou nižšou ako 75% relatívnej vlhkosti.

RIEŠENIE PROBLÉMOV S APLIKÁCIOU



PROBLÉM	MOŽNÁ PRÍČINA	NAVRHOVANÉ RIEŠENIE
NEPODARILO SA SPÁROVAŤ APLIKÁCIU S VYSÁVAČOM.	Vysávač nie je zapnutý. Bluetooth na jednom zo zariadení je vypnutý alebo nie je v režime párovania.	Uistite sa, že vysávač je zapnutý v režime párovania a mobilný telefón vyhľadáva zariadenia v okolí.
	Bluetooth je zapnutý, ale nie je v režime párovania.	Vypnite a potom zapnite Bluetooth v telefóne.
	Vysávač je príliš ďaleko od mobilného telefónu.	Priblížte mobilný telefón k tlačidlu napájania vysávača.
	Pri inštalácii aplikácie ste neudelili požadované oprávnenie.	Znovu nainštalujte aplikáciu a udelte požadované oprávnenia. Pokiaľ vysávač stále nie je nájdený, reštartujte mobilný telefón.
	Ostatné.	Ak sa problém nevyrieši, kontaktujte zákaznícku podporu.
NIE JE MOŽNÉ PREPÍNAŤ REŽIMY ČISTENIA Z APLIKÁCIE.	Bluetooth pripojenie nie je dobré.	Skontrolujte v aplikácii, či je Bluetooth stále pripojený k vysávaču.
	Vysávač je príliš ďaleko od mobilného telefónu.	Priblížte svoj mobilný telefón k tlačidlu napájania vysávača.
	Vysávač je pod vodou.	Vysávač sa nedokázal pripojiť cez Bluetooth pod vodou.
NEODRŽANIE OVEROVACIEHO KÓDU.	E-mailová adresa je nesprávna.	Overte, či je e-mailová adresa správna.
	Overovací kód je v zložke spamu.	Skontrolujte zložku spamu.
	Oneskorenie pri prijatí.	Po 60 sekundách opätovne odošlite overovací kód.

PROBLÉM	MOŽNÁ PRÍČINA	NAVRHOVANÉ RIEŠENIE
NIE JE MOŽNÉ APLIKÁCIU AKTUALIZOVAŤ ALEBO AKTUALIZÁCIA ZLYHALA.	Nedostatočné napájanie batérie.	Vysávač plne nabite.
	Mobilný telefón je príliš ďaleko od vysávača.	Udržujte mobilný telefón v blízkosti vysávača.
	Nestabilná sieť.	Prepnite mobilný telefón na mobilné dáta alebo stabilnú sieť.
REŽIM ČISTENIA NIE JE K DISPOZÍCII.	Zabudli ste kliknúť na tlačidlo Štart.	Pred vložením vysávača do vody kliknite na tlačidlo „Štart“.
	Vybraný stupeň znečistenia tento režim nepodporuje.	Zmeňte stupeň znečistenia.
APLIKÁCIA JE OD VYSÁVAČA ODPOJENÁ.	Vysávač bol ponorený do vody.	Pripojte vysávač keď bude vybratý z vody a položený na zemi.
	Vzdialenosť medzi mobilným telefónom a vysávačom je príliš veľká.	Udržujte mobilný telefón v blízkosti vysávača.

*Ak tu nenájdete odpoveď na svoju otázku, ďalšie informácie nájdete na stránke nápovedy v aplikácii.

RIEŠENIE PROBLÉMOV S VYSÁVAČOM

PROBLÉM	MOŽNÁ PRÍČINA	NAVRHOVANÉ RIEŠENIE
VYSÁVAČ SA NEHÝBE.	V kolajniciach, kolesách alebo medzi kefami uviazol nejaký predmet.	Odstráňte všetky nečistoty v kolajniciach, kolesách alebo medzi kefami. (Pozri kapitola pokyny pre údržbu). Vypnite vysávač stlačením tlačidla napájania na 20 sekúnd. Potom stlačte tlačidlo Power na 3 sekundy, aby sa vysávač spustil.
VYSÁVAČ NEČAKÁ PRI VODNEJ HLADINE PO DOKONČENÍ ČISTENIA. STOJÍ NA DNE BAZÉNA PRI STENE.	Počas posledných 10 minút čistiaceho cyklu vysávač vyšplhá na najbližšiu stenu a počká pri vodnej hladine. Ak odtiaľ nie je vybratý, vráti sa na dno bazéna a zostane tam 2 minúty, kým sa znova pokúsi čakať 3 minúty pri vodnej hladine. Ak ani po troch pokusoch nie je vysávač vybratý z bazéna, zide dole a čaká na dne bazéna, aby šetril energiu.	Nainštalujte priložený hák na teleskopickú tyč a pomocou neho vysávač vyťahnite.
VYSÁVAČ SA POHYBUJE V KRUIHOCH.	Filtračný kôš je upchaný.	Vyprázdnite a vyčistite filtračný kôš.
	V pásach, kolesách alebo medzi kefami uviazol predmet.	Odstráňte všetky nečistoty z pásov, kolies prípadne medzi kefami (pozri kapitola pokyny pre údržbu).
	Jeden hnací motor prestal fungovať.	Kontaktujte zákaznicku podporu.



PROBLÉM	MOŽNÁ PRÍČINA	NAVRHOVANÉ RIEŠENIE
VYSÁVAČ SA NENABÍJA.	V zásuvke nie je napätie.	Skontrolujte, či je v zásuvke napätie.
	Nabíjačka je nefunkčná.	Uistite sa, že nabíjačka funguje (keď je nabíjačka zapojená do zásuvky s napätím, ale nie je pripojená k vysávaču, kontrolka nabíjačky by mala svietiť zeleno; ak žiadna kontrolka nesvieti, ide o nefunkčnú nabíjačku). Ak tomu tak nie je, kontaktujte zákaznícku podporu a požiadajte o výmenu.
	Korózia na zástrčke nabíjačky alebo na nabíjajúcich kontaktoch.	Utrite hrdzu zo zástrčky nabíjačky alebo nabíjajúcich kolíkov.
	Ostatné.	Kontaktujte zákaznícku podporu.
VYSÁVAČ NELEZIE PO STENÁCH.	Filtračný kôš je plný alebo obsahuje veľké množstvo nečistôt.	Vyprázdnite a vyčistite filtračný kôš.
	Do obežného kolesa sa dostali nečistoty.	Odstráňte všetky nečistoty z obežného kolesa.
	Povrch stien je príliš klzký.	Skontrolujte a upravte hodnoty bazénovej chémie vo vode alebo odstráňte riasy zo stien.
	Vysávač nie je plne nabitý. V režime dno/rohy alebo v týždennom režime motor čerpadla prestane pracovať.	Vysávač plne nabite. Vyberte režim steny/vodná hladina alebo úplný režim. Kontaktujte zákaznícku podporu.
VYSÁVAČ PRECHÁDZA OKOLO NEČISTÔT, ALE NEVYČISTÍ ICH.	Filtračný kôš je plný alebo obsahuje veľké množstvo nečistôt. Nečistoty sa dostávajú do obežného kolesa.	Vyprázdnite a vyčistite filtračný kôš. Odstráňte všetky nečistoty z obežného kolesa.



PREHLÁSENIE O ZHODE EÚ

Popis produktu: Inteligentný robotický čistič bazénov
Ochranná známka: RobotVac Delaware

Týmto,

Názov výrobcu: Marimex CZ s.r.o., Libušská 221/264a, 142 00 Praha 4
 Prehlasujeme na vlastnú zodpovednosť, že vyššie uvedený výrobok je v súlade s príslušnými harmonizačnými právnymi predpismi Únie: európskou smernicou (smernica o nízkom napätí 2014/35/EÚ, smernica o elektromagnetickej kompatibilite 2014/30/EÚ).

EN IEC 55014-1:2021 EN IEC 55014-2:2021
 EN IEC 61000-3-2:2019+A1:2021 EN 61000-3-3:2013+A2:2021

EN 60335-1:2012+A11:2014+A13:2017+A1:2019+A14:2019+A2:2019+A15:2021
 EN 62233:2008

Posúdenie zhody bolo vykonané v súlade s európskou smernicou. Laboratórium, ktoré vydalo správu, je Shenzhen NTEK Testing Technology Co., Ltd.



KONTAKTY

www.marimex.sk

Zákaznícke centrum

+421 233 004 194

info@marimex.sk



Robotic pool cleaner ROBOTVAC DELAWARE

Contents

GETTING STARTED	42
Package contents	
First use	
VACUUM CLEANER SPECIFICATIONS	43
FEATURES AND INDICATIONS	44
CHARGING RECOMMENDATIONS	45
REMOVING THE VACUUM CLEANER FROM THE POOL	46
Park at the waterline	
Use of the hook	
SMOROBOT APPLICATION	47
Installing the Smorobot application	
Connecting the device	
Selecting the cleaning mode	
MAINTENANCE	49
Cleaning the filter basket	
Additional maintenance instructions	
SOLVING PROBLEMS WITH THE APPLICATION	51
SOLVING PROBLEMS WITH YOUR VACUUM CLEANER	53
DECLARATION OF CONFORMITY	55

Instructions

WARNINGS AND CAUTIONS

Before using the vacuum cleaner for the first time, read this manual carefully and keep it for future reference.

NOTICE

- Children, persons with reduced physical, sensory, or mental capabilities and persons unfamiliar with the vacuum cleaner are strongly advised not to use the vacuum cleaner. When the vacuum cleaner is in operation, supervise children to ensure they do not play with it.
- To protect people around you, only use original replacement parts with the vacuum cleaner. You **MUST NOT** modify the vacuum cleaner or interfere with the systems and devices that are installed in it. The manufacturer is not liable for damage caused by the use of non-original parts.
- Before performing any authorized repairs or maintenance, make sure that the vacuum cleaner is turned off.
- **DO NOT use** or charge the vacuum cleaner in an environment where there is a risk of explosion or fire.
- In case of contact with discharge, clean the vacuum cleaner with water or a pH neutralizer. In case of contact with eyes, seek medical attention immediately. Battery discharge may cause irritation or burns.
- As this product contains magnets and components that emit electromagnetic fields, which **MAY** interfere with pacemakers, defibrillators, and other medical devices, persons with implanted pacemakers or who use such devices must ensure a safe distance between themselves and the vacuum cleaner. If you believe that the vacuum cleaner is interfering with your pacemaker or other medical device, consult your physician or the device manufacturer for specific information regarding such interference and **DO NOT use** the vacuum cleaner if you suspect any interference.
- The vacuum cleaner **MUST** be connected to an outlet protected by a ground fault circuit interrupter (GFCI). Such an outlet must be installed by a qualified electrician and tested regularly. To test the ground fault circuit interrupter, press the „Test“ button – the GFCI should interrupt the power supply. Press the „Reset“ button – the GFCI should restore power. If the GFCI does not function as described above, it is defective and must be replaced with a functional one. If the GFCI interrupts the power supply to the vacuum cleaner without you pressing the „Test“ button, this means the risk of electric shock. In this case, **DO NOT use** the vacuum cleaner and safely disconnect it from the electrical outlet. Contact a qualified electrician to repair the fault.



- **DO NOT enter** the pool if the vacuum cleaner is in the water.
- **DO NOT look** directly into the laser to avoid eye damage.
- **DO NOT expose** the vacuum cleaner or its charger to direct sunlight, rain, adverse weather conditions, heat sources, or pool chemicals and water during charging. **DO NOT place** the vacuum cleaner or its charger directly on the ground.
- Always remove the vacuum cleaner from the pool when superchlorinating or adding acid to the pool.
- In case of abnormal operation or odor from the vacuum cleaner, turn it off immediately, disconnect it from the power supply, and contact a professional.
- Do not place the charger in water or mud. The charger is not waterproof.
- If the charging port is not completely closed, do not place the vacuum cleaner in water.

WARNING REGARDING ELECTRICAL APPLIANCES



- If there is any physical damage to the vacuum cleaner chassis, such as dents or cracks in the cover, **STOP** using the charger or charging the battery.
- Only use the battery charger supplied by the manufacturer. Incorrect use may result in electric shock, overheating, or corrosive liquids spilling from the battery.
- If the charger is damaged, contact the manufacturer or an authorized dealer and request a replacement. **DO NOT** attempt to service the battery charger, as a damaged wire may touch metal or water surfaces and cause electric shock..

WARNING



- **Do not use** an extension cord to connect the charger to the mains.
- Because batteries can produce flammable or explosive gases, **DO NOT smoke** near the vacuum cleaner and do not expose it to sparks or flames.
- Do not attempt to disassemble the battery, as this may cause a short circuit, resulting in serious burns. Ensure that exposed wires **DO NOT touch** other wires or metal objects to prevent sparking and short-circuiting of the battery. If the battery leaks, avoid any contact with the leaked fluid and place the vacuum cleaner in a plastic bag.
- **DO NOT use** damaged or modified batteries or battery-powered appliances to prevent unpredictable phenomena that could lead to injury or death.

BATTERY LIFE AND DISPOSAL OF LI-ION BATTERIES

- Because regulations and laws regarding the recycling and disposal of Li-ion batteries vary from country to country and state to state, please check the regulations and laws applicable in your area.
- The Rechargeable Battery Recycling Corporation website (www.rbcc.org) is an excellent source of information on recycling facilities for these batteries. If you are unsure whether a facility can recycle Li-ion batteries, contact them to verify.
- Fully discharge the battery before disposal. Cover the vacuum cleaner's charging contacts with electrical tape and wrap them to prevent contact and short circuits.
- This vacuum cleaner contains a maintenance-free rechargeable lithium-ion battery, which **MUST** be disposed of properly.
- Wear safety goggles, gloves, and protective clothing when disposing of the vacuum cleaner.

WARNING



- The vacuum cleaner must be installed and operated in accordance with this document. This product is intended for use in permanently installed pools. Do not use it in portable pools.
- A permanently installed pool is built into the ground or on the ground or in a building in such a way that it cannot be easily dismantled for storage. A storable pool is designed so that it can be easily dismantled for storage and reassembled to its original integrity.
- Some vinyl liner patterns are particularly susceptible to rapid surface wear caused by objects that come into contact with the vinyl surface, including pool brushes, toys, floats, fountains, chlorine dispensers, and automatic pool cleaners. Some vinyl liner patterns can be severely scratched or abraded simply by rubbing against the pool surface or a brush. The pattern color may also rub off during installation or when in contact with objects in the pool. Marimex is not responsible for pattern removal, abrasions, or marks on vinyl liners, and the limited warranty does not cover them.
- Before using the vacuum cleaner in the pool, it is necessary to stop the filtration system.
- Condensation visible around the LED strip is completely normal and does not affect user safety or the proper functioning of the vacuum cleaner.
- Before charging the vacuum cleaner, make sure that the charging port is dry.

GETTING STARTED

PACKAGE CONTENTS

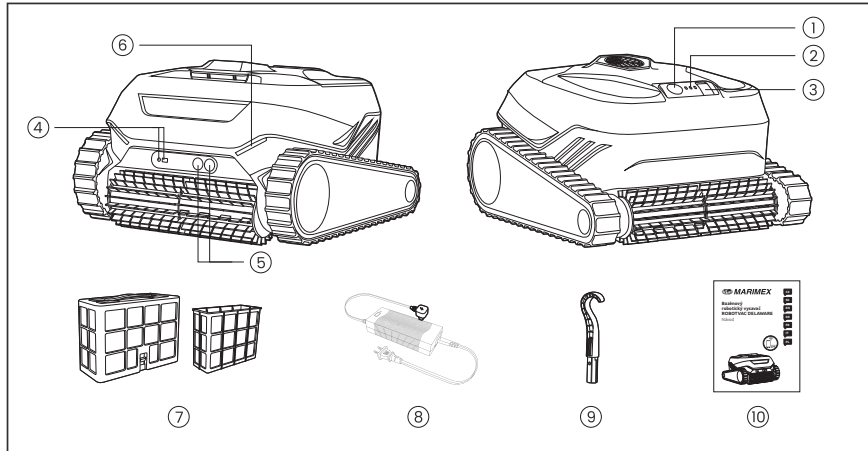

- 1. Power button
- 2. Indicator
- 3. Charging port
- 4. Laser
- 5. Sonar
- 6. Indicator lights
- 7. Filter basket
- 8. Charging adapter
- 9. Hook
- 10. Instructions for use

FIRST USE

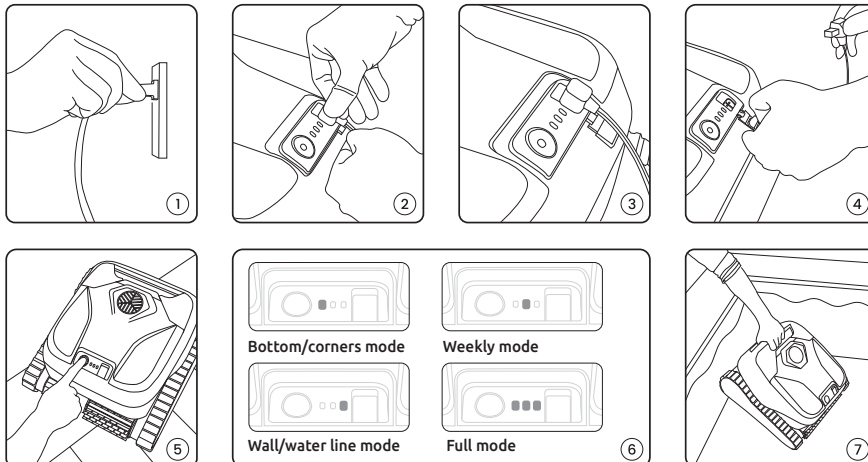

1. Plug the charger into a GFCI-protected outlet that is at least 3.5 m away from the pool.
2. Connect the charger to the vacuum cleaner.
3. Fully charge the battery until three green lights come on.
4. Unplug the charger and replace the rubber cap on the charging port.
5. Press the power button for three seconds until the indicator lights up.
6. Select the mode by pressing briefly..

Bottom/corners: cleans the bottom and gently sloping surfaces, ideal for everyday cleaning.

Weekly: cleans the bottom several times a week.







Walls/waterline: cleans the pool walls and waterline.

Full mode: thoroughly cleans the pool bottom, gentle slopes, walls, and waterline.

7. When using for the first time, it is recommended to remove the inner filter basket. Place the vacuum cleaner on a flat part of the pool bottom* at the shallow end (water depth > 0.5 m). Cleaning will start within 60 seconds.

* Except for pools with shiny tile surfaces.

VACUUM CLEANER SPECIFICATIONS

 <p>Charging temperature: 6 °C–35 °C / 43 °F–95 °F</p>  <p>Water depth: 0,5 m–3 m / 1,64 ft–10 ft</p>  <p>Filter basket: outer layer 180 µm + inner layer 80 µm</p>	 <p>Motor protection: IP68</p>  <p>Lithium-ion battery: 8000 mAh</p>  <p>Charger: Input 100–240 V, 50–60 Hz and output 29,4 V–2,5 A</p>
---	---

WATER CONDITIONS

<p>(Cl) Chlorine: max. 4 ppm</p> <p>(pH) pH: 7,0–7,8</p>	<p>(°C/°F) Temperature: 6 °C–35 °C</p> <p>(NaCl) NaCl: max. 5 000 ppm</p>
--	---

FEATURES AND INDICATIONS

PACKAGE CONTENTS

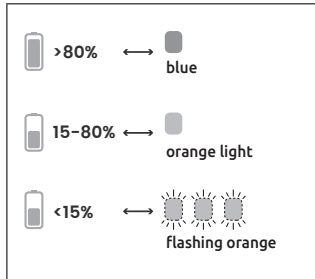

Power button and LED indicator during charging

Battery charge level and LED color:

>80%: steady blue

15-80%: steady orange

<15%: flashing orange

Park at the waterline

During the last 10 minutes of the cleaning cycle, the vacuum cleaner climbs onto the nearest wall and waits for 3 minutes at the water level. If it is not removed, it returns to the bottom of the pool and stays there for 2 minutes before trying again to wait for 3 minutes at the water line. If the vacuum cleaner is not removed from the pool after three attempts, it will descend and wait at the bottom to save energy. If you start the cycle using the app and turn on the „Park at the waterline“ mode, you will receive a notification on your phone that the vacuum cleaner is waiting.

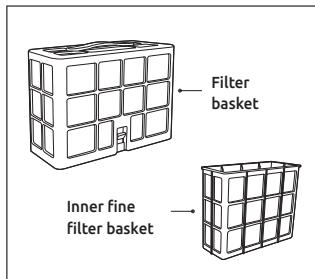
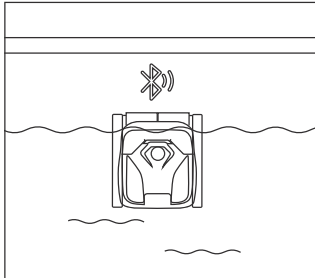

Dual filter baskets

The improved dual filter baskets consist of an outer layer (180 µm) and an inner layer (80 µm). When using for the first time, it is recommended to use only the outer layer. For daily cycles or in pools with light debris, install the inner fine filter to keep your pool perfectly clean.

After each cycle, rinse the filter basket before the dirt dries on it.

Mobile app

Download the app to your mobile phone, register, and follow the instructions in the app to pair your mobile phone with the vacuum cleaner. You can use the app to configure it even when the vacuum cleaner is out of the water. After pairing, the LED above the vacuum cleaner's power button will start flashing. You can now set the cleaning cycle type and receive notifications when the vacuum cleaner is ready to be removed from the pool.

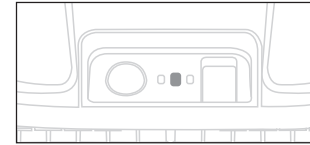
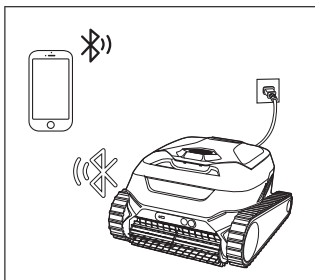

Weekly mode

Weekly mode keeps your pool bottom clean for a week on a single charge. We strongly recommend that users customize the weekly mode settings in the app to better suit their needs and cleaning schedule. By default, when the vacuum cleaner is fully charged,

it automatically cleans the bottom of the pool three times, with 48 hours between each cleaning cycle.

1. Press the power button for three seconds until the LED on the display lights up and the vacuum cleaner turns on.
 2. Press the power button briefly to switch between cleaning modes until the middle indicator light turns on. This function can only be selected if the battery has more than 80% capacity.
 3. Place the vacuum cleaner in the pool – cleaning will start within 60 seconds.
- * The size of the pool may affect the default number of cleaning cycles in this mode.

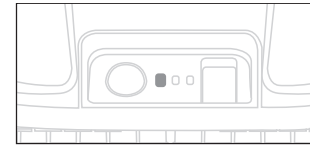

Bottom/Corners Mode

Most debris accumulates at the bottom of the pool, including the slight slope between the shallow and deep ends. The bottom and corners mode covers these areas well and is ideal for daily cleaning.

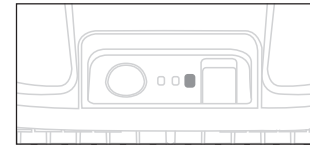

Wall/Waterline Mode

From time to time, you may want to scrub the pool walls and waterline. In Wall/Waterline mode, the vacuum's powerful brush rollers focus on the waterline and wall surfaces, including the sloped areas connecting the bottom and walls.

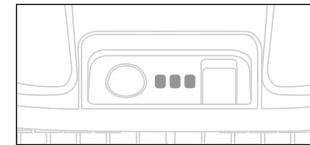

Full cleaning mode

The vacuum cleaner thoroughly cleans the bottom, gentle slopes, walls and the waterline of the pool. Fully charge the vacuum cleaner and the cycle will end when the battery is depleted.

CHARGING RECOMMENDATIONS

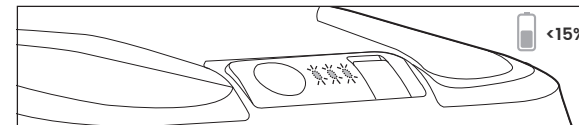

We do not recommend using the vacuum cleaner when the battery is less than 80% charged (the power button LED is lit or flashing orange). If the orange LED is flashing, none of the modes can be selected.

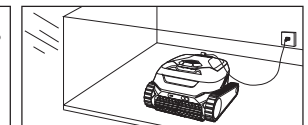

Always charge the vacuum cleaner in a shaded place at a temperature between 6 °C and 35 °C.

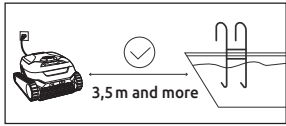

Make sure the vacuum cleaner is at least 3.5 m away from the pool.

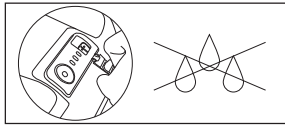

Check that the charging port is dry before charging the vacuum cleaner.

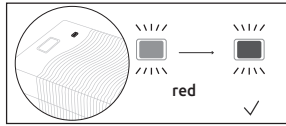

When fully charged, the charger indicator light changes from red to green.

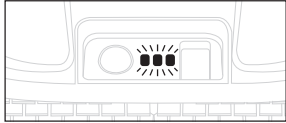

When fully charged, the LED displays three green indicator lights that are on.

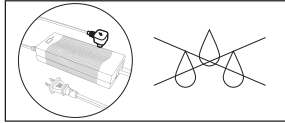

The charger is not waterproof. Use and store it in a dry environment.



Use a socket protected by a residual current device.

REMOVING THE VACUUM CLEANER FROM THE POOL

PARK AT THE WATERLINE

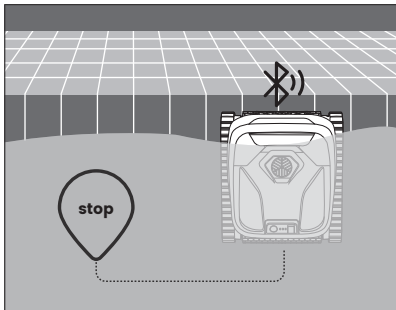

During the last 10 minutes of the cleaning cycle, the vacuum cleaner climbs to the nearest wall and waits 3 minutes at the water line. If it is not removed from there, it will return to the bottom of the pool and remain there for 2 minutes before attempting to wait again - 3 minutes at the waterline. If, even after 3 attempts to park at the waterline, the vacuum cleaner is not removed from the pool, it will descend and wait at the bottom to save energy. In the second case, a pickup notification will be sent in the app if the Bluetooth connection is good and the app is allowed to send notifications.

USE OF THE HOOK

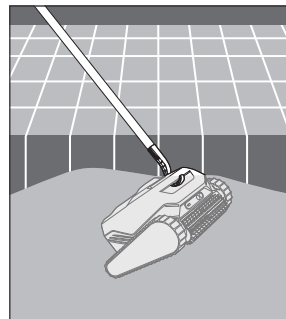
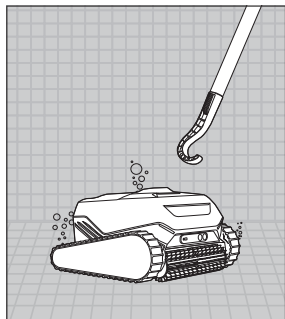
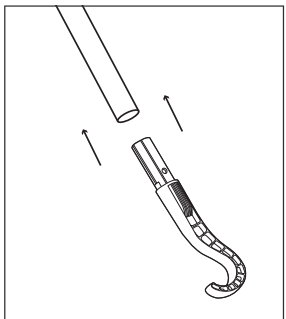

SMOROBOT APPLICATION

INSTALLING THE SMOROBOT APP

Download the application to your mobile phone and use it to personalize cleaning according to your pool specifications. You can download the application by scanning the QR codes below or from the App Store or Google Play using your mobile phone.



ios



Android

CONNECTING THE DEVICE

1. Turn on your mobile phone's Bluetooth and turn on the vacuum cleaner.
2. Click the „+“ button in the app and add a new device.
3. Your mobile phone will automatically search for new devices.
4. Select a device from the list and connect it in the app.

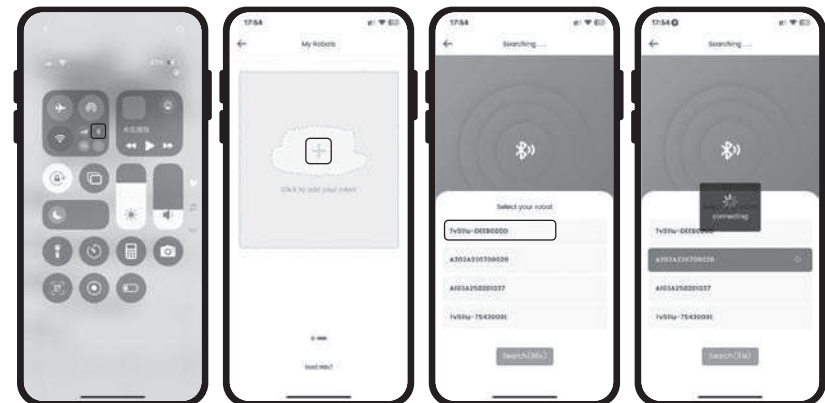

SELECTING THE CLEANING MODE

When the vacuum cleaner is connected to the app on your mobile phone,

1. Select the level of pool contamination in the app.
2. Select one of the recommended cleaning modes and press the Start button on the device. Control is via the app.
3. Place the vacuum cleaner in the pool. The app displays the remaining cleaning time in the current mode.
4. When „Park at the waterline“ mode is enabled, the vacuum cleaner automatically moves to the water line for easy pickup and sends a notification to the user via Bluetooth.



Park at the water line



OTA UPDATES

Keep track of the latest software versions or customized versions for your pool using the app. Keep up with technical advances with a simple click.

MAINTENANCE

CLEANING THE FILTER BASKET

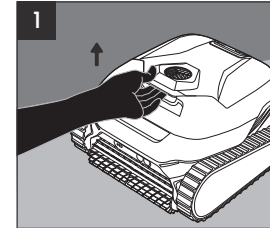

Open the top hinged cover.

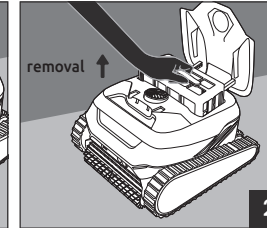

Remove the filter basket and open the latch to release the bottom cover.

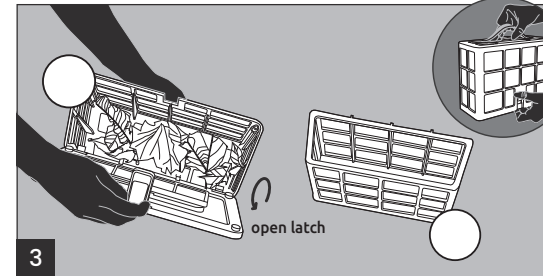

Remove any debris and take out the inner basket of the fine filter.

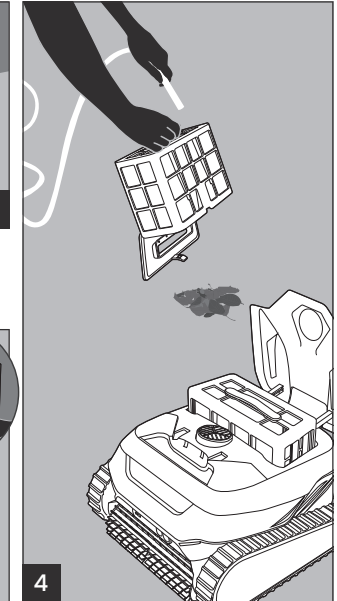

Rinse the layer(s) of the filter basket with a hose.

Important:

- Only use the inner basket of the fine filter in the pool at the „Light dirt“ level.
- Rinse the filter basket immediately after removing the vacuum cleaner from the pool.
- Clean the filter basket regularly with soapy water and a soft bristle brush.

ADDITIONAL MAINTENANCE INSTRUCTIONS

After each use

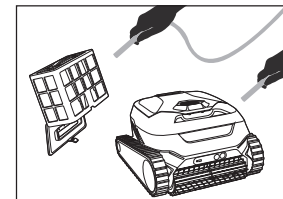

Clean the vacuum cleaner and filter basket.

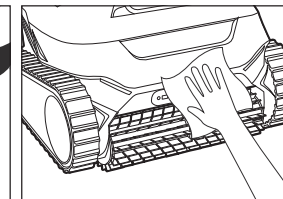

Use a soft cloth to clean the laser sensor, sonar, and camera.

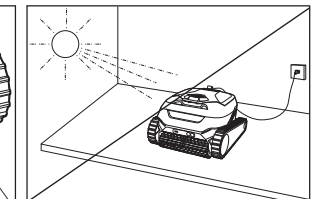

Keep the vacuum cleaner out of direct sunlight.

After cleaning a dirty pool

Ensure that no debris is stuck in the impeller, tread, wheels, gearboxes, or between the brushes. Clean the vacuum cleaner according to the instructions below.

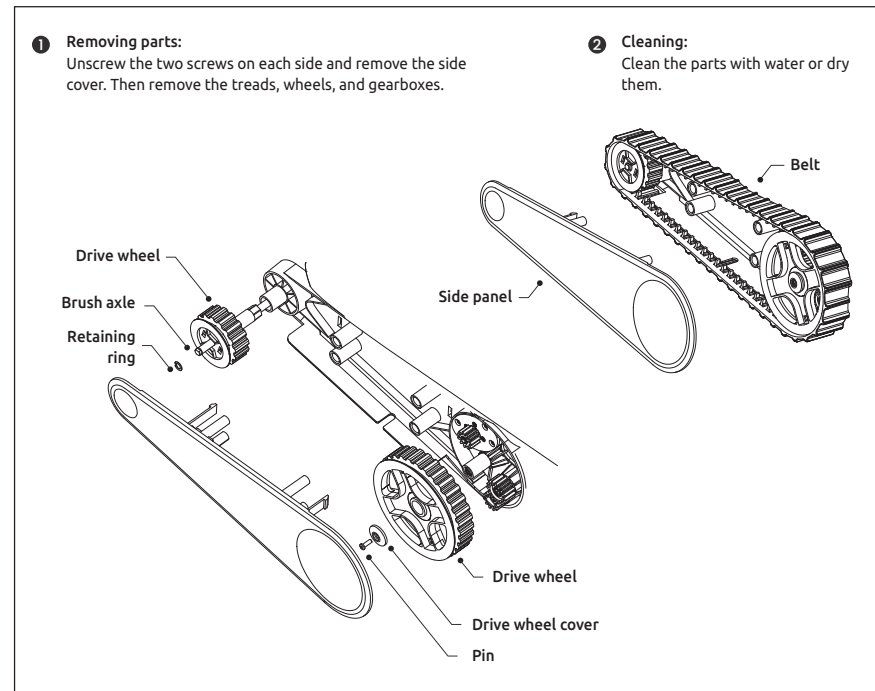

Every 3–4 months before off-season storage

Check the treads, wheels, gears, and brushes for wear.

Off-season storage

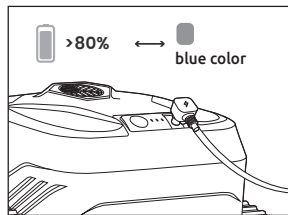

Charge the vacuum cleaner to 80%–100% of its total capacity.

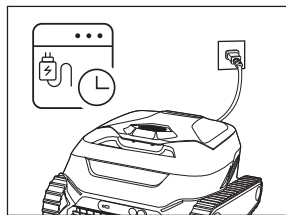

Charge it at least once every three months to extend battery life.

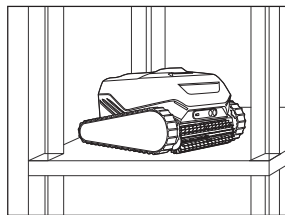

Store it in an environment with a temperature of 5°C–45°C and humidity below 75% relative humidity.



SOLVING PROBLEMS WITH THE APP



PROBLEM	POSSIBLE CAUSE	SUGGESTED SOLUTION
FAILED TO PAIR THE APPLICATION WITH THE VACUUM CLEANER.	The vacuum cleaner is not turned on. Bluetooth on one of the devices is turned off or is not in pairing mode.	Make sure the vacuum cleaner is turned on in pairing mode and your mobile phone is searching for devices in the vicinity.
	Bluetooth is turned on, but it is not in pairing mode.	Turn Bluetooth off and on again on your phone.
	The vacuum cleaner is too far away from the mobile phone.	Move your mobile phone closer to the vacuum cleaner's power button.
	You did not grant the required permissions when installing the app.	Reinstall the app and grant it all permissions. If the vacuum cleaner is still not found, restart your mobile phone.
	Other.	If the problem persists, contact customer support.
CANNOT SWITCH CLEANING MODES FROM THE APP.	The Bluetooth connection is not good.	Check in the app whether Bluetooth is still connected to the vacuum cleaner.
	The vacuum cleaner is too far away from the mobile phone.	Move your mobile phone closer to the vacuum cleaner's power button.
	The vacuum cleaner is underwater.	The vacuum cleaner was unable to connect via Bluetooth underwater.
VERIFICATION CODE NOT RECEIVED.	The email address is incorrect.	Check that the email address is correct.
	The verification code is in your spam folder.	Check your spam folder.
	Delay in receiving.	Resend verification code after 60 seconds.

PROBLEM	POSSIBLE CAUSE	SUGGESTED SOLUTION
CANNOT BE UPDATED OR UPDATE FAILED.	Insufficient battery power.	Vacuum cleaner fully charged.
	The mobile phone is too far away from the vacuum cleaner.	Keep your mobile phone close to the vacuum cleaner.
	Unstable network.	Switch your mobile phone to mobile data or a stable network.
CLEANING MODE IS NOT AVAILABLE.	You forgot to click the Start button.	Before placing the vacuum cleaner in water, click the „Start“ button.
	The selected level of contamination does not support this mode.	Change the pollution level.
THE APPLICATION IS DISCONNECTED FROM THE VACUUM CLEANER.	The vacuum cleaner has been submerged in water.	The vacuum cleaner is connected to the ground.
	The distance between the mobile phone and the vacuum cleaner is too great.	Keep your mobile phone close to the vacuum cleaner.

***If you cannot find the answer to your question here, please refer to the help page in the app for more information.**

SOLVING PROBLEMS WITH THE VACUUM CLEANER



PROBLEM	POSSIBLE CAUSE	SUGGESTED SOLUTION
THE VACUUM CLEANER DOES NOT MOVE.	An object is stuck in the tracks or wheels or between the brushes.	Remove any debris in the tracks or wheels or between the brushes. (See the maintenance instructions section). Turn off the vacuum cleaner by pressing the power button for 20 seconds. Then press the Power button for 3 seconds to start the vacuum cleaner.
THE VACUUM CLEANER DOES NOT WAIT FOR THE WATER WHEN CLEANING IS COMPLETE. IT STANDS AT THE BOTTOM OF THE POOL BY THE WALL.	During the last 10 minutes of the cleaning cycle, the vacuum cleaner climbs onto the nearest wall and waits at the water line. If it is not removed from there, it returns to the bottom of the pool and remains there for 2 minutes before trying again to wait 3 minutes at the water line. If after three attempts, the vacuum cleaner is not removed from the pool, it will descend and wait at the bottom to save energy.	Install the included hook onto the telescopic rod and use it to pull out the vacuum cleaner.
THE VACUUM CLEANER MOVES IN CIRCLES.	The filter basket is clogged.	Empty and clean the filter basket.
	An object is stuck in the tracks, wheels, or between the brushes.	Remove all debris from the belts or wheels, or between the brushes. (See the maintenance instructions section).
	One drive motor has stopped working.	Contact customer support.

PROBLEM	POSSIBLE CAUSE	SUGGESTED SOLUTION
THE VACUUM CLEANER IS NOT CHARGING.	There is no voltage in the socket.	Check whether there is voltage in the socket.
	The charger is not working.	Make sure the charger is working (when the charger is plugged into a power outlet but not connected to the vacuum cleaner, the charger indicator light should be green; if no indicator light is on, the charger is not working). If this is not the case, contact customer support and request a replacement.
	Corrosion on the charger plug or charging contacts.	Wipe the rust off the charger plug or charging pins.
	Other.	Contact customer support.
THE VACUUM CLEANER DOES NOT CLIMB WALLS.	The filter basket is full or contains a large amount of debris.	Empty and clean the filter basket.
	Dirt is getting into the impeller.	Remove any dirt from the impeller.
	The surface of the walls is too slippery.	Check and adjust the pool chemistry values in the water or remove algae from the walls.
	The vacuum cleaner is not fully charged. In bottom/corner mode or daily mode, the pump motor stops working.	Fully charge the vacuum cleaner. Select wall/waterline mode or full mode. Contact customer support.
THE VACUUM CLEANER PASSES OVER THE DIRT BUT DOES NOT CLEAN IT UP.	The filter basket is full or contains a large amount of dirt. Dirt is getting into the impeller.	Empty and clean the filter basket. Remove all dirt from the impeller.



EU DECLARATION OF CONFORMITY

Product description: Intelligent robotic pool cleaner
Trademark: RobotVac Delaware

Hereby,

Manufacturer's name: Marimex CZ s.r.o., Libušská 221/264a, 142 00 Prague 4 We declare under our sole responsibility that the product described above complies with the relevant Union harmonization legislation: European Directive (Low Voltage Directive 2014/35/EU, Electromagnetic Compatibility Directive 2014/30/EU).

EN IEC 55014-1:2021 EN IEC 55014-2:2021
 EN IEC 61000-3-2:2019+A1:2021 EN 61000-3-3:2013+A2:2021

EN 60335-1:2012+A11:2014+A13:2017+A1:2019+A14:2019+A2:2019+A15:2021
 EN 62233:2008

The conformity assessment was carried out in accordance with the European Directive. The laboratory that issued the report is Shenzhen NTEK Testing Technology Co., Ltd.



CONTACTS

www.marimex.cz

Customer service

+420 261 222 111

shop@marimex.cz

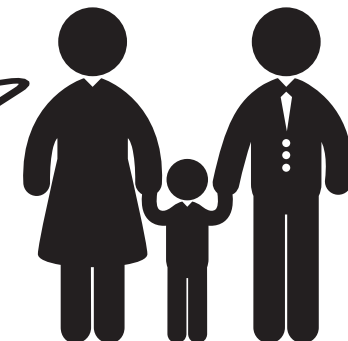

Pool-Roboterstaubsauger ROBOTVAC DELAWARE

Inhalt

START	60
Inhalt der Verpackung	
Erste Einsatz	
Spezifikationen des Staubsaugers	61
Eigenschaften und Indikationen	62
Empfehlungen zum Aufladen	63
Herausnehmen des Saugers aus dem Pool	64
Parken an der Wasserlinie	
Verwendung des Hakens	
Anwendung Smorobot	65
Installation der Smorobot-Anwendung	
Anschluss des Geräts	
Auswahl des Reinigungsmodus	
Wartung	67
Reinigung des Filterkorbs	
Weitere Wartungsanweisungen	
Lösung von Problemen mit der App	69
Lösung von Problemen mit dem Staubsauger	71
Konformitätserklärung	73

Anleitung

WARNUNGEN UND HINWEISE

Lesen Sie diese Anleitung vor der ersten Verwendung des Staubsaugers sorgfältig durch und bewahren Sie sie für den späteren Gebrauch auf.

HINWEISE

- Kindern, Personen mit eingeschränkten körperlichen, sensorischen oder geistigen Fähigkeiten und Personen, die mit dem Staubsauger nicht vertraut sind, wird dringend davon abgeraten, den Staubsauger zu benutzen. Beaufsichtigen Sie Kinder, damit sie nicht mit dem Staubsauger spielen, wenn dieser in Betrieb ist.
- **Verwenden** Sie zum Schutz der Personen in Ihrer Umgebung nur Originalersatzteile für den Staubsauger. Der Staubsauger **darf NICHT** modifiziert werden, und es darf nicht in die Systeme und Vorrichtungen eingegriffen werden, die installiert sind. Der Hersteller haftet nicht für Schäden, die durch die Verwendung von Nicht-Originalteilen entstehen.
- Vergewissern Sie sich vor der Durchführung von Reparaturen oder Wartungsarbeiten, dass der Staubsauger ausgeschaltet ist.
- Verwenden oder laden Sie den Staubsauger **NICHT** in einer Umgebung, in der Explosions- und Brandgefahr besteht.
- Bei Kontakt mit einer Entladung reinigen Sie den Staubsauger mit Wasser oder einem pH-Neutralisator. Bei Kontakt mit den Augen suchen Sie sofort einen Arzt auf. Eine Entladung aus der Batterie kann zu Reizungen oder Verbrennungen führen.
- Da dieses Produkt Magnete und Komponenten enthält, die elektromagnetische Felder aussenden, die Herzschrittmacher, Defibrillatoren und andere medizinische Geräte stören **KÖNNEN**, müssen Personen mit implantierten Herzschrittmachern oder anderen medizinischen Geräten einen sicheren Abstand zwischen sich und dem Staubsauger einhalten. Wenn Sie glauben, dass der Staubsauger Ihren Herzschrittmacher oder andere medizinische Geräte stört, wenden Sie sich an Ihren Arzt oder den Hersteller des Geräts, um spezifische Informationen zu solchen Störungen zu erhalten, und **verwenden Sie** den Staubsauger **NICHT**, wenn Sie eine Störung vermuten.
- Der Staubsauger **MUSS** an eine Steckdose angeschlossen werden, die mit einem Fehlerstromschutzschalter (GFCI) geschützt ist. Eine solche Steckdose muss von einem qualifizierten Installateur installiert und regelmäßig getestet werden. Um den Fehlerstromschutzschalter zu testen, drücken Sie die Taste „Test“ – der GFCI sollte die Stromversorgung unterbrechen. Drücken Sie die Taste „Reset“ – der FI-Schutzschalter sollte die Stromversorgung wiederherstellen. Wenn der FI-Schutzschalter nicht wie oben beschrieben funktioniert, ist er defekt und muss durch einen funktionsfähigen ersetzt werden. Wenn der FI-Schutzschalter die Stromversorgung des Staubsaugers unterbricht, ohne dass Sie die Taste „Test“ gedrückt haben, bedeutet dies die Gefahr eines Stromschlags. **Verwenden Sie** in diesem Fall den Staubsauger **NICHT** und ziehen Sie den



Stecker sicher aus der Steckdose. Wenden Sie sich zur Behebung des Defekts an einen qualifizierten Elektriker.

- Betreten Sie den Pool nicht, wenn sich der Staubsauger im Wasser befindet.
- **SCHAUEN SIE NICHT** direkt in den Laser, um Augenschäden zu vermeiden.
- **Setzen Sie** den Staubsauger und sein Ladegerät während des Ladevorgangs keiner direkten Sonneneinstrahlung, Regen, ungünstigen Witterungsbedingungen, Wärmequellen oder Chemikalien für Schwimmbäder und Wasser **aus**. **Stellen Sie** den Staubsauger und sein Ladegerät nicht direkt auf den Boden.
- Entfernen Sie den Staubsauger immer aus dem Pool, wenn Sie eine Superchlorierung durchführen oder Säure in den Pool geben.
- Bei abnormalem Betrieb oder Geräuschen aus dem Staubsauger schalten Sie ihn sofort aus, trennen Sie ihn von der Stromversorgung und wenden Sie sich an einen Fachmann.
- Legen Sie das Ladegerät nicht in Wasser oder Schlamm. Das Ladegerät ist nicht wasserdicht.
- Wenn der Ladeanschluss nicht vollständig geschlossen ist, tauchen Sie den Staubsauger nicht in Wasser.



WARNUNG BEZÜGLICH ELEKTRISCHER GERÄTE

- Wenn das Gehäuse des Staubsaugers physisch beschädigt ist, z. B. durch Druckstellen oder Risse in der Abdeckung, verwenden Sie das Ladegerät NICHT mehr und laden Sie den Akku **NICHT mehr** auf.
- Verwenden Sie nur das vom Hersteller mitgelieferte Ladegerät. Eine unsachgemäße Verwendung kann zu einem Stromschlag, Überhitzung oder zum Austreten von korrosiven Flüssigkeiten aus dem Akku führen.
- Wenn das Ladegerät beschädigt ist, wenden Sie sich an den Hersteller oder einen autorisierten Händler und bitten Sie um einen Austausch. Versuchen Sie NICHT, das Ladegerät selbst zu reparieren, da ein beschädigtes Kabel mit Metall- oder Wasserflächen in Berührung kommen und einen Stromschlag verursachen kann.



WARNUNG

- Verwenden Sie zum Anschließen des Ladegeräts an das Stromnetz kein Verlängerungskabel.
- Da Batterien brennbare oder explosive Gase erzeugen können, **rauchen Sie NICHT** in der Nähe des Staubsaugers und setzen Sie ihn keinen Funken oder Flammen aus.
- Versuchen Sie nicht, die Batterie zu zerlegen, da dies zu einem Kurzschluss führen kann, der schwere Verbrennungen verursacht. Achten Sie darauf, dass die freiliegenden Drähte KEINE anderen Drähte oder Metallgegenstände **berühren**, um Funkenbildung und einen Kurzschluss der Batterie zu vermeiden. Wenn Flüssigkeit aus der Batterie austritt, vermeiden Sie jeglichen Kontakt mit der ausgetretenen Flüssigkeit und legen Sie den Staubsauger in einen Plastikbeutel.
- **Verwenden Sie keine** beschädigten oder modifizierten Akkus oder akkubetriebenen Geräte, um unvorhersehbare Ereignisse zu vermeiden, die zu Verletzungen oder zum Tod führen können.

LEBENSDAUER VON BATTERIEN UND ENTSORGUNG VON LI-IONBATTERIEN

- Da die Vorschriften und Gesetze zum Recycling und zur Entsorgung von Li-Ionen-Batterien in den einzelnen Ländern und Bundesstaaten unterschiedlich sind, informieren Sie sich bitte über die in Ihrem Wohnort geltenden Vorschriften und Gesetze.
- Die Website der Rechargeable Battery Recycling Corporation (www.rbric.org) ist eine hervorragende Informationsquelle über Einrichtungen zum Recycling dieser Batterien. Wenn Sie sich nicht sicher sind, ob eine bestimmte Einrichtung Li-Ionen-Batterien recyceln kann, erkundigen Sie sich dort und überprüfen Sie, ob dies der Fall ist.
- Entladen Sie den Akku vollständig, bevor Sie ihn entsorgen. Kleben Sie die Ladkontakte des Staubsaugers mit Isolierband ab und verpacken Sie sie, damit sie nicht miteinander in Kontakt kommen und keinen Kurzschluss verursachen.
- Dieser Staubsauger enthält einen wartungsfreien wiederaufladbaren Lithium-Ionen-Akku, der ordnungsgemäß entsorgt werden muss.
- Tragen Sie bei der Entsorgung des Staubsaugers Schutzbrille, Handschuhe und Schutzkleidung.

WARNUNG

- Der Staubsauger muss gemäß diesem Dokument installiert und betrieben werden. Dieses Produkt ist für den Einsatz in fest installierten Schwimmbecken vorgesehen. Verwenden Sie es nicht für aufstellbare Schwimmbecken.
- Ein fest installierter Pool ist so im Boden, auf dem Boden oder in einem Gebäude gebaut, dass er nicht einfach zur Lagerung abgebaut werden kann. Ein lagerbarer Pool ist so konstruiert, dass er zur Lagerung einfach abgebaut und wieder in seinen ursprünglichen Zustand zurückgebaut werden kann.
- Einige Vinylfolienmuster sind besonders anfällig für schnelle Abnutzung der Oberfläche durch Gegenstände, die mit der Vinyloberfläche in Kontakt kommen, darunter Poolbürsten, Spielzeug, Schwimmhilfen, Springbrunnen, Chlordosierer und automatische Poolreiniger. Einige Vinylfolienmuster können durch bloße Reibung an der Pooloberfläche oder durch eine Bürste stark zerkratzt oder abgerieben werden. Die Farbe des Musters kann auch während der Installation oder durch Kontakt mit Gegenständen im Pool abgerieben werden. Marimex übernimmt keine Verantwortung für das Entfernen von Mustern, Abrieb oder Markierungen auf Vinylfolien, und die beschränkte Garantie gilt nicht für diese.
- Bevor Sie den Staubsauger im Schwimmbad verwenden, müssen Sie das Filtersystem ausschalten.
- Die Kondensation, die um die LED-Leiste herum sichtbar ist, ist völlig normal und hat keinen Einfluss auf die Sicherheit des Benutzers oder die ordnungsgemäße Funktion des Staubsaugers.
- Vergewissern Sie sich vor dem Aufladen des Staubsaugers, dass der Ladeanschluss trocken ist.



INHALT DER VERPACKUNG

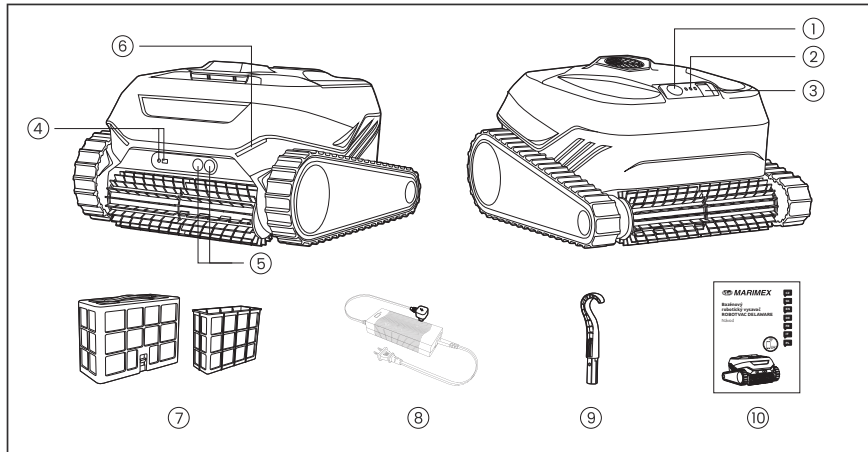

- | | | |
|-------------------|--------------------|------------------------|
| 1. Ein-/Aus-Taste | 5. Sonar | 9. Haken |
| 2. Anzeige | 6. Anzeigeleuchten | 10. Gebrauchsanweisung |
| 3. Ladeanschluss | 7. Filterkorb | |
| 4. Laser | 8. Ladeadapter | |

ERSTER EINSATZ

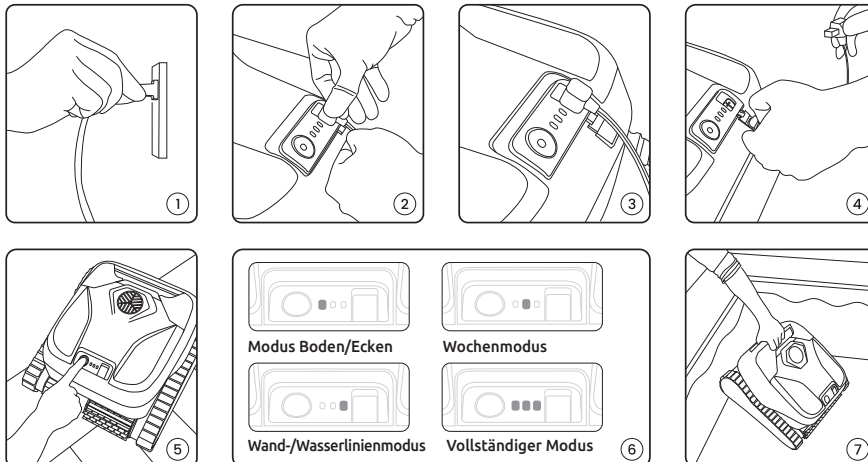

- Schließen Sie das Ladegerät an eine Steckdose an, die mit einem Fehlerstromschutzschalter (GFCI) geschützt ist und mindestens 3,5 m vom Pool entfernt ist.
 - Schließen Sie das Ladegerät an den Staubsauger an.
 - Laden Sie den Akku vollständig auf, bis drei grüne Lichter aufleuchten.
 - Trennen Sie das Ladegerät und setzen Sie die Gummiabdeckung wieder auf den Ladeanschluss.
 - Drücken Sie die Ein-/Aus-Taste drei Sekunden lang, bis die Anzeige aufleuchtet.
 - Wählen Sie den Modus durch kurzes Drücken aus.
- Boden/Ecken:** Reinigt den Boden und leicht geneigte Flächen, ideal für die tägliche Reinigung.
- Wöchentlich:** Reinigt den Boden mehrmals pro Woche.
- Wände/Wasserlinie:** Reinigt die Wände des Pools und die Wasserlinie.
- Vollständiger Modus:** Reinigt gründlich den Boden des Pools, leicht geneigte Flächen, Wände und die Wasserlinie.
- Bei der ersten Verwendung wird empfohlen, den inneren Filterkorb zu entfernen. Stellen Sie den Staubsauger auf einen ebenen Teil des Poolbodens* am flachen Ende (Wassertiefe > 0,5 m). Die Reinigung beginnt innerhalb von 60 Sekunden.
- * Ausgenommen sind Becken mit glänzender Fliesenoberfläche.

SPEZIFIKATIONEN DES STAUBSAUGERS

<p>Ladetemperatur: 6 °C–35 °C / 43 °F–95 °F</p>	<p>Motorschutz: IP68</p>
<p>Wassertiefe: 0,5 m–3 m / 1,64 ft–10 ft</p>	<p>Lithium-Ionen-Akku: 8000 mAh</p>
<p>Filterkorb Außenlage 180 µm + innere Schicht 80 µm</p>	<p>Ladegerät: Eingang 100–240 V, 50–60 Hz und Ausgang 29,4 V–2,5 A</p>

EMPFOHLENE WERTE FÜR DAS POOLWASSER

(Cl)	Chlor: max. 4 ppm	(°C/°F)	Temperatur: 6 °C–35 °C
(pH)	pH: 7,0–7,8	(NaCl)	NaCl: max. 5 000 ppm

EIGENSCHAFTEN UND INDIKATIONEN

INHALT

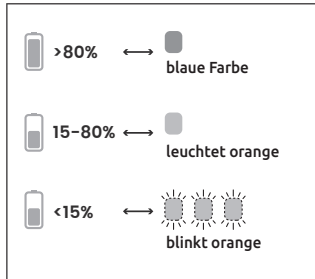

Ein-/Aus-Taste und LED-Anzeige beim Laden

Batterieladestand und LED-Farbe:

>80%: dauerhaft blau

15-80%: dauerhaft orange

<15%: blinkend orange

Parken an der Wasserlinie

Während der letzten 10 Minuten des Reinigungszyklus fährt der Staubsauger zur nächsten Wand und wartet 3 Minuten an der Wasseroberfläche. Wenn er nicht entfernt wird, kehrt er zum Boden des Beckens zurück und bleibt dort 2 Minuten lang, bevor er erneut versucht, 3 Minuten zu warten, an der Wasserlinie. Wenn der Staubsauger auch nach drei Versuchen nicht aus dem Pool entfernt wird, fährt er nach unten und wartet am Boden, um Energie zu sparen. Wenn Sie den Zyklus über die App starten und den Modus „An der Wasserlinie parken“ aktivieren, erhalten Sie eine Benachrichtigung auf Ihrem Telefon, dass der Staubsauger wartet.

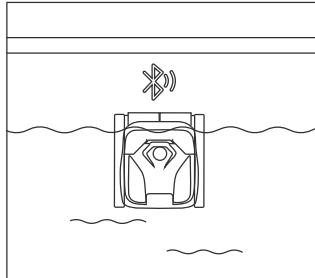

Doppelte Filterkörbe

Die verbesserten doppelten Filterkörbe bestehen aus einer äußeren Schicht (180 µm) und einer inneren Schicht (80 µm). Bei der ersten Verwendung wird empfohlen, nur die äußere Schicht zu verwenden. Bei täglichen Zyklen oder in einem Pool mit leichten Verunreinigungen installieren Sie den inneren Feinfilter, damit Ihr Pool perfekt sauber bleibt.

Spülen Sie den Filterkorb nach jedem Zyklus ab, bevor die Verschmutzungen daran antrocknen.

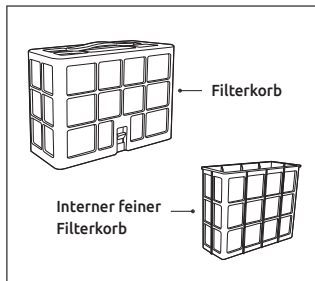

Mobile App

Laden Sie die App auf Ihr Mobiltelefon herunter, registrieren Sie sich und koppeln Sie Ihr Mobiltelefon gemäß den Anweisungen in der App mit dem Staubsauger. Mit der App können Sie ihn konfigurieren, auch wenn sich der Staubsauger nicht im Wasser befindet. Nach dem Koppeln beginnt die LED-Anzeige über dem Netzschalter des Staubsaugers zu blinken. Jetzt können Sie den Reinigungszyklus einstellen und Benachrichtigungen erhalten, wenn der Staubsauger bereit ist, aus dem Pool genommen zu werden.

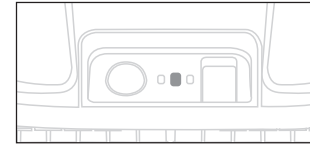
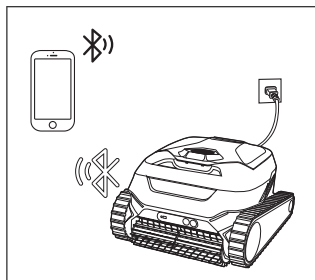

Wochenmodus

Mit dem Wochenmodus halten Sie den Boden Ihres Pools mit einer einzigen Akkuladung eine Woche lang sauber. Wir empfehlen Benutzern dringend, die Einstellungen des Wochenmodus in der App an ihre Bedürfnisse und ihren Reinigungszeitplan anzupassen.

In der Standardeinstellung reinigt der Staubsauger bei voller Ladung automatisch dreimal den Boden des Pools, wobei zwischen zwei Reinigungszyklen jeweils 48 Stunden liegen.

1. Drücken Sie die Ein-/Aus-Taste drei Sekunden lang, bis die LED-Anzeige aufleuchtet und sich der Staubsauger einschaltet.
2. Wechseln Sie durch kurzes Drücken der Ein-/Aus-Taste zwischen den Reinigungsmodi, bis die mittlere Kontrollleuchte aufleuchtet. Diese Funktion kann nur ausgewählt werden, wenn der Akku mehr als 80 % seiner Kapazität hat.
3. Setzen Sie den Staubsauger in den Pool ein – die Reinigung beginnt innerhalb von 60 Sekunden.

* Die Größe des Pools kann die Anzahl der Standard-Reinigungszyklen in diesem Modus beeinflussen.

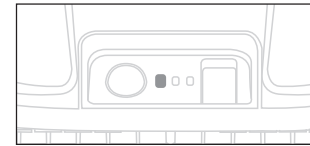

Boden-/Eckenmodus – Der größte Teil des Schmutzes sammelt sich am Boden des Pools, einschließlich des leichten Gefälles zwischen Flachwasser und Tiefwasser. Der Modus für Boden und Ecken deckt diese Bereiche gut ab und ist ideal für die tägliche Reinigung.

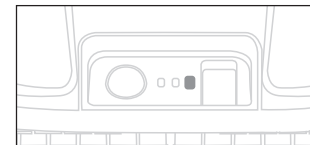

Wand-/Wasserlinienmodus – Von Zeit zu Zeit können Sie die Wände und die Wasserlinie Ihres Pools schrubben. Im Modus „Wand/Wasserlinie“ konzentrieren sich die leistungsstarken Bürstenwalzen des Staubsaugers auf die Wasserlinie und die Oberfläche der Wände, einschließlich der schrägen Flächen, die den Boden und die Wände verbinden.

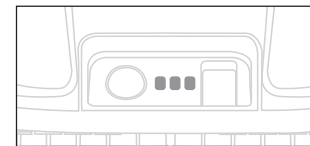

Vollständiger Reinigungsmodus – Der Staubsauger reinigt gründlich den Boden, leichte Gefälle, Wände und die Wasserlinie des Pools. Laden Sie den Staubsauger vollständig auf, und der Zyklus endet, wenn der Akku leer ist.

EMPFEHLUNGEN ZUM AUFLADEN

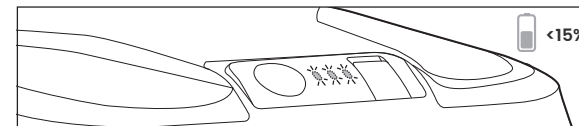

Wir empfehlen, den Staubsauger nicht zu verwenden, wenn der Akku zu weniger als 80 % geladen ist (die LED-Anzeige der Ein-/Aus-Taste leuchtet oder blinkt orange). Wenn die orangefarbene LED-Anzeige blinkt, kann keiner der Modi ausgewählt werden.

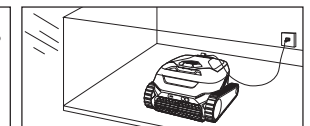

Laden Sie den Staubsauger immer an einem schattigen Ort bei einer Temperatur von 6 °C bis 35 °C auf.

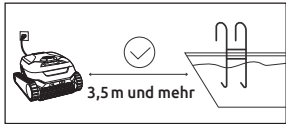

Stellen Sie sicher, dass der Staubsauger mindestens 3,5m vom Pool entfernt ist.

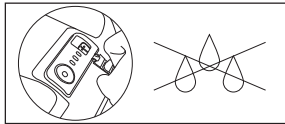

Überprüfen Sie vor dem Aufladen des Staubsaugers, ob der Ladeanschluss trocken ist.

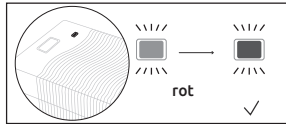

Wenn es vollständig aufgeladen ist, wechselt die Kontrollleuchte des Ladegeräts von rot auf grün.

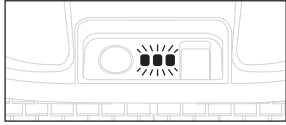

Bei vollständiger Ladung leuchten drei grüne LEDs.

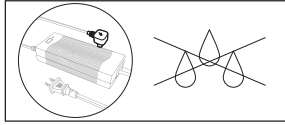

Das Ladegerät ist nicht wasserdicht. Verwenden und lagern Sie es in einer trockenen Umgebung.



Verwenden Sie eine Steckdose mit Fehlerstromschutzschalter.

HERAUSNEHMEN DES SAUGERS AUS DEM POOL

PARKEN AN DER WASSERLINIE

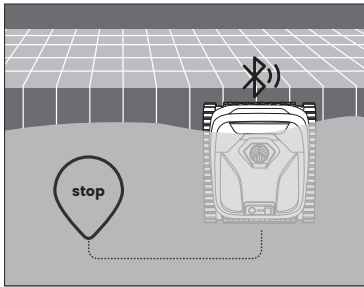

Während der letzten 10 Minuten des Reinigungszyklus klettert der Staubsauger an die nächste Wand und wartet 3 Minuten an der Wasserlinie. Wenn er von dort nicht entfernt wird, kehrt er zum Boden des Beckens zurück und bleibt dort 2 Minuten lang, bevor er erneut versucht, 3 Minuten lang an der Wasserlinie zu parken, nicht aus dem Pool entfernt wird, fährt er nach unten und wartet am Boden, um Energie zu sparen.

Im zweiten Fall wird eine Abholbenachrichtigung in der App gesendet, sofern die Bluetooth-Verbindung gut ist und die App das Senden von Benachrichtigungen zulässt.

VERWENDUNG DES HAKENS

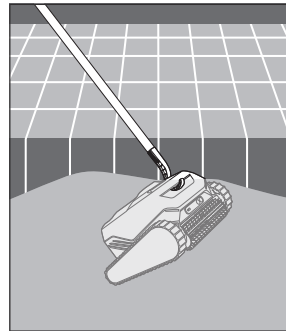
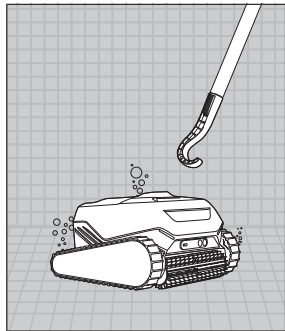
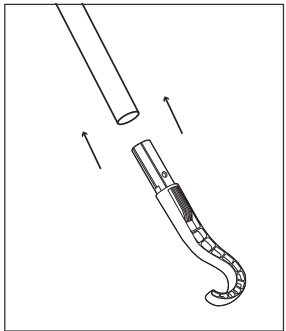

ANWENDUNG SMOROBOT

INSTALLATION DER SMOROBOT-ANWENDUNG

Laden Sie die Anwendung auf Ihr Mobiltelefon herunter und verwenden Sie sie, um die Reinigung entsprechend den Spezifikationen Ihres Pools anzupassen. Sie können die Anwendung herunterladen, indem Sie die untenstehenden QR-Codes scannen oder sie über Ihr Mobiltelefon aus dem App Store oder Google Play herunterladen.



ios



Android

ANSCHLUSS DES GERÄTS

1. Schalten Sie Bluetooth auf Ihrem Mobiltelefon ein und schalten Sie den Staubsauger ein.
2. Klicken Sie in der App auf die Schaltfläche „+“ und fügen Sie ein neues Gerät hinzu.
3. Ihr Mobiltelefon sucht automatisch nach neuen Geräten.
4. Wählen Sie ein Gerät aus der Liste aus und verbinden Sie es in der App.

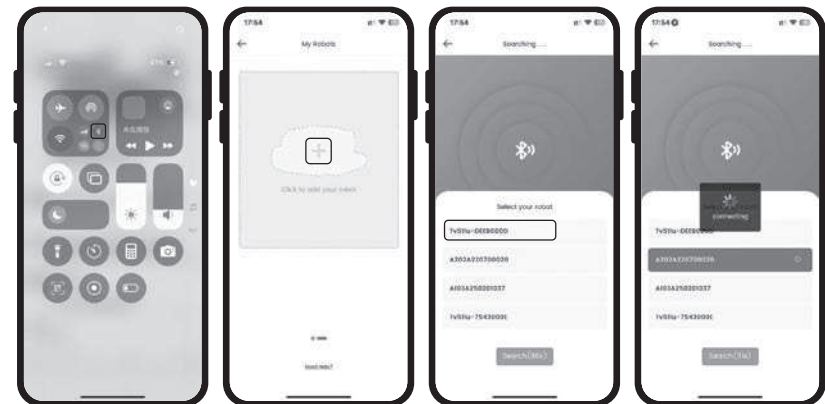

AUSWAHL DES REINIGUNGSMODUS

Wenn der Staubsauger mit der App auf Ihrem Mobiltelefon verbunden ist,

1. Wählen Sie in der App den Verschmutzungsgrad des Pools aus.
2. Wählen Sie einen der empfohlenen Reinigungsmodi aus und drücken Sie die Start-Taste am Gerät. Die Steuerung erfolgt über die App.
3. Setzen Sie den Staubsauger in den Pool ein. Die App zeigt die verbleibende Reinigungszeit im aktuellen Modus an.
4. Wenn der Modus „Parken an der Wasserlinie“ aktiviert ist, bewegt sich der Staubsauger automatisch zur Wasserlinie, um das Abholen zu erleichtern, und sendet dem Benutzer über Bluetooth eine Benachrichtigung an die App.



An der Wasserlinie parken



WARTUNG

REINIGUNG DES FILTERKORBES

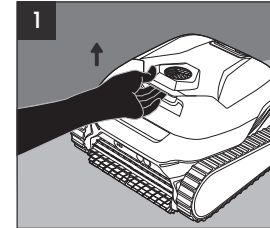

Öffnen Sie die obere Klappe.

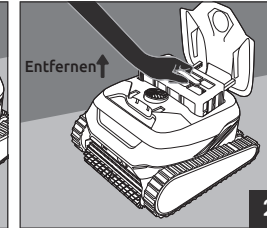

Entfernen Sie den Filterkorb und öffnen Sie die Verriegelung, um die untere Abdeckung zu lösen.

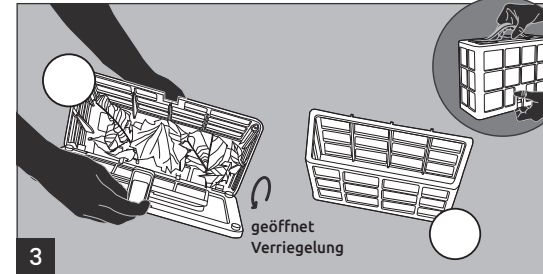

Entfernen Sie Verschmutzungen und nehmen Sie den inneren Korb des Feinfilters heraus.

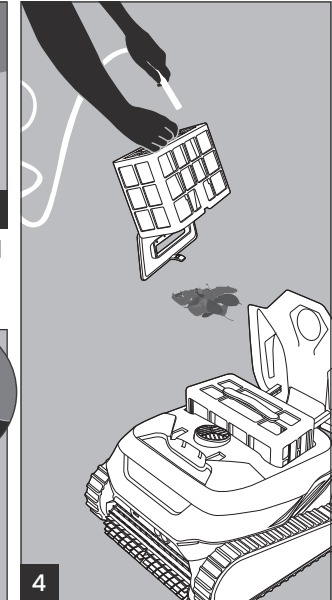

Spülen Sie die Schicht(en) des Filterkorbs mit einem Schlauch ab.

Wichtig:

- Verwenden Sie den inneren Korb des Feinfilters nur im Pool bei „leichter Verschmutzung“.
- Spülen Sie den Filterkorb sofort nach dem Herausnehmen des Staubsaugers aus dem Pool ab.
- Reinigen Sie den Filterkorb regelmäßig mit Seifenwasser und einer Bürste mit weichen Borsten.

OTA-AKTUALISIERUNG

Verfolgen Sie die neuesten Softwareversionen oder angepasste Versionen für Ihren Pool mit der App. Bleiben Sie mit einem einfachen Klick auf dem neuesten Stand der Technik.

WEITERE WARTUNGSANWEISUNGEN

Nach jedem Gebrauch

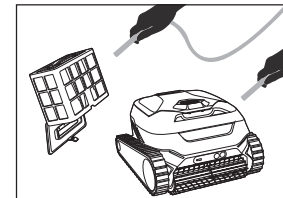

Reinigen Sie den Staubsauger und den Filterkorb.

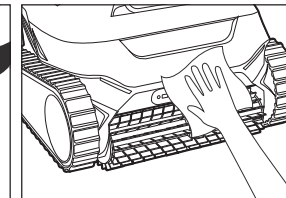

Verwenden Sie zum Reinigen ein weiches Tuch für den Lasersensor, das Sonar und die Kamera.

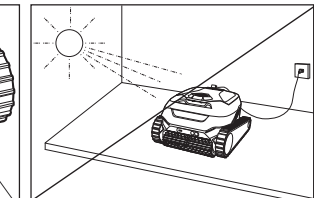

Halten Sie den Staubsauger von direkter Sonneneinstrahlung fern.

Nach dem Reinigungszyklus in einem verschmutzten Pool

Stellen Sie sicher, dass sich keine Verschmutzungen im Laufrad, Laufband, in den Rädern, Getrieben oder zwischen den Bürsten befinden. Reinigen Sie den Staubsauger gemäß den folgenden Anweisungen.

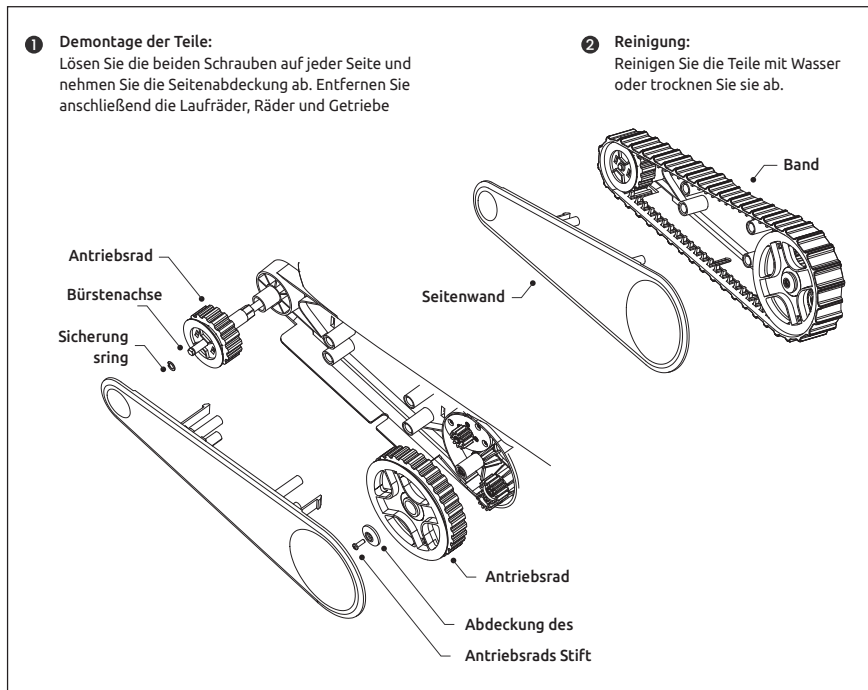

Alle 3–4 Monate vor der Einlagerung außerhalb der Saison Überprüfen
Sie die Laufflächen, Räder, Getriebe und Bürsten auf Verschleiß.

Einlagerung außerhalb der Saison

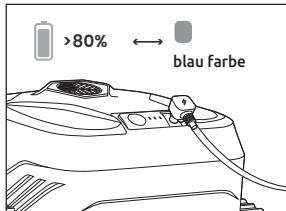

Laden Sie den Staubsauger auf 80 %–100 % seiner Gesamtkapazität auf.

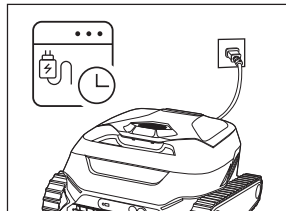

Laden Sie ihn mindestens einmal alle drei Monate auf, um die Lebensdauer des Akkus zu verlängern.

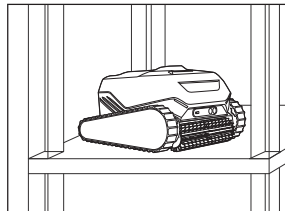

Lagern Sie ihn in einer Umgebung mit einer Temperatur von 5 °C bis 45 °C und einer Luftfeuchtigkeit von weniger als 75 % relativer Luftfeuchtigkeit.

LÖSUNG VON PROBLEMEN MIT DER APP



PROBLEM	MÖGLICHE URSACHE	VORGESCHLAGENE LÖSUNG
DIE VERBINDUNG ZWISCHEN DER APP MIT DEM STAUBSAUGER.	Der Staubsauger ist nicht eingeschaltet. Bluetooth ist auf einem der Geräte eingeschaltet oder befindet sich nicht im Kopplungsmodus.	Vergewissern Sie sich, dass der Staubsauger eingeschaltet ist im Pairing-Modus ist und das Mobiltelefon nach Geräten in der Nähe sucht.
	Bluetooth ist eingeschaltet, aber nicht im Pairing-Modus.	Schalten Sie Bluetooth auf Ihrem Telefon aus und wieder ein.
	Der Staubsauger ist zu weit vom Mobiltelefon entfernt.	Bringen Sie das Mobiltelefon näher an die Ein-/Aus-Taste des Staubsaugers.
	Sie haben bei der Installation der App nicht die erforderlichen Berechtigungen erteilt.	Installieren Sie die App erneut und erteilen Sie ihr alle Berechtigungen. Wenn der Staubsauger immer noch nicht gefunden wird, starten Sie Ihr Mobiltelefon neu.
	Sonstiges.	Wenn das Problem weiterhin besteht, wenden Sie sich an den Kundendienst.
DIE REINIGUNGSMODI KÖNNEN NICHT ÜBER DIE APP GEWÄHLT WERDEN.	Die Bluetooth-Verbindung ist nicht gut.	Überprüfen Sie in der App, ob Bluetooth noch mit dem Staubsauger verbunden ist.
	Der Staubsauger ist zu weit vom Mobiltelefon entfernt.	Bringen Sie das Mobiltelefon näher an den Netzschalter des Staubsaugers.
	Der Staubsauger befindet sich unter Wasser.	Der Staubsauger konnte unter Wasser keine Bluetooth-Verbindung herstellen.
KEIN BESTÄTIGUNGSCODE EMPFANGEN.	Die E-Mail-Adresse ist falsch.	Überprüfen Sie, ob die E-Mail-Adresse korrekt ist.
	Der Bestätigungscode befindet sich im Spam-Ordner.	Überprüfen Sie Ihren Spam-Ordner.
	Verzögerung beim Empfang.	Erneute Zusendung des Bestätigungscode nach 60 Sekunden.

PROBLEM	MÖGLICHE URSACHE	VORGESCHLAGENE LÖSUNG
KANN NICHT AKTUALISIERT WERDEN ODER DIE AKTUALISIERUNG IST FEHLGESCHLAGEN.	Unzureichende Batterieleistung.	Staubsauger vollständig aufgeladen.
	Das Mobiltelefon ist zu weit vom Staubsauger entfernt	Halten Sie das Mobiltelefon in der Nähe des Staubsaugers.
	Instabiles Netzwerk.	Wechseln Sie das Mobiltelefon auf mobile Daten oder ein stabiles Netzwerk um.
REINIGUNGSMODUS IST NICHT VERFÜGBAR.	Sie haben vergessen, auf die Schaltfläche „Start“ zu klicken.	Klicken Sie auf die Schaltfläche „Start“, bevor Sie den Staubsauger ins Wasser tauchen.
	Der ausgewählte Verschmutzungsgrad unterstützt diesen Modus nicht.	Ändern Sie den Verschmutzungsgrad.
DIE ANWENDUNG IST VOM STAUBSAUGER GETRENNT	Der Staubsauger wurde in Wasser getaucht.	Anschluss des Staubsaugers am Boden.
	Die Entfernung zwischen Mobiltelefon und Staubsauger ist zu groß.	Halten Sie das Mobiltelefon in der Nähe des Staubsaugers.

*Wenn Sie hier keine Antwort auf Ihre Frage finden, finden Sie weitere Informationen auf der Hilfeseite in der App.

LÖSUNG VON PROBLEMEN MIT DEM STAUBSAUGCEZR



PROBLEM	MÖGLICHE URSACHE	VORGESCHLAGENE LÖSUNG
DER STAUBSAUGER BEWEGT SICH NICHT.	In den Schienen oder Rädern oder zwischen den Bürsten hat sich ein Gegenstand verfangen.	Entfernen Sie alle Fremdkörper in den Schienen oder Rädern oder zwischen den Bürsten. (Siehe Kapitel Wartungsanweisungen). Schalten Sie den Staubsauger aus, indem Sie die Power-Taste 20 Sekunden lang. Drücken Sie anschließend die Power-Taste 3 Sekunden lang, um den Staubsauger zu starten.
DER STAUBSAUGER WARTET NICHT AUF DIE WASSERLEITUNG LINCÉ, WENN DIE REINIGUNG BEENDET IST. ER STEHT AM BODEN DES POOLS AN DER WAND.	Während der letzten 10 Minuten des Reinigungszyklus klettert der Staubsauger an die nächste Wand und wartet an der Wasserlinie. Wenn er von dort nicht entfernt wird, kehrt er zum Boden des Pools zurück und bleibt dort 2 Minuten lang, bevor er erneut versucht, 3 Minuten an der Wasserlinie zu warten. Wenn auch nach drei Versuchen nicht aus dem Pool entfernt wird, fährt er nach unten und wartet am Boden, um Energie zu sparen.	Befestigen Sie den mitgelieferten Haken an der Teleskopstange und ziehen Sie den Staubsauger damit heraus.
DER STAUBSAUGER BEWEGT SICH IM KREIS	Der Filterkorb ist verstopft.	Leeren und reinigen Sie den Filterkorb.
	In den Schienen, Rädern oder zwischen den Bürsten hat sich ein Gegenstand verfangen.	Entfernen Sie alle Verschmutzungen von den Bändern oder Rädern bzw. zwischen den Bürsten. (Siehe Kapitel Wartungsanweisungen).
	Ein Antriebsmotor funktioniert nicht mehr.	Wenden Sie sich an den Kundendienst.

PROBLEM	MÖGLICHE URSACHE	VORGESCHLAGENE LÖSUNG
DER STAUBSAUGER LÄSST SICH NICHT AUFLADEN.	Es liegt keine Spannung an der Steckdose an.	Überprüfen Sie, ob die Steckdose unter Spannung steht.
	Das Ladegerät ist defekt	Vergewissern Sie sich, dass das Ladegerät funktioniert (wenn das Ladegerät an eine Steckdose mit Spannung angeschlossen, aber nicht an den Staubsauger angeschlossen ist, sollte die Kontrollleuchte des Ladegeräts grün leuchten; wenn keine Kontrollleuchte leuchtet, ist das Ladegerät defekt). Ist dies nicht der Fall, wenden Sie sich an den Kundendienst und bitten Sie um einen Austausch.
	Korrosion am Stecker des Ladegeräts oder an den Ladekontakten.	Wischen Sie den Rost vom Ladestecker oder den Ladekontakten ab.
	Sonstiges.	Wenden Sie sich an den Kundendienst.
DER STAUBSAUGER FAHRT NICHT AN DEN WÄNDEN ENTLANG.	Der Filterkorb ist voll oder enthält eine große Menge an Schmutz.	Leeren und reinigen Sie den Filterkorb.
	Es gelangt Schmutz in das Laufrad.	Entfernen Sie eventuelle Verschmutzungen im Laufrad.
	Die Oberfläche der Wände ist zu rutschig.	Überprüfen und korrigieren Sie die Werte der Poolchemie im Wasser oder entfernen Sie Algen von den Wänden.
	Der Staubsauger ist nicht vollständig aufgeladen. Im Boden-/Eckenmodus oder im Tagesmodus stoppt der Pumpenmotor.	Laden Sie den Staubsauger vollständig auf. Wählen Sie den Modus Wand/Wasserlinie oder den Vollmodus. Wenden Sie sich an den Kundendienst.
DER STAUBSAUGER FAHRT ÜBER DEN SCHMUTZ, REINIGT IHN ABER NICHT.	Der Filterkorb ist voll oder enthält große Mengen an Schmutz. Es gelangt Schmutz in das Laufrad.	Leeren und reinigen Sie den Filterkorb. Entfernen Sie alle Verunreinigungen aus dem Laufrad.



EU-KONFORMITÄTSERKLÄRUNG

Produktbeschreibung: Intelligenter Roboter-Poolreiniger
Marke: RobotVac Delaware

Hiermit,

Name des Herstellers: Marimex CZ s.r.o., Libušská 221/264a, 142 00 Praha 4
 erklären in eigener Verantwortung, dass das oben beschriebene Produkt den einschlägigen Harmonisierungsrechtsvorschriften der Union entspricht: Europäische Richtlinie (Niederspannungsrichtlinie 2014/35/EU, Richtlinie zur elektromagnetischen Verträglichkeit 2014/30/EU).

EN IEC 55014-1:2021 EN IEC 55014-2:2021
 EN IEC 61000-3-2:2019+A1:2021 EN 61000-3-3:2013+A2:2021

EN 60335-1:2012+A11:2014+A13:2017+A1:2019+A14:2019+A2:2019+A15:2021
 EN 62233:2008

Die Konformitätsbewertung wurde gemäß der europäischen Richtlinie durchgeführt. Das Labor, das den Bericht herausgegeben hat, ist Shenzhen NTEK Testing Technology Co., Ltd.



KONTAKT

www.marimex.cz
 Kundendienstzentrum
 +420 261 222 111
shop@marimex.cz

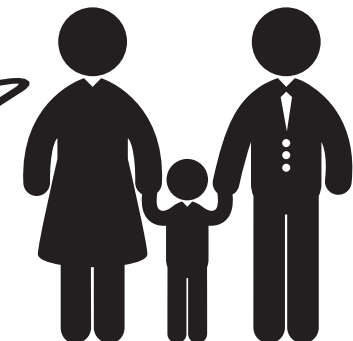

Robot odkurzający do basenów ROBOTVAC DELAWARE

Treść

ROZPOCZYMYMY	78
Zawartość opakowania	
Pierwsze użycie	
SPECYFIKACJA ODKURZACZA	79
WŁAŚCIWOŚCI I WSKAZANIA	80
ZALECENIA DOTYCZĄCE ŁADOWANIA	81
WYCIĄGANIE ODKURZACZA Z BASENU	82
Parkowanie na linii wodnej	
Zastosowanie haku	
APLIKACJA SMOROBOT	83
Instalacja aplikacji Smorobot	
Podłączenie urządzenia	
Wybór trybu czyszczenia	
KONSERWACJA	85
Czyszczenie kosza filtracyjnego	
Dodatkowe wytyczne dotyczące konserwacji	
ROZWIĄZYWANIE PROBLEMÓW Z APLIKACJĄ	87
ROZWIĄZYWANIE PROBLEMÓW Z ODKURZACZEM	89
OŚWIADCZENIE O ZGODNOŚCI	91

Instrukcja

OSTRZEŻENIA I UWAGI

Przed pierwszym użyciem odkurzacza należy uważnie przeczytać niniejszą instrukcję i zachować ją do wykorzystania w przyszłości.

UWAGA

- Dzieciom, osobom o ograniczonej sprawności fizycznej, zmysłowej lub umysłowej oraz osobom, które nie są zaznajomione z obsługą odkurzacza, zdecydowanie odradza się korzystanie z odkurzacza. Gdy odkurzacz jest włączony, należy pilnować dzieci, aby nie bawiły się nim.
- Aby chronić osoby w swoim otoczeniu, należy używać wyłącznie oryginalnych części zamiennych do odkurzacza. **NIE WOLNO** modyfikować odkurzacza ani ingerować w systemy i urządzenia, które są zainstalowane w nim. Producent nie ponosi odpowiedzialności za szkody powstałe w wyniku użycia nieoryginalnych części.
- Przed przystąpieniem do jakichkolwiek uzasadnionych modyfikacji lub konserwacji należy upewnić się, że odkurzacz jest wyłączony.
- **NIE UŻYWAJ** ani nie ładuj odkurzacza w środowisku zagrożonym wybuchem i pożarem.
- W przypadku kontaktu z wyładowaniem elektrycznym należy oczyścić odkurzacz wodą lub środkiem neutralizującym pH. W przypadku kontaktu z oczami należy natychmiast zgłosić się do lekarza. Wyładowanie elektryczne z akumulatora może spowodować podrażnienie lub oparzenia.
- Ponieważ produkt ten zawiera magnesy i elementy emitujące pole elektromagnetyczne, które **MOGĄ** zakłócać działanie rozruszników serca, defibrylatorów i innych urządzeń medycznych, osoby z wszczepionym rozrusznikiem serca lub korzystające z takich urządzeń muszą zapewnić bezpieczną odległość między sobą a odkurzaczem. Jeśli uważasz, że odkurzacz zakłóca działanie Twojego rozrusznika serca lub innego urządzenia medycznego, skonsultuj się z lekarzem lub producentem urządzenia w celu uzyskania szczegółowych informacji dotyczących takich zakłóceń i **NIE UŻYWAJ** odkurzacza, jeśli podejrzewasz jakiegokolwiek zakłócenia.
- Odkurzacz **MUSI** być podłączony do gniazdka zabezpieczonego wyłącznikiem różnicowoprądowym (GFCI). Takie gniazdko musi być zainstalowane przez wykwalifikowanego instalatora i regularnie testowane. Aby przetestować wyłącznik różnicowoprądowy, należy nacisnąć przycisk „Test” – GFCI powinien przerwać zasilanie. Naciśnij przycisk „Reset” – GFCI powinien przywrócić zasilanie. Jeśli GFCI nie działa zgodnie z powyższym opisem, oznacza to, że jest uszkodzony i należy go wymienić na sprawny. Jeśli wyłącznik GFCI przerywa zasilanie odkurzacza bez naciśnięcia przycisku „Test”, oznacza to, że ryzyko porażenia prądem elektrycznym. W takim przypadku **NIE UŻYWAJ** odkurzacza!



bezpiecznie odłączyć go od gniazdka elektrycznego. Aby usunąć usterkę, skontaktuj się z wykwalifikowanym elektrykiem.

- Nie wchodzić do basenu, gdy odkurzacz znajduje się w wodzie.
- **NIE PATRZ** bezpośrednio w laser, aby uniknąć uszkodzenia oczu.
- **NIE WYSTAWIAJ** odkurzacza ani jego ładowarki na bezpośrednie działanie promieni słonecznych, deszczu, niekorzystnych warunków pogodowych, źródeł ciepła ani chemikaliów basenowych i wody podczas ładowania. **NIE POŁÓŻ** odkurzacza ani jego ładowarki bezpośrednio na ziemi.
- Podczas superchlorowania lub dodawania kwasu do basenu należy zawsze wyjąć odkurzacz z basenu.
- W przypadku nieprawidłowego działania lub nieprzyjemnego zapachu z odkurzacza należy go natychmiast wyłączyć, odłączyć od zasilania i skontaktować się z fachowcem.
- Nie zanurzaj ładowarki w wodzie ani błocie. Ładowarka nie jest wodoodporna.
- Jeśli port ładowania nie jest całkowicie zamknięty, nie należy zanurzać odkurzacza w wodzie.



OSTRZEŻENIE DOTYCZĄCE URZĄDZEŃ ELEKTRYCZNYCH

- W przypadku jakiegokolwiek fizycznego uszkodzenia obudowy odkurzacza, np. wgniecenia lub pęknięcia pokrywy, **NALEŻY PRZESTAĆ** używać ładowarki lub ładować akumulator.
- Należy używać wyłącznie ładowarki dostarczonej przez producenta. Nieprawidłowe użytkowanie może spowodować porażenie prądem elektrycznym, przegrzanie lub wyciek żrących płynów z akumulatora.
- Jeśli ładowarka jest uszkodzona, skontaktuj się z producentem lub autoryzowanym sprzedawcą i poproś o wymianę. **NIE PRÓBUJ** samodzielnie naprawiać ładowarki akumulatorów, ponieważ uszkodzony przewód może dotknąć metalowych lub wodnych powierzchni i spowodować porażenie prądem elektrycznym.



OSTRZEŻENIE

- Do podłączenia ładowarki do sieci elektrycznej nie należy używać przedłużacza.
- Ponieważ akumulatory mogą wytwarzać łatwopalne lub wybuchowe gazy, **NIE PAL** w pobliżu odkurzacza i nie wystawiaj go na działanie isker lub płomieni.
- Nie próbuj rozbierać akumulatora, ponieważ może to spowodować zwarcie, które spowoduje poważne oparzenia. Upewnij się, że odsonięte przewody **NIE DOTYKAJĄ** innych przewodów ani metalowych przedmiotów, aby nie doszło do iskrzenia i zwarcia akumulatora. W przypadku wycieku z akumulatora unikaj kontaktu z wyciekającą cieczą i umieść odkurzacz w plastikowej torbie.
- **NIE UŻYWAJ** uszkodzonych lub zmodyfikowanych akumulatorów lub urządzeń zasilanych z akumulatorów, aby zapobiec nieprzewidywalnym zdarzeniom, które mogą prowadzić do obrażeń lub śmierci.

TRWAŁOŚĆ BATERII I UTYLIZACJA BATERII LI-ION

- Ponieważ przepisy i regulacje dotyczące recyklingu i utylizacji baterii litowo-jonowych różnią się w poszczególnych krajach i stanach, należy zapoznać się z przepisami i regulacjami obowiązującymi w miejscu zamieszkania.
- Strona internetowa Rechargeable Battery Recycling Corporation (www.rbrc.org) stanowi doskonałe źródło informacji na temat zakładów zajmujących się recyklingiem tych baterii. Jeśli nie masz pewności, czy dany zakład może poddać recyklingowi baterie litowo-jonowe, skontaktuj się z nim i sprawdź, czy tak jest.
- Przed utylizacją całkowicie rozładuj akumulator. Zabezpiecz styki ładowania odkurzacza taśmą izolacyjną i zapakuj je, aby nie doszło do ich zetknięcia i zwarcia.
- Odkurzacz ten zawiera bezobsługowy akumulator litowo-jonowy, który **MUSI** zostać odpowiednio zutylizowany.
- Podczas utylizacji odkurzacza należy używać okularów ochronnych, rękawic i odzieży ochronnej.

UWAGA

- Odkurzacz musi być zainstalowany i eksploatowany zgodnie z niniejszym dokumentem. Produkt ten jest przeznaczony do użytku w basenach stałych. Nie należy go używać w basenach składanych.
- Basen stały jest zbudowany w ziemi, na ziemi lub w budynku w taki sposób, że nie można go łatwo rozłożyć w celu przechowywania. Basen składany jest skonstruowany w taki sposób, aby można go było łatwo rozłożyć w celu przechowywania i ponownie złożyć do pierwotnej postaci.
- Niektóre wzory folii winylowych są szczególnie podatne na szybkie zużycie powierzchni spowodowane przez przedmioty, które mają kontakt z powierzchnią winylową, w tym szczotki basenowe, zabawki, pływak, fontanny, dozowniki chloru i automatyczne urządzenia do czyszczenia basenów. Niektóre wzory folii winylowych mogą ulec poważnym zarysowaniom lub otarciom w wyniku zwykłego ocierania się o powierzchnię basenu lub szczotkę. Kolor wzoru może również zostać starty podczas instalacji lub w wyniku kontaktu z przedmiotami znajdującymi się w basenie. Firma Marimex nie ponosi odpowiedzialności za usunięcie wzoru, otarć lub śladów na foliach winylowych i nie obejmuje ich ograniczoną gwarancją.
- Przed użyciem odkurzacza w basenie należy wyłączyć system filtracji.
- Kondensacja widoczna wokół listwy LED jest całkowicie normalna i nie ma wpływu na bezpieczeństwo użytkownika ani na prawidłowe działanie odkurzacza.
- Przed ładowaniem odkurzacza upewnij się, że port ładowania jest suchy.



ROZPOCZYMY

ZAWARTOŚĆ OPAKOWANIA

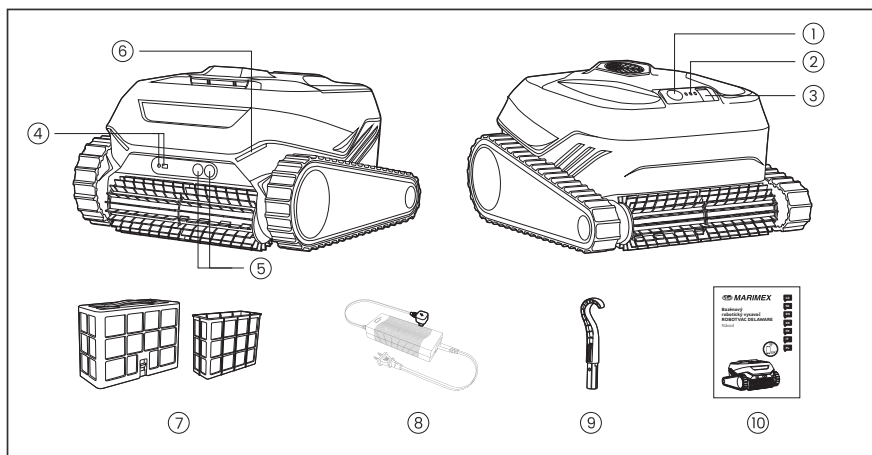

- | | | |
|-----------------------|---------------------|------------------------|
| 1. Przycisk zasilania | 5. Sonar | 9. Haczyk |
| 2. Wskaźnik | 6. Kontrolki | 10. Instrukcja obsługi |
| 3. Port ładowania | 7. Kosz filtracyjny | |
| 4. Laser | 8. Adapter ładujący | |

PIERWSZE UŻYCIE

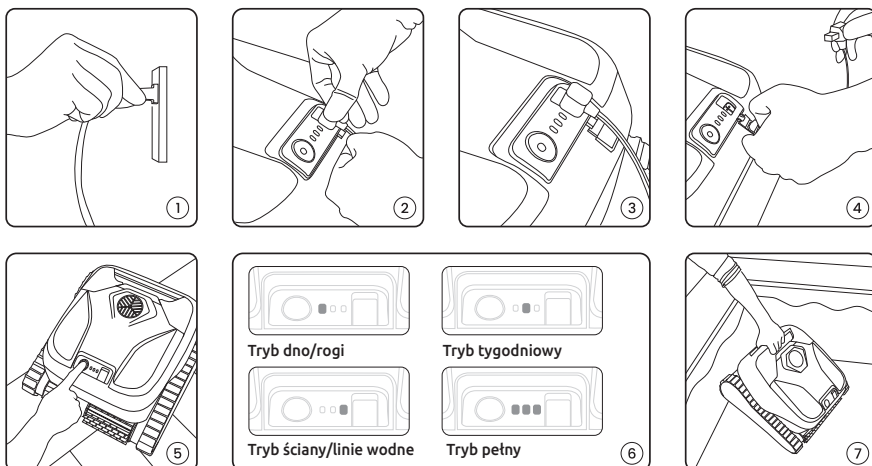

1. Podłącz ładowarkę do gniazdka zabezpieczonego wyłącznikiem różnicowoprądowym (GFCI), znajdującego się w odległości co najmniej 3,5 m od basenu.
2. Podłącz ładowarkę do odkurzacza.
3. Naładuj akumulator do pełna, aż zapalą się trzy zielone lampki.
4. Odłącz ładowarkę i załóż z powrotem gumową osłonę na port ładowania.
5. Naciśnij przycisk zasilania na trzy sekundy, aż zapali się wskaźnik.
6. Krótkie naciśnięcie powoduje wybór trybu.

Dno/narożniki: czyści dno i lekko nachylone powierzchnie, idealny do codziennego sprzątania.

Tygodniowy: czyści dno kilka razy w tygodniu.

Ściany/linia wodna: czyści ściany basenu i linię wodną.

Tryb całkowity: dokładnie czyści dno basenu, łagodne nachylenia, ściany i linię wodną.

7. Przy pierwszym użyciu zaleca się wyjęcie wewnętrznego kosza filtracyjnego. Umieść odkurzacz na płaskiej części dna basenu* w płytkiej części (głębokość wody > 0,5 m). Czyszczenie rozpocznie się w ciągu 60 sekund.

* Z wyjątkiem basenów z błyszczącą powierzchnią z płytek.

SPECYFIKACJA ODKURZACZA

<p>Temperatura ładowania: 6 °C–35 °C / 43 °F–95 °F</p>	<p>Ochrona silnika: IP68</p>
<p>Głębokość wody: 0,5 m–3 m / 1,64 ft–10 ft</p>	<p>Bateria litowo-jonowa: 8000 mAh</p>
<p>Kosz filtracyjny: warstwa zewnętrzna 180 µm + warstwa wewnętrzna 80 µm</p>	<p>Ładowarka: Wejście 100–240 V, 50–60 Hz i wyjście 29,4 V–2,5 A</p>

ZALECANE WARTOŚCI WODY BASENOWEJ

(Cl) Chlor: maks. 4 ppm	(°C/°F) Temperatura: 6 °C–35 °C
(pH) pH: 7,0–7,8	(NaCl) NaCl: maks. 5 000 ppm

WŁAŚCIWOŚCI I WSKAZANIA

ZAWARTOŚĆ OPAKOWANIA

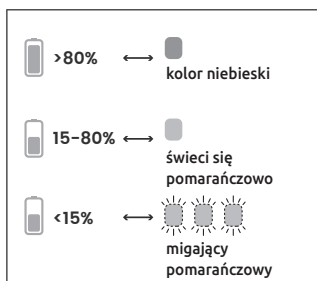

Przycisk zasilania i dioda LED podczas ładowania

Poziom naładowania baterii i kolor diody LED:

>80%: niebieski światło ciągłe
15-80%: pomarańczowy światło ciągłe
<15%: migająca pomarańczowa

Parkowanie na linii wodnej

W ciągu ostatnich 10 minut cyklu czyszczenia odkurzacz wspina się na najbliższą ścianę i czeka 3 minuty przy powierzchni wody. Jeśli nie zostanie usunięty, wraca na dno basenu i pozostaje tam przez 2 minuty, po czym ponownie próbuje czekać 3 minuty przy linii wodnej. Jeśli po trzech próbach odkurzacz nie zostanie wyjęty z basenu, opuści się on na dno i będzie czekał, aby oszczędzać energię. Jeśli uruchomisz cykl za pomocą aplikacji i włączysz tryb „Zaparkuj przy linii wodnej”, na telefonie pojawi się powiadomienie, że odkurzacz czeka.

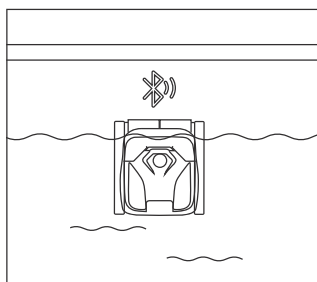

Podwójne kosze filtracyjne

Ulepszone podwójne kosze filtracyjne składają się z warstwy zewnętrznej (180 µm) i warstwy wewnętrznej (80 µm). Przy pierwszym użyciu zaleca się stosowanie tylko warstwy zewnętrznej. W przypadku codziennych cykli lub w basenie z niewielkimi zanieczyszczeniami należy zainstalować wewnętrzny filtr drobnoziarnisty, aby basen pozostał idealnie czysty. Po każdym cyklu należy wyplukać kosz filtracyjny, zanim zanieczyszczenia na nim zaschną.

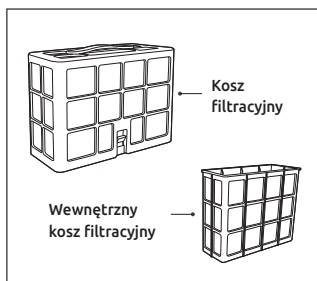

Aplikacja mobilna

Pobierz aplikację na swój telefon komórkowy, zarejestruj się i postępuj zgodnie z instrukcjami w aplikacji, aby sparować telefon komórkowy z odkurzaczem. Za pomocą aplikacji można skonfigurować odkurzacz, nawet gdy nie znajduje się on w wodzie. Po sparowaniu dioda LED nad przyciskiem zasilania odkurzacza zacznie migać. Teraz możesz ustawić rodzaj cyklu czyszczenia i otrzymywać powiadomienia, gdy odkurzacz będzie gotowy do wyjęcia z basenu.

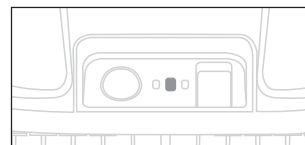
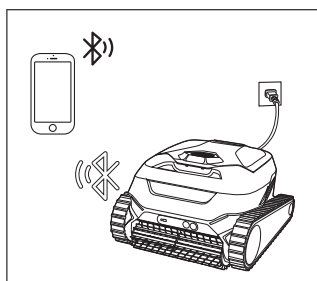

Tryb tygodniowy

Tryb tygodniowy pozwala utrzymać dno basenu w czystości przez tydzień na jednym ładowaniu. Zdecydowanie zalecamy, aby użytkownicy dostosowali ustawienia trybu tygodniowego w aplikacji, tak aby lepiej odpowiadały ich potrzebom i harmonogramowi czyszczenia.

W ustawieniach domyślnych, gdy odkurzacz jest w pełni naładowany, automatycznie czyści dno basenu trzy razy, a między każdym cyklem czyszczenia mija 48 godzin.

1. Naciśnij przycisk zasilania przez trzy sekundy, aż dioda LED na wyświetlaczu zaświeci się, a odkurzacz włączy się.
 2. Krótkim naciśnięciem przycisku zasilania przełączaj między trybami czyszczenia, aż zaświeci się środkowa kontrolka. Funkcję tę można wybrać tylko wtedy, gdy bateria ma ponad 80% pojemności.
 3. Umieść odkurzacz w basenie – czyszczenie rozpocznie się w ciągu 60 sekund.
- * Wielkość basenu może wpływać na domyślną liczbę cykli czyszczenia w tym trybie.

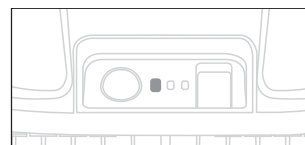

Tryb dno/narożniki

Większość zanieczyszczeń gromadzi się na dnie basenu, w tym na łagodnym zboczu między płytką a głęboką częścią. Tryb dno i narożniki dobrze pokrywa te obszary i jest idealny do codziennego czyszczenia.

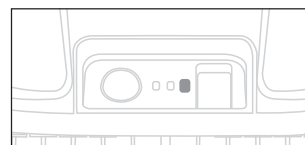

Tryb ściany/linii wodnej

Od czasu do czasu można wyszorować ściany basenu i linię wodną. W trybie ściany/linia wodna wydajne szczotki walcowe odkurzacza skupiają się na linii wodnej i powierzchni ścian, w tym na pochylonych powierzchniach łączących dno i ściany.

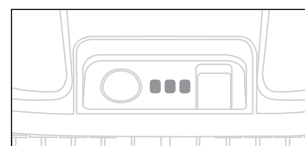

Tryb pełnego czyszczenia

Odkurzacz dokładnie czyści dno, łagodne zbocza, ściany i linię wodną basenu. Naładuj odkurzacz do pełna, a cykl zakończy się po wyczerpaniu baterii.

ZALECENIA DOTYCZĄCE ŁADOWANIA

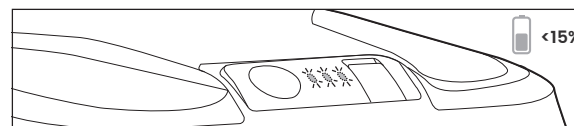

Nie zalecamy używania odkurzacza, jeśli bateria jest naładowana w mniej niż 80% (dioda LED przycisku zasilania świeci lub miga na pomarańczowo). W przypadku migającej pomarańczowej diody LED nie można wybrać żadnego z trybów.

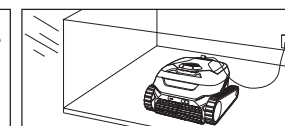

Odkurzacz należy zawsze ładować w zacienionym miejscu w temperaturze od 6 °C do 35 °C.

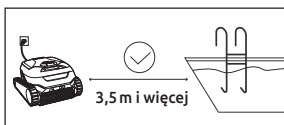

Upewnij się, że odkurzacz znajduje się w odległości co najmniej 3,5 m od basenu.

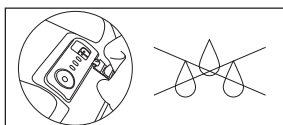

Przed ładowaniem odkurzacza sprawdź, czy port ładowania jest suchy.

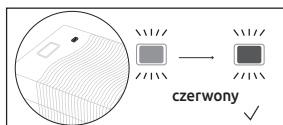

Po pełnym naładowaniu kontrolka ładowarki zmienia kolor z czerwonej na zieloną.

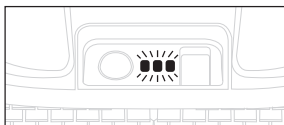

Po pełnym naładowaniu dioda LED wyświetla trzy zielone kontrolki, które są włączone.

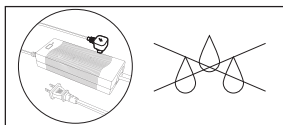

Ładowarka nie jest wodoodporna. Należy jej używać i przechowywać w suchym miejscu.



Należy używać gniazdka zabezpieczonego wyłącznikiem różnicowoprądowym.

WYCIĄGANIE ODKURZACZA Z BASENU

PARKOWANIE NA LINII WODNEJ

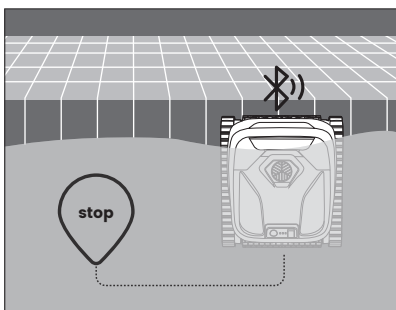

W ciągu ostatnich 10 minut cyklu czyszczenia odkurzacz wspina się na najbliższą ścianę i czeka 3 minuty przy linii wodnej. Jeśli nie zostanie stamtąd usunięty, powróci na dno basenu i pozostanie tam przez 2 minuty, po czym ponownie spróbuje odczekać 3 minuty przy linii wodnej. Jeśli nawet po 3 próbach parkowania na linii wodnej odkurzacz nie zostanie wyjęty z basenu, zjedzie na dno i będzie czekał, aby oszczędzać energię. W drugim przypadku zostanie wysłane powiadomienie o odbiorze w aplikacji, jeśli połączenie Bluetooth jest dobre, a aplikacja ma włączoną opcję wysyłania powiadomień.

ZASTOSOWANIE HAKU

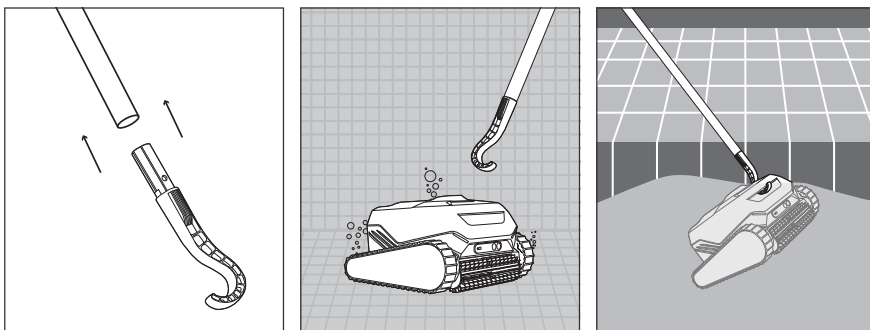

APLIKACJA SMOROBOT INSTALACJA APLIKACJI SMOROBOT

Pobierz aplikację na swój telefon komórkowy i użyj jej do personalizowania czyszczenia zgodnie ze specyfikacją basenu. Aplikację można pobrać, skanując poniższe kody QR lub z App Store lub Google Play za pomocą telefonu komórkowego.



ios



Android

PODŁĄCZENIE URZĄDZENIA

1. Włącz Bluetooth w telefonie komórkowym i włącz odkurzacz.
2. Kliknij przycisk „+” w aplikacji i dodaj nowe urządzenie.
3. Twój telefon komórkowy automatycznie wyszuka nowe urządzenie.
4. Wybierz urządzenie z listy i podłącz je w aplikacji.

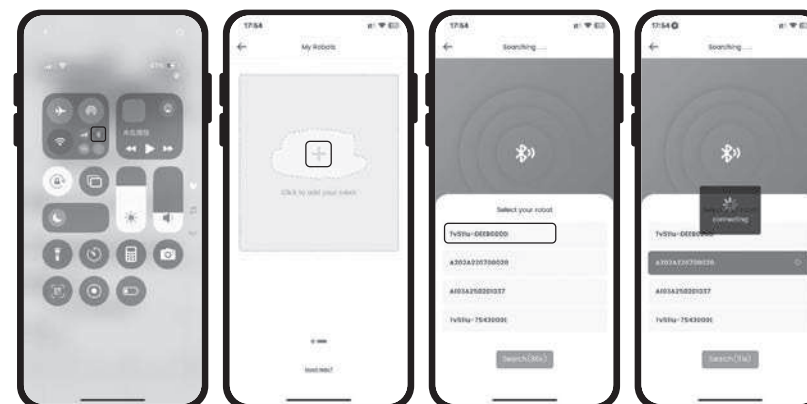

WYBIERANIE TRYBU CZYSZCZENIA

Gdy odkurzacz jest podłączony do aplikacji w telefonie komórkowym,

1. W aplikacji wybierz poziom zanieczyszczenia basenu.
2. Wybierz jeden z zalecanych trybów czyszczenia i naciśnij przycisk Start na urządzeniu. Sterowanie odbywa się za pomocą aplikacji.
3. Umieść odkurzacz w basenie. Aplikacja wyświetla pozostały czas czyszczenia w bieżącym trybie.
4. Gdy włączony jest tryb „Parkowanie na linii wodnej”, odkurzacz automatycznie przemieszcza się do linii wodnej, aby ułatwić jego podniesienie, i wysyła użytkownikowi powiadomienie do aplikacji przez Bluetooth.



Zaparkuj przy linii wodnej



AKTUALIZACJA OTA

Śledź najnowsze wersje oprogramowania lub wersje dostosowane do Twojego basenu za pomocą aplikacji. Nadążaj za postępem technicznym za pomocą jednego kliknięcia.

KONSERWACJA

CZYSZCZENIE KOSZA FILTRACYJNEGO

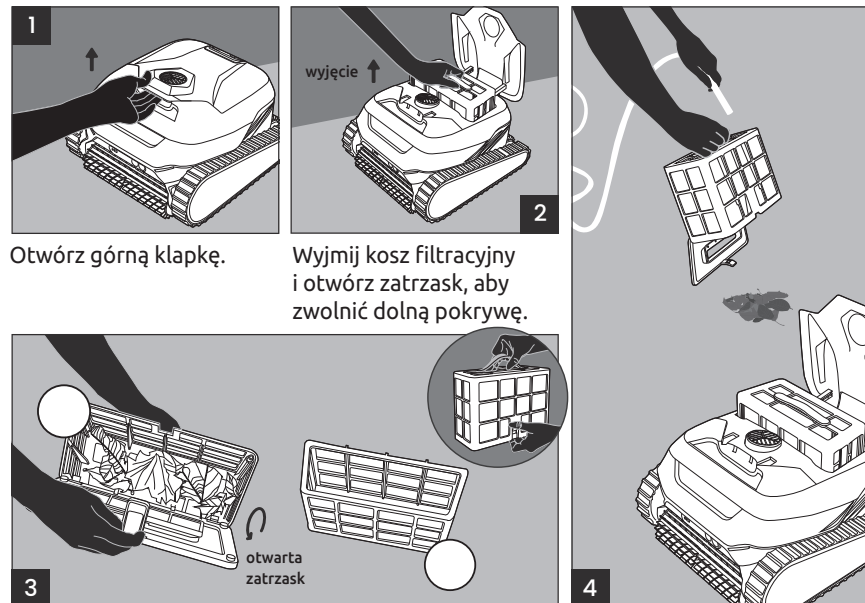

Otwórz górną klapkę.

Wyjmij kosz filtracyjny i otwórz zatrzask, aby zwolnić dolną pokrywę.

Usuń zanieczyszczenia i wyjmij wewnętrzny kosz filtra dokładającego.

Warstwę (warstwy) kosza filtracyjnego przepłucz wężem.

Ważne:

- Wewnętrzny kosz filtra dokładnego należy stosować tylko w basenie przy poziomie „Lekkie zanieczyszczenia”.
- Koszyk filtracyjny należy przepłukać natychmiast po wyjęciu odkurzacza z basenu.
- Kosz filtra należy regularnie czyścić wodą z mydłem i szczotką z miękkim włosiem.

DODATKOWE WYTYCZNE DOTYCZĄCE KONSERWACJI

Po każdym użyciu

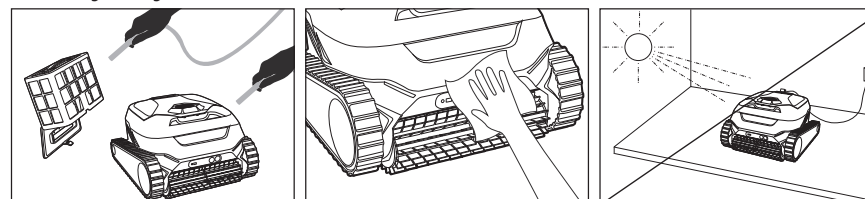

Wyczyść odkurzacz i kosz filtracyjny.

Do czyszczenia używaj miękkiej ściereczki do czujnika laserowego, sonaru i kamery.

Odkurzacz należy przechowywać z dala od bezpośredniego światła słonecznego.

Po cyklu czyszczenia w zanieczyszczonym basenie

Upewnij się, że w wirniku, bieżni, kołach, przekładniach lub między szczotkami nie utknęły żadne zanieczyszczenia. Odkurzacz należy wyczyścić zgodnie z poniższymi instrukcjami.

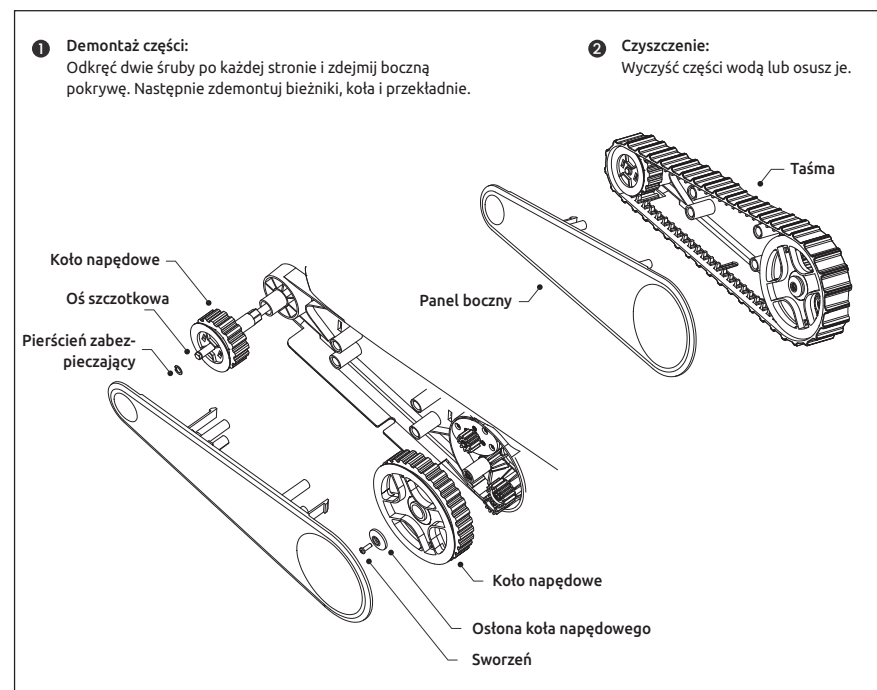

Co 3–4 miesiące przed przechowywaniem poza sezonem

Sprawdź zużycie bieżników, kół, przekładni i szczotek.

Przechowywanie poza sezonem

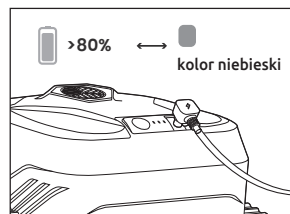

Naładuj odkurzacz do 80%–100% całkowitej pojemności.

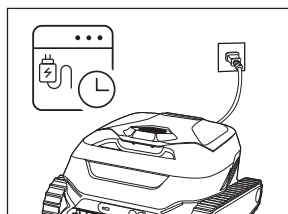

Ładuj go co najmniej raz na trzy miesiące, aby przedłużyć żywotność baterii.

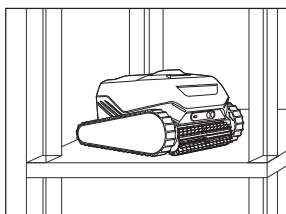

Przechowuj go w temperaturze od 5 °C do 45 °C i wilgotności poniżej 75% wilgotności względnej.

ROZWIĄZYWANIE PROBLEMÓW Z APLIKACJĄ

PROBLEM	MOŻLIWA PRZYCZYNA	PROPONOWANE ROZWIĄZANIE
NIE UDAŁO SIĘ POŁĄCZYĆ APLIKACJI Z ODKURZACZEM.	Odkurzacz nie jest włączony. Bluetooth w jednym z urządzeń jest wyłączony lub nie znajduje się w trybie parowania.	Upewnij się, że odkurzacz jest włączony w trybie parowania, a telefon komórkowy wyszukuje urządzenia w pobliżu.
	Bluetooth jest włączony, ale nie jest w trybie parowania.	Wyłącz i włącz Bluetooth w telefonie.
	Odkurzacz znajduje się zbyt daleko od telefonu komórkowego.	Zbliż telefon komórkowy do przycisku zasilania odkurzacza.
	Podczas instalacji aplikacji nie udzieliłeś wymaganych uprawnień.	Zainstaluj ponownie aplikację i nadaj jej wszystkie uprawnienia. Jeśli nadal nie można znaleźć odkurzacza, zrestartuj telefon komórkowy.
	Inne.	Jeśli problem nie zostanie rozwiązany, skontaktuj się z obsługą klienta.
NIE MOŻNA PRZEŁĄCZAĆ TRYBÓW ZYSZCZENIA APLIKACJI.	Połączenie Bluetooth nie działa prawidłowo.	Sprawdź w aplikacji, czy Bluetooth jest nadal połączony z odkurzaczem.
	Odkurzacz znajduje się zbyt daleko od telefonu komórkowego.	Zbliż telefon komórkowy do przycisku zasilania odkurzacza.
	Odkurzacz znajduje się pod wodą.	Odkurzacz nie mógł połączyć się przez Bluetooth pod wodą.
NIE OTRZYMAŁO KODU WERYFIKACYJNEGO.	Adres e-mail jest nieprawidłowy.	Sprawdź, czy adres e-mail jest poprawny.
	Kod weryfikacyjny znajduje się w folderze spam.	Sprawdź folder spam.
	Opóźnienie w odbiorze.	Ponowne wystanie kodu weryfikacyjnego po 60 sekundach.



PROBLEM	MOŻLIWA PRZYCZYNA	PROPONOWANE ROZWIĄZANIE
NIE MOŻNA AKTUALIZOWAĆ LUB AKTUALIZACJA NIE POWIODŁA SIĘ.	Niewystarczające zasilanie baterii.	Pełne naładowanie odkurzacza.
	Telefon komórkowy znajduje się zbyt daleko od odkurzacza.	Trzymaj telefon komórkowy w pobliżu odkurzacza.
	Niestabilna sieć.	Przetłącz telefon komórkowy na dane komórkowe lub stabilną sieć.
TRYB CZYSZCZENIA NIE JEST DOSTĘPNY	Zapomniałeś kliknąć przycisk Start.	Przed zanurzeniem odkurzacza w wodzie kliknij przycisk „Start”.
	Wybrany stopień zanieczyszczenia nie obsługuje tego trybu.	Zmień stopień zabrudzenia.
APLIKACJA JEST ODŁĄCZONA OD ODKURZACZA.	Odkurzacze został zanurzony w wodzie.	Podłączenie odkurzacza na ziemi.
	Odległość między telefonem komórkowym a odkurzaczem jest zbyt duża.	Trzymaj telefon komórkowy w pobliżu odkurzacza.

*Jeśli nie znalazłeś odpowiedzi na swoje pytanie, więcej informacji znajdziesz na stronie pomocy w aplikacji.

ROZWIĄZYWANIE PROBLEMÓW Z ODKURZACZEM



PROBLEM	MOŻLIWA PRZYCZYNA	PROPONOWANE ROZWIĄZANIE
ODKURZACZ NIE RUCHA SIĘ.	W szynach lub kółkach lub między szczotkami utknął jakiś przedmiot.	Usuń wszelkie zanieczyszczenia z szyn, kótek lub szczotek. (Zobacz rozdział dotyczący konserwacji). Wyłącz odkurzacze, naciskając przycisk zasilania na 20 sekund. Następnie naciśnij przycisk zasilania przez 3 sekundy, aby uruchomić odkurzacze.
ODKURZACZ NIE CZEKA NA SYGNAŁ Z LINKI LINCE, KIEDY CZYSZCZENIE JEST ZAKOŃCZONE. STOI NA DNE BASENU PRZY ŚCIANIE.	W ciągu ostatnich 10 minut cyklu czyszczenia odkurzacze wspina się na najbliższą ścianę i czeka przy linii wodnej. Jeśli nie zostanie stamtąd usunięty, wraca na dno basenu i pozostaje tam przez 2 minuty, po czym ponownie próbuje czekać 3 minuty przy linii wodnej. Jeśli nawet po trzech próbach odkurzacze nie zostanie wyjęty z basenu, zjeżdża na dno i czeka, aby oszczędzać energię.	Zainstaluj dotychczasowy hak na teleskopową rurę i wyciągnij odkurzacze za pomocą tego haka.
ODKURZACZ PORUCHA SIĘ W KÓŁKACH.	Kosz filtracyjny jest zatkany.	Opróżnij i wyczyść kosz filtracyjny.
	W szynach, kółkach lub między szczotkami utknął jakiś przedmiot.	Usuń wszystkie zanieczyszczenia z pasów lub kótek, ewentualnie między szczotkami. (Zobacz rozdział dotyczący konserwacji).
	Jeden silnik napędowy przestał działać.	Skontaktuj się z obsługą klienta.

PROBLEM	MOŻLIWA PRZYCZYNA	PROPONOWANE ROZWIĄZANIE
ODKURZACZ NIE ŁADUJE SIĘ.	W gniazdku nie ma napięcia.	Sprawdź, czy w gniazdku jest napięcie.
	Ładowarka nie działa.	Upewnij się, że ładowarka działa (gdy ładowarka jest podłączona do gniazdka z napięciem, ale nie jest podłączona do odkurzacza, kontrolka ładowarki powinna świecić się na zielono; jeśli żadna kontrolka nie świeci się, oznacza to, że ładowarka nie działa). Jeśli tak nie jest, skontaktuj się z obsługą klienta i poproś o wymianę.
	Korozja na wtyczce ładowarki lub na stykach ładowarki.	Wytrzyj rdzę z wtyczki ładowarki lub styków ładujących.
	Inne.	Skontaktuj się z obsługą klienta.
ODKURZACZ NIE PRZYLEGA DO ŚCIAN.	Kosz filtracyjny jest pełny lub zawiera dużą ilość zanieczyszczeń.	Opróżnij i wyczyść kosz filtracyjny.
	Do koła obrotowego dostają się zanieczyszczenia.	Usuń ewentualne zanieczyszczenia z koła obrotowego.
	Powierzchnia ścian jest zbyt śliska.	Sprawdź i dostosuj wartości chemiczne wody w basenie lub usuń glony ze ścian.
	Odkurzacz nie jest w pełni naładowany. W trybie dno/narożniki lub w trybie dziennym silnik pompy przestaje działać.	W pełni naładuj odkurzacz. Wybierz tryb ściany/linia wodna lub tryb pełny. Skontaktuj się z obsługą klienta.
ODKURZACZ PRZEJEŹDZA OBOK ZANIECZYSZCZEŃ, ALE NIE USUWA ICH.	Kosz filtracyjny jest pełny lub zawiera dużą ilość zanieczyszczeń. Do koła obrotowego dostają się zanieczyszczenia.	Opróżnij i wyczyść kosz filtracyjny. Usuń wszelkie zanieczyszczenia z koła obrotowego.



OŚWIADCZENIE O ZGODNOŚCI UE

Opis produktu: Inteligentny robot do czyszczenia basenów
Znak towarowy: RobotVac Delaware

Niniejszym,

Nazwa producenta: Marimex CZ s.r.o., Libušská 221/264a, 142 00 Praga 4
 Oświadczamy na własną odpowiedzialność, że wyżej opisany produkt jest zgodny z odpowiednimi przepisami harmonizacyjnymi Unii: dyrektywą europejską (dyrektywa niskonapięciowa 2014/35/UE, dyrektywa kompatybilności elektromagnetycznej 2014/30/UE).

EN IEC 55014-1:2021 EN IEC 55014-2:2021
 EN IEC 61000-3-2:2019+A1:2021 EN 61000-3-3:2013+A2:2021

EN 60335-1:2012+A11:2014+A13:2017+A1:2019+A14:2019+A2:2019+A15:2021
 EN 62233:2008

Ocena zgodności została przeprowadzona zgodnie z dyrektywą europejską. Laboratorium, które wydało raport, to Shenzhen NTEK Testing Technology Co., Ltd.



KONTAKT

www.marimex.cz
 Centrum obsługi klienta
 +420 261 222 111
shop@marimex.cz



Medence robot porszívó

ROBOTVAC DELAWARE

Tartalom

KEZDJÜK	96
A csomag tartalma	
Első használat	
PORSZÍVÓ SPECIFIKÁCIÁI	97
TULAJDONSÁGOK ÉS JELZÉSEK	98
TÖLTÉSI AJÁNLÁS	99
A PÁRÁZÓ KIVÉTELE A MEDENCÉBŐL	100
Parkolás a víz vonalána	
A horog használata	
SMOROBOT ALKALMAZÁS	101
A Smorobot alkalmazás telepítése	
Eszközök csatlakoztatása	
A tisztítási mód választása	
KARBANTARTÁS	103
A szűrőkosár tisztítása	
További karbantartási utasítások	
PROBLEM MEGOLDÁS AZ ALKALMAZÁSSZAL	105
PORSZÍVÓVAL KAPCSOLATOS PROBLÉMÁK MEGOLDÁSA	107
MEGFELELŐSÉGI NYILATKOZAT	109

Használati utasítás

FIGYELMEZTETÉS ÉS FIGYELMEZTETÉS

Az első használat előtt figyelmesen olvassa el ezt a kézikönyvet, és őrizze meg későbbi használatra.

FIGYELMEZTETÉS

- Gyermekek, fizikai, érzékszervi vagy szellemi képességeikben korlátozott személyek és a porszívóval nem ismerős személyek számára a porszívó használata kifejezetten nem ajánlott. A porszívó működése közben ügyeljen arra, hogy a gyermekek ne játszanak vele.
- A környezetében lévő személyek védelme érdekében csak eredeti pótalkatrészeket használjon a porszívóhoz. A porszívót **NEM** szabad módosítani, és nem szabad beavatkozni a rendszerekbe és berendezésekbe, amelyek telepítve van. A gyártó nem vállal felelősséget az eredeti alkatrészek használatával okozott károkért.
- Mielőtt bármilyen jogos módosítást vagy karbantartást végez, győződjön meg arról, hogy a porszívó ki van kapcsolva.
- **NE HASZNÁLJA** és ne töltsse a porszívót robbanás- és tűzveszélyes környezetben.
- Ha a készülék elektromos árammal érintkezik, tisztítsa meg vízzel vagy pH- semlegesítővel. Ha a szemébe kerül, azonnal forduljon orvoshoz. Az akkumulátor elektromos árammal érintkezve irritációt vagy égési sérüléseket okozhat.
- Mivel ez a termék mágneseket és elektromágneses mezőt kibocsátó alkatrészeket tartalmaz, amelyek zavarhatják a szívritmus-szabályozókat, defibrillátorokat és más orvosi eszközöket, a beültetett szívritmus-szabályozóval rendelkező vagy ilyen eszközöket használó személyeknek biztonságos távolságot kell tartaniuk a porszívótól. Ha úgy gondolja, hogy a porszívó zavarja a szívritmus-szabályozóját vagy más orvosi eszközt, kérdezze meg orvosát vagy az eszköz gyártóját a zavarásról, és **NE HASZNÁLJA** a porszívót, ha bármilyen zavarást gyanít.
- A porszívót **KÖTELEZŐEN** áramütés elleni védelemmel ellátott (GFCI) aljzathoz kell csatlakoztatni. Az ilyen aljzatot képzett szerelőnek kell felszerelnie, és rendszeresen ellenőriznie kell. Az áramütés elleni védelem teszteléséhez nyomja meg a „Test” gombot – a GFCI-nek meg kell szakítania az áramellátást. Nyomja meg a „Reset” gombot – a GFCI-nek vissza kell állítania az áramellátást. Ha a GFCI nem működik a fent leírtak szerint, akkor hibás, és ki kell cserélni egy működőképesre. Ha a GFCI megszakítja a porszívó áramellátását anélkül, hogy megnyomná a „Test” gombot, az azt jelenti, hogy az áramütés veszélye. Ilyen esetben **NE HASZNÁLJA** a porszívót és biztonságosan húzza ki a konnektorból. A hiba elhárításához forduljon szakképzett villanyszerelőhöz.
- **NE LÁSSON BELE** közvetlenül a lézerbe, hogy elkerülje a szem károsodását.



- **NE NÉZZEN** közvetlenül a lézerbe, hogy elkerülje a szem károsodását.
- **NE TEGYE** ki a porszívót vagy annak töltőjét közvetlen napfénynek, esőnek, kedvezőtlen időjárásnak, hőforrásoknak, medencei vegyszereknek és víznek töltés közben. **NE HELYEZZEN** a porszívót vagy annak töltőjét közvetlenül a földre.
- Szuperklórozás vagy sav hozzáadása esetén mindig vegye ki a porszívót a medencéből.
- Abnormális működés vagy szag esetén azonnal kapcsolja ki a porszívót, válassza le az áramellátásról, és forduljon szakemberhez.
- Ne merítse a töltőt vízbe vagy sárba. A töltő nem vízálló.
- Ha a töltőport nem teljesen zárva, ne merítse a porszívót vízbe.



VÉDELMI FIGYELMEZTETÉS AZ ELEKTROMOS KÉSZÜLÉKEKKEL KAPCSOLATBAN

- Ha a porszívó vázán bármilyen fizikai sérülés keletkezik, például horpadás vagy repedés a burkolaton, **NE HASZNÁLJA** a töltőt és **NE TÖLTSE** az akkumulátort.
- Csak a gyártó által mellékelte akkumulátor-töltőt használja. A helytelen használat áramütést, túlmelegedést vagy korrozív folyadékok kiömlését okozhat az akkumulátorból.
- Ha a töltő megsérült, forduljon a gyártóhoz vagy egy hivatalos kereskedőhöz, és kérje a cseréjét. **NE PRÓBÁLJA** megjavítani az akkumulátor töltőt, mert a sérült vezeték érintkezhet fém vagy vízfelületekkel, és áramütést okozhat.



FIGYELMEZTETÉS

- Ne használjon hosszabbítót a töltő elektromos hálózatra való csatlakoztatásához.
- Mivel az akkumulátorok gyúlékony vagy robbanásveszélyes gázokat képezhetnek, **NE DÖNTSE** le a porszívót, és ne tegye ki szikráknak vagy lángoknak.
- Ne próbálja meg szétszerelni az akkumulátort, mert rövidzárlat keletkezhet, ami súlyos égési sérüléseket okozhat. Ügyeljen arra, hogy a szabadon álló vezetékek **NE ÉRINTSÉK** meg más vezetékeket vagy fémtárgyakat, hogy ne keletkezzen szikra és ne rövidüljön össze az akkumulátor. Ha az akkumulátorból folyadék szivárog, kerülje el a szivárgó folyadékkal való érintkezést, és helyezze a porszívót egy műanyag zacskóba.
- **NE HASZNÁLJON** sérült vagy módosított akkumulátorokat vagy akkumulátorral működő készülékeket, hogy elkerülje a sérüléseket vagy halált okozó előre nem látható eseményeket.

AZ AKKUMULÁTOROK ÉLETTARTAMA ÉS A LI-ION AKKUMULÁTOROK ÁRTALMATLANÍTÁSA

- Mivel a lítium-ion akkumulátorok újrahasznosítására és ártalmatlanítására vonatkozó előírások és törvények az egyes országokban és államokban eltérőek, kérjük, tájékozódjon a lakóhelyén érvényes előírásokról és törvényekről.
- A Rechargeable Battery Recycling Corporation (www.rbrc.org) weboldala kiváló információforrás az ilyen akkumulátorok újrahasznosítására szolgáló létesítményekről. Ha nem biztos abban, hogy az adott létesítmény képes-e újrahasznosítani a lítium-ion akkumulátorokat, érdeklődjön náluk, és ellenőrizze, hogy ez valóban így van-e.
- A telepet teljesen lemerítse, mielőtt ártalmatlanítja. A porszívó töltőcsatlakozóit elektromos szalaggal ragassza le, és csomagolja be, hogy ne érintkezzenek egymással és ne rövidüljenek.
- Ez a porszívó karbantartást nem igénylő, újratölthető lítium-ion akkumulátort tartalmaz, amelyet **MINDENKÉPPEN** megfelelően kell ártalmatlanítani.
- A porszívó ártalmatlanításakor viseljen védőszemüveget, kesztyűt és védőruházatot.



FIGYELMEZTETÉS

- A porszívót a jelen dokumentumnak megfelelően kell felszerelni és üzemeltetni. Ez a termék állandóan felszerelt medencékben való használatra készült. Ne használja tárolható medencékben.
- Az állandóan telepített medence a földre, a földre vagy egy épületbe van beépítve, így nem lehet könnyen szétszerelni tárolás céljából. A tárolható medence úgy van kialakítva, hogy tárolás céljából könnyen szétszerelhető és újra összeállítható legyen.
- Egyes vinilfólia minták különösen érzékenyek a felület gyors kopására, amelyet a vinilfelülettel érintkező tárgyak okoznak, ideértve a medencekefét, játékok, úszógumik, szőkökutak, klórpadlókat és automatikus medencetisztítók. Egyes vinilfólia minták súlyosan megkarcolódhatnak vagy lekaphatnak, ha csak a medence felületével vagy egy kefével dörzsölnödnék. A minta színe is lekaphat a telepítés során vagy a medencében lévő tárgyakkal való érintkezéskor. A Marimex nem vállal felelősséget a vinil fóliák mintájának, kopásának vagy nyomainak eltávolításáért, és a korlátozott jótállás nem vonatkozik rájuk.
- A porszívó használata előtt le kell állítani a szűrőrendszert.
- A LED-sáv körül látható kondenzáció teljesen normális jelenség, és nincs hatással a felhasználó biztonságára, sem a porszívó megfelelő működésére.
- A porszívó feltöltése előtt győződjön meg arról, hogy a töltőport száraz.

KEZDJÜK

A CSOMAG TARTALMA

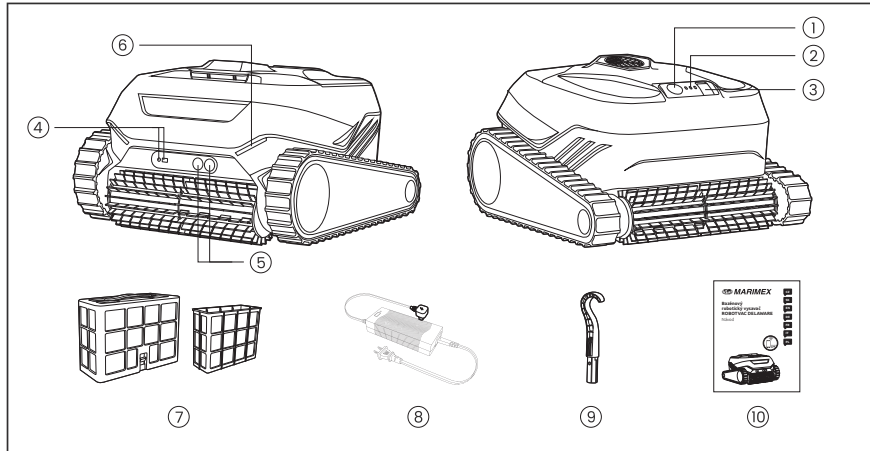

- | | | |
|-------------------|-----------------|-------------------------|
| 1. Bekapcsológomb | 5. Szondás | 9. Horog |
| 2. Jelzőfény | 6. Jelzőfények | 10. Használati utasítás |
| 3. Töltőport | 7. Szűrőkosár | |
| 4. Lézer | 8. Töltőadapter | |

ELSŐ HASZNÁLAT

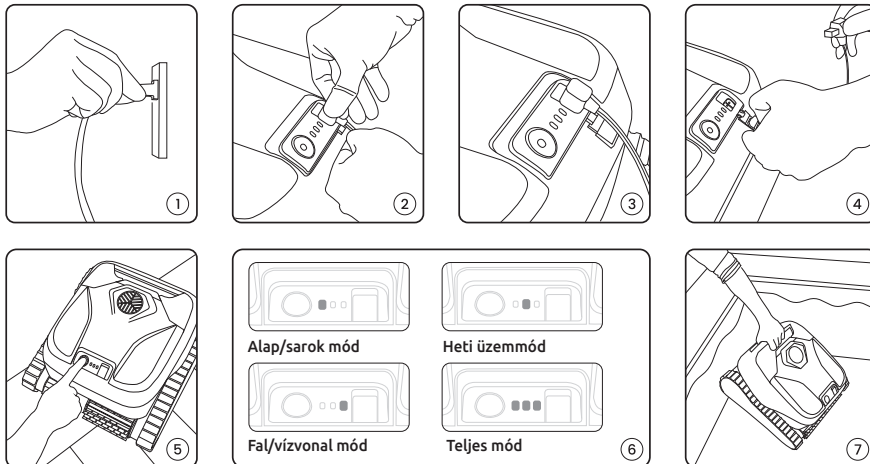

Alap/sarok mód

Heti üzemmód

Fal/vízvonal mód

Teljes mód

1. Csatlakoztassa a töltőt egy áramvédelmi kapcsolóval (GFCI) ellátott aljzathoz, amely legalább 3,5 m-re van a medencétől.
2. Csatlakoztassa a töltőt a porszívóhoz.
3. Töltse fel teljesen az akkumulátort, amíg a három zöld fény kigyullad.
4. Húzza ki a töltőt, és helyezze vissza a gumidugót a töltőporthoz.
5. Nyomja meg a bekapcsológombot három másodpercig, amíg a jelzőfény kigyullad.
6. Rövid gombnyomással válassza ki a módot.

Aljzat/sarkok: tisztítja az aljzatot és a enyhén lejtős felületeket, ideális a napi takarításhoz.

Heti: hetente többször tisztítja az alját.

Falak/vízvonal: tisztítja a medence falait és a vízvonalat.

Teljes üzemmód: alaposan megtisztítja a medence alját, enyhén lejtős felületeket, falakat és a víz vonalát.

7. Első használatkor ajánlott eltávolítani a belső szűrőkosarat. Helyezze a porszívót a medence* sík aljára, a sekély végén (vízmélység > 0,5 m). A tisztítás 60 másodpercen belül elindul.

* Kivéve a csillogó felületű, csempével burkolt medencéket.

A PORSZÍVÓ SPECIFIKÁCIÁI

<p>Töltési hőmérséklet: 6 °C–35 °C / 43 °F–95 °F</p>	<p>Motor védelem: IP68</p>
<p>Víz mélység: 0,5 m–3 m / 1,64 ft–10 ft</p>	<p>Lítium-ion akkumulátor: 8000 mAh</p>
<p>Szűrőkosár: külső réteg 180 µm + belső réteg 80 µm</p>	<p>Töltő: Bemenet 100–240 V, 50–60 Hz és kimenet 29,4 V–2,5 A</p>

AJÁNLOTT ÚSZÓMEDENCE-VÍZ ÉRTÉKEK

(Cl)	Klór: max. 4 ppm	(°C/°F)	Hőmérséklet: 6 °C–35 °C
(pH)	pH: 7,0–7,8	(NaCl)	NaCl: max. 5 000 ppm

TULAJDONSÁGOK ÉS JELZÉSEK

A CSOMAG TARTALMA

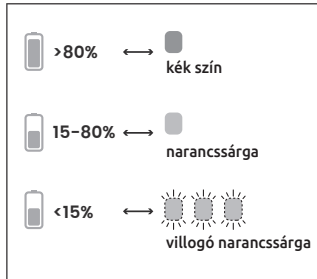

Bekapcsológomb és LED jelzőfény töltés közben

Az akkumulátor töltöttségi szintje és a LED színe:

>80%: folyamatosan kék

15-80%: folyamatosan narancssárga

<15%: villogó narancssárga

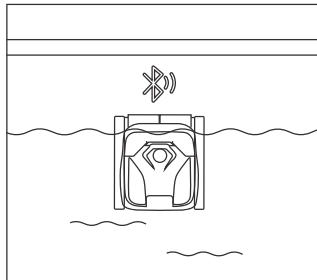

Parkolás a vízszintnél

A tisztítási ciklus utolsó 10 percében a porszívó felmászik a legközelebbi falra, és 3 percig a vízszintnél várakozik. Ha nem távolítják el, visszatér a medence aljára, és 2 percig ott marad, majd újra megpróbál 3 percig várakozni a vízszintnél. Ha három próbálkozás után sem sikerül a porszívót kivinni a medencéből, akkor leereszkedik és a medence alján vár, hogy energiát takarítson meg. Ha az alkalmazás segítségével elindítja a ciklust és bekapcsolja a „Parkolás a vízszintnél” módot, akkor a telefonjára értesítést kap, hogy a porszívó várakozik.

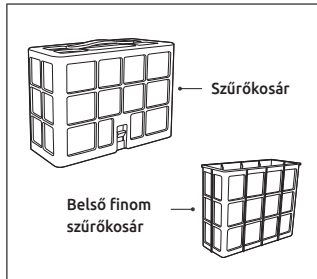

Kettős szűrőkosarak

A továbbfejlesztett kettős szűrőkosarak külső rétegből (180 µm) és belső rétegből (80 µm) állnak. Első használatkor ajánlott csak a külső réteget használni. Napi ciklusoknál vagy enyhe szennyeződésekkel rendelkező medencékben szerelje be a belső finom szűrőt, hogy medencéje tökéletesen tiszta maradjon. Minden ciklus után öblítse le a szűrőkosarat, mielőtt a szennyeződések megszáradnának rajta.

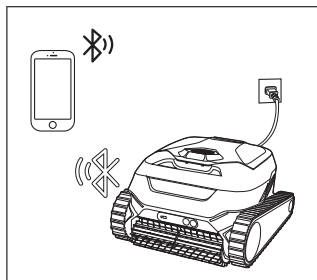

Mobilalkalmazás

Töltse le az alkalmazást a mobil telefonjára, regisztráljon, és kövesse az alkalmazás utasításait a mobil telefon és a porszívó párosításához. Az alkalmazás segítségével konfigurálhatja a porszívót, még akkor is, ha az nincs vízben. A párosítás után a porszívó bekapcsológombja feletti LED-jelzőfény villogni kezd. Most beállíthatja a tisztítási ciklus típusát, és értesítést kaphat, amikor a porszívó készen áll a medencéből való kivételre.

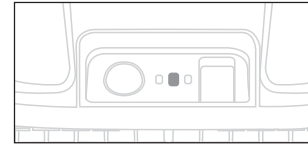

Heti üzemmód

A heti üzemmód segítségével egy feltöltéssel egy héti tisztán tarthatja a medence alját. Javasoljuk, hogy a felhasználók az alkalmazásban a heti üzemmód beállításait saját igényeiknek és tisztítási ütemtervüknek megfelelően állítsák be.

Alapértelmezés szerint, amikor a porszívó teljesen feltöltött, automatikusan háromszor tisztítja meg a medence alját, és két tisztítási ciklus között 48 óra telik el.

1. Nyomja meg a bekapcsológombot három másodpercig, amíg a kijelzőn meg nem jelenik a LED-jelzőfény, és a porszívó be nem kapcsol.
 2. A bekapcsológomb rövid megnyomásával váltson a tisztítási módok között, amíg a középső jelzőfény kigyullad. Ez a funkció csak akkor választható, ha az akkumulátor kapacitása meghaladja a 80%-ot.
 3. Helyezze a porszívót a medencébe – a tisztítás 60 másodpercen belül elindul.
- * A medence mérete befolyásolhatja az alapértelmezett tisztítási ciklusok számát ebben a módban.

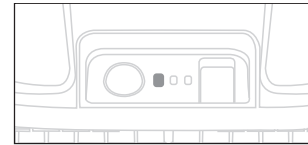

Aljzat/sarkok mód

A legtöbb szennyeződés a medence alján halmozódik fel, beleértve a sekély és a mély rész közötti enyhe lejtőt is. A fenék és sarkok mód jól lefedi ezeket a területeket, és ideális a napi tisztításhoz.

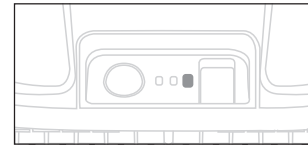

Fal/vízvonal mód

Időnként megmoshatja a medence falait és a víz vonalát. A fal/víz vonal módban a porszívó nagy teljesítményű kefék hengerei a víz vonalára és a falak felületére összpontosítanak, beleértve a medence alját és falait összekötő ferde felületeket is.

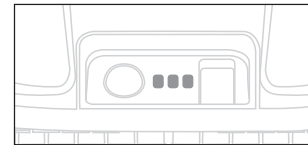

Teljes tisztítási mód

A porszívó alaposan megtisztítja az alját, a enyhe lejtőket, a falakat és a medence vízszintjét. Töltse fel teljesen a porszívót, és a ciklus akkor fejeződik be, amikor az akkumulátor lemerül.

TÖLTÉSI AJÁNLÁS

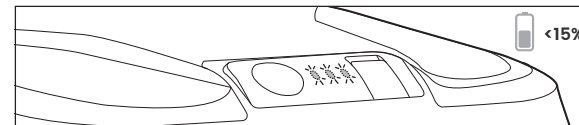

Nem javasoljuk a porszívó használatát, ha az akkumulátor töltöttségi szintje 80% alatt van (a bekapcsoló gomb LED-je narancssárgán világít vagy villog). Ha a LED-jelzőfény narancssárgán villog, egyik üzemmód sem választható.

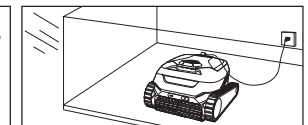

A porszívót mindig árnyékos helyen, 6 °C – 35 °C hőmérsékleten.

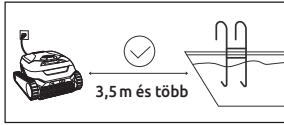

Győződjön meg arról, hogy a porszívó legalább 3,5 m-re van a medencétől.

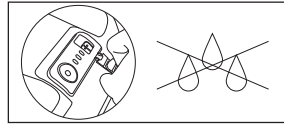

Ellenőrizze, hogy a töltőport a porszívó töltése előtt száraz-e.

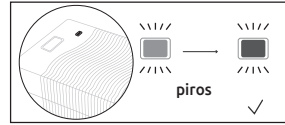

Ha teljesen feltöltődött, a töltő jelzőfénye vörösről zöldre vált.

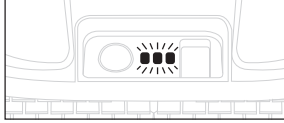

Teljes feltöltéskor a LED-kijelzőn három zöld jelzőfény világít.

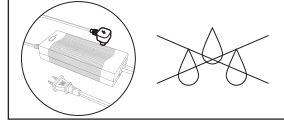

A töltő nem vízálló. Használja és tárolja száraz környezetben.



Használjon áramvédelemmel ellátott aljzatot.

A PÁRÁZÓ KIVÉTELE A MEDENCÉBŐL PARKOLÁS A VÍZ VONALÁNA

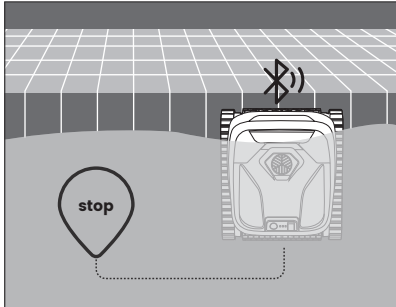

A tisztítási ciklus utolsó 10 percében a porszívó felmászik a legközelebbi falra, és megvárja 3 perc a vízszintnél. Ha innen nem távolítják el, visszatér a medence aljára, és ott marad 2 percig, majd újra megpróbálja kivágni a 3 percet a vízszintnél. Ha 3 kísérlet után sem sikerül a porszívót a medencéből eltávolítani, akkor leereszkedik és a medence alján vár, hogy energiát takarítson meg. A második esetben értesítést küldünk az alkalmazásban, ha a Bluetooth-kapcsolat jó, és az alkalmazás engedélyezte az értesítések küldését.

A HOROG HASZNÁLATA

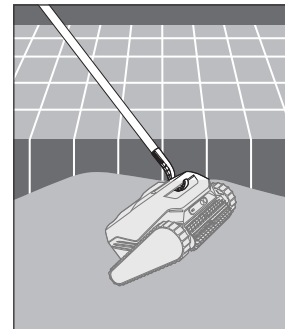
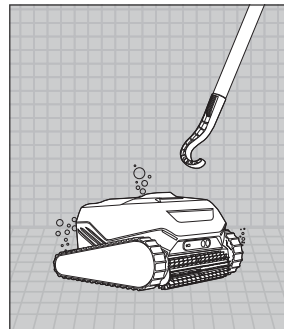
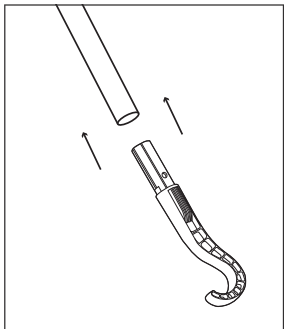

SMOROBOT ALKALMAZÁS A SMOROBOT ALKALMAZÁS TELEPÍTÉSE

Töltse le az alkalmazást a mobiltelefonjára, és használja a medence specifikációi szerint a tisztítás személyre szabásához. Az alkalmazást letöltheti az alábbi QR-kódok beolvasásával, vagy az App Store-ból vagy a Google Play-ből a mobiltelefonjával.



iOS



Android

ESZKÖZÖK CSATLAKOZTATÁSA

1. Kapcsolja be a mobiltelefon Bluetooth funkcióját, majd kapcsolja be a porszívót.
2. Kattintson az alkalmazás „+” gombjára, és adjon hozzá egy új eszközt.
3. A mobiltelefon automatikusan megkeresi az új eszközt.
4. Válassza ki az eszközt a listából, és csatlakoztassa az alkalmazásban.

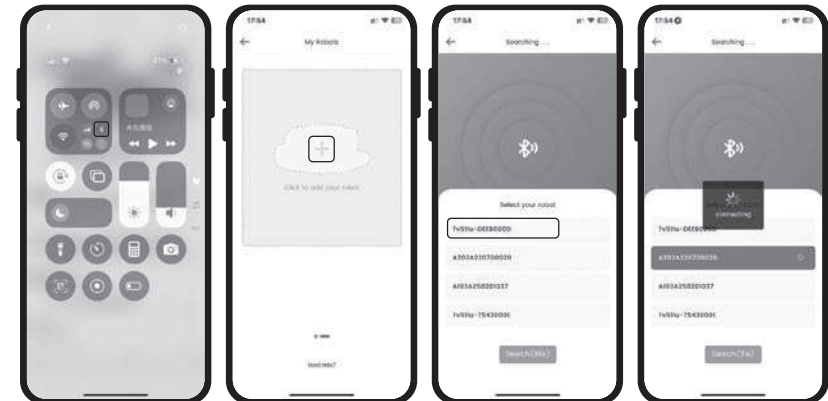

TISZTÍTÁSI MÓD VÁLASZTÁSA

Ha a porszívó csatlakozik a mobiltelefon alkalmazásához,

1. Az alkalmazásban válassza ki a medence szennyezettségi szintjét.
2. Válassza ki az egyik ajánlott tisztítási módot, majd nyomja meg a készüléken a Start gombot. A vezérlés az alkalmazáson keresztül történik.
3. Helyezze a porszívót a medencébe. Az alkalmazás megjeleníti a tisztítás hátralévő idejét az aktuális módban.
4. Ha a „Parkolás a vízvezetéknel” mód be van kapcsolva, a porszívó automatikusan a vízvezetékhez mozog, hogy könnyen fel lehessen venni, és Bluetooth-on keresztül értesítést küld a felhasználónak az alkalmazásba.



Parkolás a vízvezetéknel



OTA FRISSÍTÉS

Kövesse nyomon a legújabb szoftververziókat vagy az Ön medencéjéhez igazított verziókat az alkalmazás segítségével. Egyszerű kattintással lépést tarthat a technológiai fejlődéssel.

KARBANTARTÁS

A SZŰRŐKOSÁR TISZTÍTÁSA

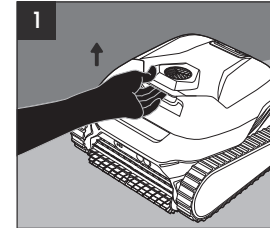

Nyissa ki a felső fedelet.

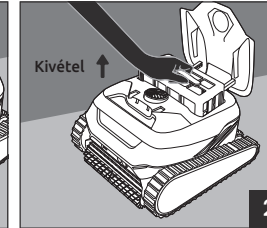

Vegye ki a szűrőkosarat és nyissa ki a rezeszt, hogy kiengedje az alsó fedelet.

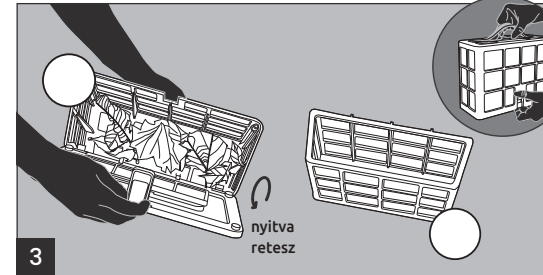

Távolítsa el a szennyeződéseket, és vegye ki a finomszűrő belső kosarát.

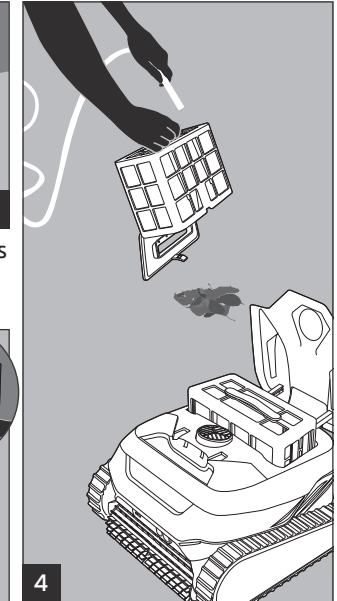

A szűrőkosár rétegét (rétegeit) öblítse le tőmlővel.

Fontos:

- A Finom szűrő belső kosarát csak „könnyű szennyeződés” esetén használja a medencében.
- A szűrőkosarat azonnal öblítse le, miután kivette a porszívót a medencéből.
- A szűrőkosarat rendszeresen tisztítsa meg szappanos vízzel és puha sörtéjű kefével.

TOVÁBBI KARBANTARTÁSI UTASÍTÁSOK

Minden használat után

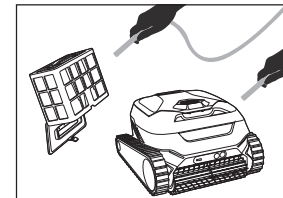

Tisztítsa meg a porszívót és a szűrőkosarat.

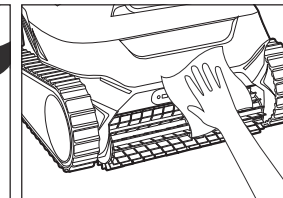

A tisztításhoz használjon puha ruhát a lézeres érzékelő, a szonár és a kamera tisztításához.

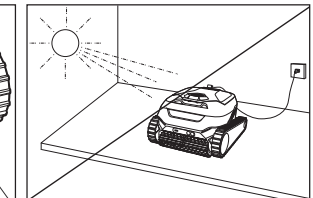

Tartsa a porszívót közvetlen napfénytől távol.

A szennyezett medence tisztítási ciklusa után

Győződjön meg arról, hogy a forgókerékben, a futófelületen, a kerekekben, a hajtóművekben vagy a kefék között nincs szennyeződés. Tisztítsa meg a porszívót az alábbi utasítások szerint.

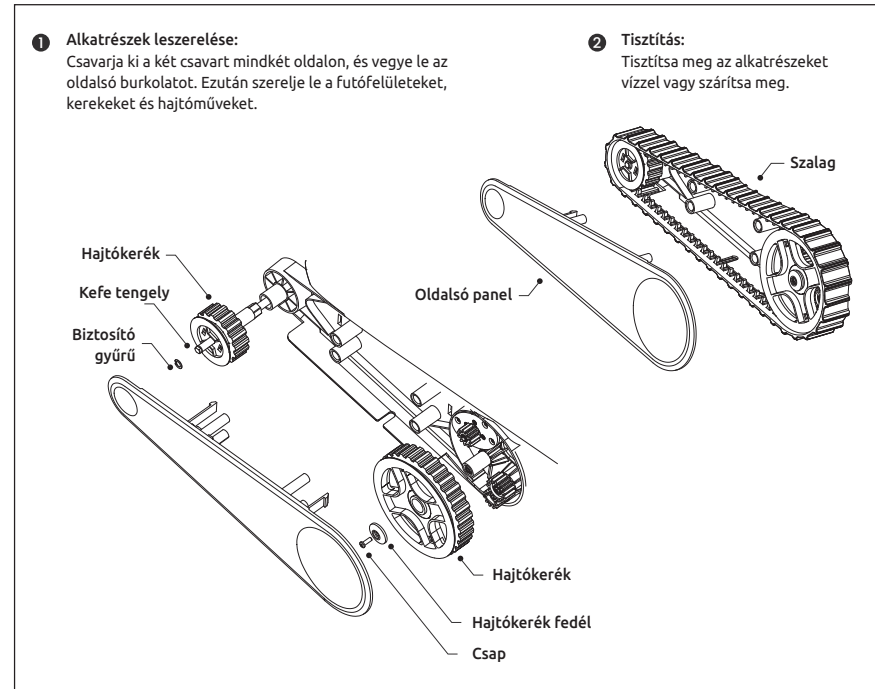

3–4 havonta, a szezonon kívüli tárolás előtt

Ellenőrizze a futófelületek, kerekek, hajtóművek és kefék kopását.

Szezonon kívüli tárolás

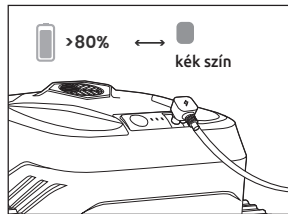

Töltse fel a porszívót 80%–100% teljes kapacitásáig.

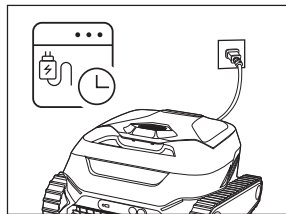

Töltse fel legalább háromhavonta egyszer, hogy meghosszabbítsa az akkumulátor élettartamát.

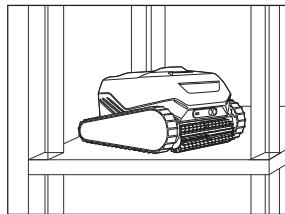

Tárolja 5 °C–45 °C és 75% alatti relatív páratartalom mellett tárolja.

PROBLEM MEGOLDÁS AZ ALKALMAZÁSSZAL



PROBLÉM	LEHETSÉGES OK	JAVASOLT MEGOLDÁS
NEM SIKERÜLT ÖSSZEKAPCSOLNI AZ ALKALMAZÁST A PORSZÍVÓVAL.	A porszívó nincs bekapcsolva. Az egyik eszköz Bluetooth-ja ki van kapcsolva, vagy nincs párosítási módban.	Győződjön meg arról, hogy a porszívó be van kapcsolva párosítási módban van, és a mobiltelefon a közelben lévő eszközöket keresi.
	A Bluetooth be van kapcsolva, de nincs párosítási módban.	Kapcsolja ki, majd be a Bluetooth funkciót a telefonján.
	A porszívó túl messze van a mobiltelefontól.	Közelítse a mobiltelefonját a porszívó bekapcsológombjához.
	Az alkalmazás telepítésekor nem adta meg a szükséges engedélyeket.	Telepítse újra az alkalmazást és adja meg az összes engedélyt. Ha a porszívó továbbra sem található, indítsa újra a mobiltelefont.
	Egyéb.	Ha a probléma nem oldódik meg, vegye fel a kapcsolatot az ügyfélszolgálatl.
NEM LEHET ÁTÁLLNI A TISZTÍTÁSI MÓDOKAT AZ ALKALMAZÁSBÓL.	A Bluetooth-kapcsolat nem megfelelő.	Ellenőrizze az alkalmazásban, hogy a Bluetooth továbbra is csatlakozik-e a porszívóhoz.
	A porszívó túl messze van a mobiltelefontól.	Közelítse a mobiltelefont a porszívó bekapcsológombjához.
	A porszívó víz alatt van.	A porszívó víz alatt nem tudott Bluetooth-kapcsolatot létesíteni.
NEM KAPTAM MEG AZ ELLENŐRZŐ KÓDOT.	Az e-mail cím helytelen.	Ellenőrizze, hogy az e-mail cím helyes-e.
	Az ellenőrző kód a spam mappában található.	Ellenőrizze a spam mappát.
	Késés a fogadáskor.	A hitelesítési kód 60 másodperc múlva újra elküldésre kerül.

PROBLÉM	LEHETSÉGES OK	JAVASOLT MEGOLDÁS
NEM LEHET FRISSÍTENI, VAGY A FRISSÍTÉS NEM SIKERÜLT.	Akkumulátor töltöttségének hiánya.	A porszívó teljesen feltöltődött.
	A mobiltelefon túl messze van a porszívótól.	Tartsa a mobiltelefont a porszívó közelében.
	Instabil hálózat.	Átállítás a mobiltelefonon mobil adatforgalomra vagy stabil hálózatra.
A TISZTÍTÁSI MÓD NEM ÁLL RENDELKEZÉSRE.	Elfelejtette megnyomni a Start gombot.	Mielőtt a porszívót vízbe merítené, kattintson a „Start” gombra.
	A kiválasztott szennyezettségi fokozat nem támogatja ezt a módot.	Változtassa meg a szennyezettségi fokozatot.
AZ ALKALMAZÁS A PORSZÍVÓTÓL LEVÁLASZTVA VAN.	A porszívót vízbe merítették.	A porszívó földhöz van csatlakoztatva.
	A mobiltelefon és a porszívó közötti távolság túl nagy.	Tartsa a mobiltelefont a porszívó közelében.

*Ha itt nem talál választ a kérdésére, további információkat talál az alkalmazás súgójában.

A PORSZÍVÓVAL KAPCSOLATOS PROBLÉMÁK MEGOLDÁSA



PROBLÉM	LEHETSÉGES OK	JAVASOLT MEGOLDÁS
A PORSZÍVÓ NEM MOZGIK.	Valamilyen tárgy akadt el a sínekben, kerekekben vagy a kefék között.	Távolítson el minden szennyeződést a sínekből, kerekekből vagy a kefék közül. (Lásd a karbantartási utasítások fejezetét). Kapcsolja ki a porszívót a bekapcsológomb megnyomásával 20 másodpercig. Ezután nyomja meg a bekapcsológombot 3 másodpercig, hogy a porszívó elinduljon.
A PÁRÁZÓ NEM VÁRJA MEG A VÍZ A PORSZÍVÓ NEM VÁRJA MEG, HOGY A TISZTÍTÁS BEFEJEZŐDJÖN. A FAL MELLETT.	A tisztítási ciklus utolsó 10 percében a porszívó felmászik a legközelebbi falra és a vízszintnél vár. Ha onnan nem távolítják el, visszatér a medence aljára, és 2 percig ott marad, mielőtt újra megpróbálna 3 percig a vízszintnél várni. Ha három kísérlet után sem távolítják el a porszívót a medencéből, leereszkedik és a medence alján vár, hogy energiát takarítson meg.	Szerelje fel a mellékelt kampót a teleszkópos rúdra, és ezzel húzza ki a porszívót.
A PORSZÍVÓ KÖRÖK BEN MOZOG	A szűrőkosár eltömődött.	Üritse ki és tisztítsa meg a szűrőkosarat.
	Valami beszorult a sínekbe, kerekekbe vagy a kefék közé.	Távolítson el minden szennyeződést a szalagokról, kerekekről vagy a kefék között. (Lásd a karbantartási utasítások fejezetét).
	Az egyik hajtómotor leállt.	Vegye fel a kapcsolatot az ügyfélszolgálatl.

PROBLÉM	LEHETSÉGES OK	JAVASOLT MEGOLDÁS
A PORSZÍVÓ NEM TÖLT.	Nincs feszültség a konnektorban.	Ellenőrizze, hogy van-e feszültség a konnektorban.
	A töltő nem működik.	Győződjön meg arról, hogy a töltő működik (ha a töltő csatlakoztatva van a feszültség alatt álló aljzathoz, de nincs csatlakoztatva a porszívóhoz, a töltő jelzőfényének zölden kell világítania; ha egyik jelzőfény sem világít, akkor a töltő nem működik). Ha ez nem így van, vegye fel a kapcsolatot az ügyfélszolgálattal és kérjen cserét.
	Korrózió a töltő dugóján vagy a töltő érintkezőin.	Törölje le a rozsdát a töltő dugaszáról vagy a töltőcsapokról.
	Egyéb.	Vegye fel a kapcsolatot az ügyfélszolgálattal.
A PORSZÍVÓ NEM KÖVETI A FALAKAT.	A szűrőkosár tele van vagy nagy mennyiségű szennyeződést tartalmaz.	Ürítse ki és tisztítsa meg a szűrőkosarat.
	A szennyeződések bejutnak a forgókerékbe.	Távolítsa el az esetleges szennyeződések a forgókerékből.
	A falak felülete túl csúszós.	Ellenőrizze és módosítsa a medence vízének kémiai értékeit, vagy távolítsa el az algákat a falakról.
	A porszívó nincs teljesen feltöltve. Alap/sarok módban vagy napi módban a szivattyú motorja leáll.	Töltse fel teljesen a porszívót. Válassza a fal/vízvonal módot vagy a teljes módot. Vegye fel a kapcsolatot az ügyfélszolgálattal.
A PORSZÍVÓ ÁTMEGY A SZEMÉTEN, DE NEM TISZTÍTJA MEG.	A szűrőkosár tele van, vagy nagy mennyiségű szennyeződést tartalmaz. Szennyeződések kerülnek a járókerékbe.	Ürítse ki és tisztítsa meg a szűrőkosarat. Távolítsa el az összes szennyeződést a járókerékről.



EU MEGFELELŐSÉGI NYILATKOZAT

Termékleírás: Intelligens robot medencetisztító
Védjegy: RobotVac Delaware

Ezzel,

Gyártó neve: Marimex CZ s.r.o., Libušská 221/264a, 142 00 Praha 4 Saját felelősségünkre kijelentjük, hogy a fent leírt termék megfelel az Unió vonatkozó harmonizációs jogszabályainak: európai irányelv (alacsony feszültségű irányelv 2014/35/EU, elektromágneses összeférhetőségi irányelv 2014/30/EU).

EN IEC 55014-1:2021 EN IEC 55014-2:2021
 EN IEC 61000-3-2:2019+A1:2021 EN 61000-3-3:2013+A2:2021

EN 60335-1:2012+A11:2014+A13:2017+A1:2019+A14:2019+A2:2019+A15:2021
 EN 62233:2008

A megfelelőség értékelése az európai irányelvnek megfelelően történt. A jelentést kiadó laboratórium a Shenzhen NTEK Testing Technology Co., Ltd.



KAPCSOLATTARTÁS

www.marimex.cz

Ügyfélszolgálat

+420 261 222 111

shop@marimex.cz



