

Obsah balení a rozmístění topidel

KORPUS A PŘÍSLUŠENSTVÍ INFRAZAUNY

1	1 x	Přední stěna + dveře	8	1 x	Strop
2	1 x	Pravá stěna	9	1 x	Podpora sedáku
3	1 x	Levá stěna	10	1 x	Sedák
4	1 x	Podlaha	11	1 x	Kryt topidel
5	1 x	Rošt / podlahové topidlo	12	2 x	Rohové topidlo
6	1 x	Zadní stěna s příslušenstvím	13	2 x	Kryt rohového topidla
7	1 x	Kryt stropu	14	1 x	Madlo

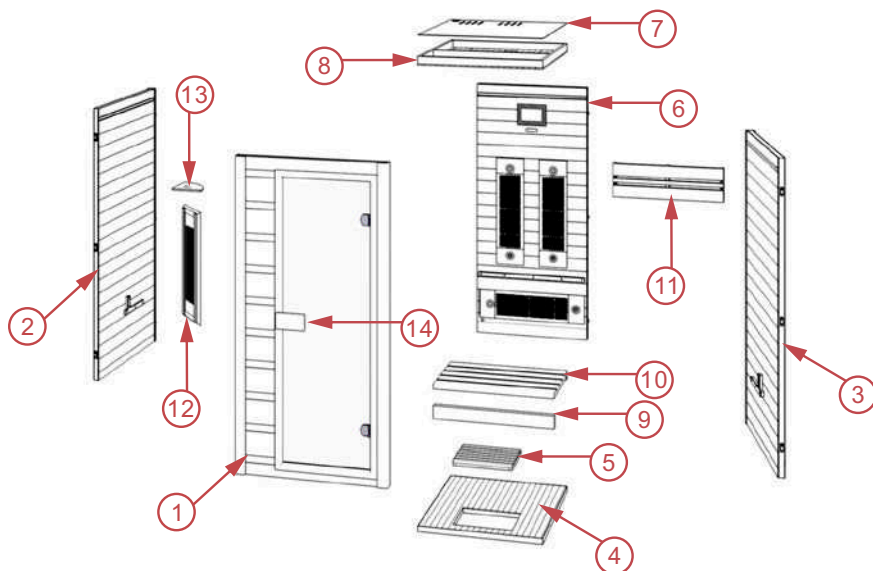

230V/50Hz s dostatečným proudovým jištěním. Doporučujeme napájecí přívod osadit i proudovým chráničem s vybavovacím proudem nepřesahujícím 30 mA.

- Infrasaunu stavte pouze v temperovaném prostoru s nízkou vzdušnou vlhkostí. Nedoporučujeme infrasaunu umísťovat ve vlhkých prostorách se špatnou ventilací a cirkulací vzduchu. Na vlhkých místech dochází ke koncentraci vzdušné vlhkosti, což může mít negativní vliv na elektronické součástky.
- Pro umístění infrasauny je ideální prostor s teplotou minimálně 15°C. Teplota okolí přímo ovlivňuje teplotu uvnitř infrasauny. Pokud umístíte infrasaunu do chladného prostředí, vnitřní teplota nedosáhne maximálních hodnot.
- Je vám něco nejasné? Potřebujete poradit s výběrem infrasauny nebo s montáží? Zavolejte na naše Zákaznické centrum, rádi vám poradíme.

Bezpečnostní pokyny

- Dříve než se pustíte do montáže, pečlivě prostudujte tyto pokyny.
- K samotné montáži jsou zapotřebí 2 dospělé osoby.
- Ujistěte se, že zásuvka určená pro připojení infrasauny má optimální parametry. Pokud má zásuvka slabý příkon, hrozí přehřívání a následný požár.
- Infrasaunu neumísťujte na mokřém podkladu, v bezprostřední blízkosti vany či bazénu.
- Napájecí kabel pokládejte tak, aby se minimalizovalo riziko poškození sešlápnutím či skřípnutím. Pokud infrasaunu nebudete dlouhodobě používat, vytáhněte kabel ze zásuvky a stočte jej. Při odpojování jej odpojte tahem za zástrčku, nikoliv za kabel. V opačném případě hrozí poškození kabelu nebo zásuvky.

Telefon: 261 222 111

E-mail: zakaznickecentrum@marimex.cz

STAVBA KROK ZA KROKEM

1.

UMÍSTĚNÍ PODLAHY

Podlahu položte na místo, kde bude infrasauna stát. Pozor na správné umístění, podlahové topidlo je v přední části infrasauny.



Umístěná podlaha

2.

OSAŽENÍ PŘEDNÍ STĚNY

Přední stěnu umístěte v přední části podlahy – přisuňte ji. Stěna nebude stát sama, je nutné ji rukou podržet, než připojíte další stěnu. Při manipulaci s přední stěnou dejte pozor na skleněné dveře !



Umístěná přední stěna

3.

OSAZENÍ PRAVÉ A LEVÉ STĚNY

Pravou stěnu přiložte k přední stěně a připevněte ji pomocí vnitřních spojovacích zámků (panel nadzvedněte a zaklapněte). Stejný postup použijte pro levou stěnu.



ilustrační foto

Umístěná pravá stěna

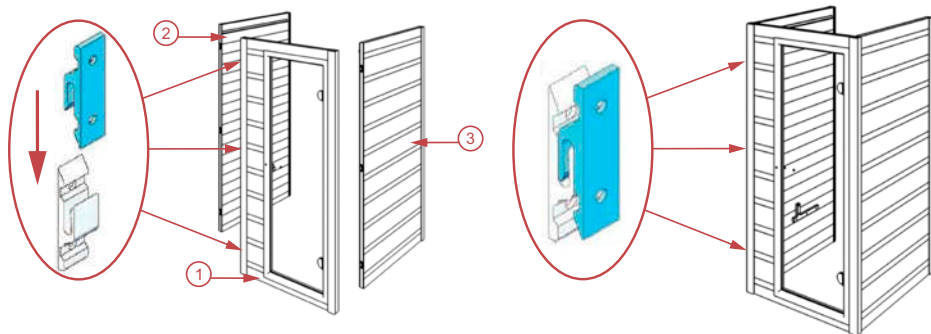

Systém propojení stěn



4. OSAZENÍ ZADNÍ STĚNY

Zadní stěnu připojte k bočním stěnám pomocí zaklapávacích spon. Topidla směřují dovnitř infraosauny.



Umístěná zadní stěna



Nezajištěná spona



Zajištěná spona

5. OSAZENÍ STROPU A PROTÁHNUTÍ KABELŮ

Při osazení stropu protáhněte kabely na strop infraosauny, kde je poté budete propojovat. Vrchní část stropu obsahuje kabeláž. Kabely z vnitřní části sauny – z bočních stěn, je nutné protáhnout otvory na horní desku. Pozor na poškození kabelů. Otvory stěn a stropu musí být vyrovnány před dosednutím stropu.

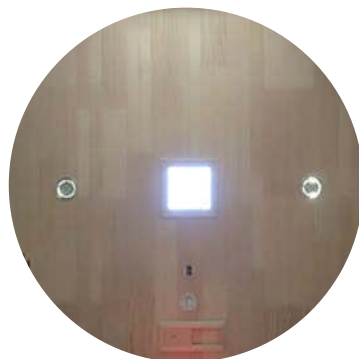

Strop infraosauny – odvětrání směřuje do zadní části sauny

Ukázka protažení
kabelů

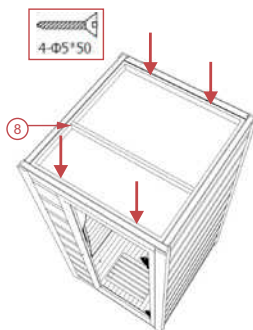
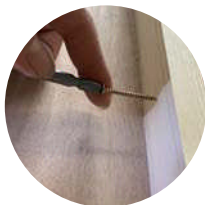
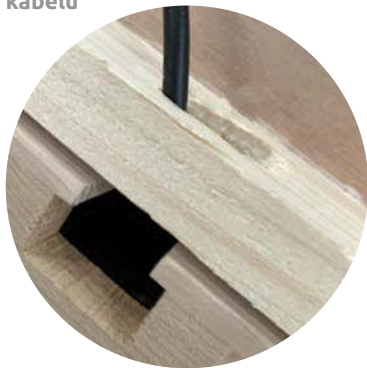

Upevnění stropu infra сауны
– boční lištu stropu předvrtejte
vrtákem do dřeva o pr. 4mm.

6. UMÍSTĚNÍ PŘEDNÍCH TOPIDEL

Do pravého a levého předního rohu umístěte rohová topidla:

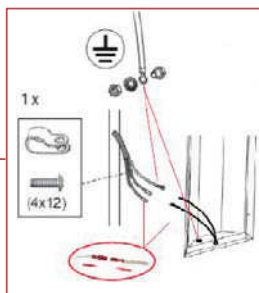
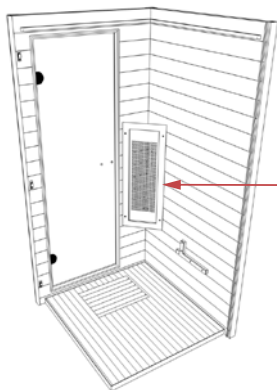

Propojení
kabelů předních
topidel



a) Propojte kabely na topidla s kabely
vystupujícími ze stěny infra сауны. Pro-
pojte spolu stejné barvy kabelů. Zelený
kabel připojte na tělo topného tělesa.

7.

PROPOJENÍ PODLAHOVÉHO TOPIDLA

a) Volný kabel od podlahového topidla připojte s volným kabelem vystupujícím ze zadní stěny.



Propojený kabel podlahového topidla

b) Spojené kabely zakryjte dřevěným krytem a přišroubujte.



Zakrytý spoj kabelů

8.

UMÍSTĚNÍ LAVICE

a) Přišroubujte podporu lavice.

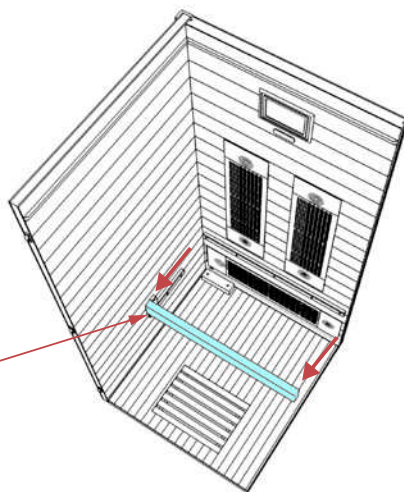
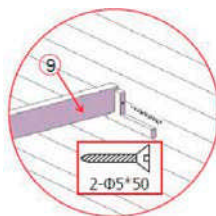

b) Umístěte sedák lavice.



Umístěná lavice

9. UMÍSTĚNÍ OPĚRKY HLAVY

Opěrku hlavy přišroubujte k zadní stěně.

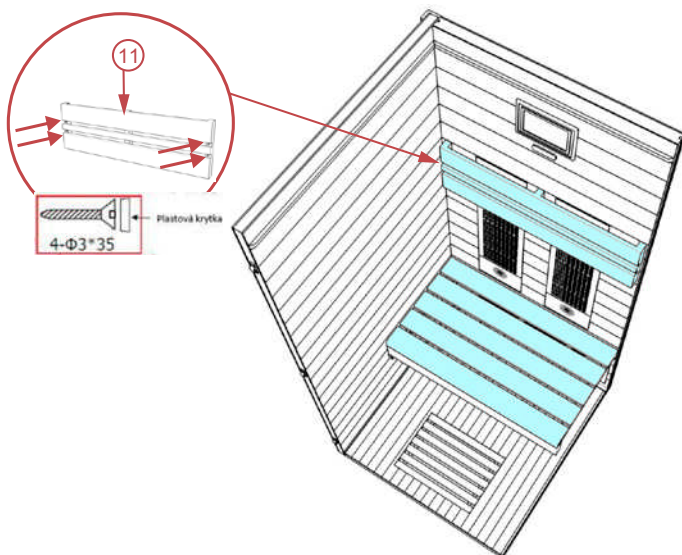

Vzdálenost mezi sedákem lavice a opěrkou hlavy by měla být cca 69cm.

Upravte v závislosti na výšce postavy.

10. INSTALACE MADLA DVEŘÍ

Příšroubujte dřevěné madlo ke dveřím. Delší část madla je z vnější strany dveří.

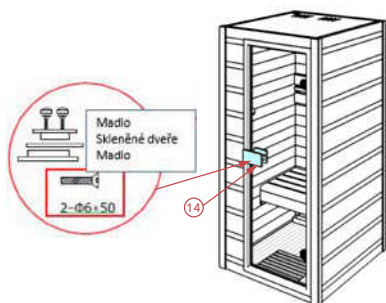

11. PROPOJENÍ KABELŮ NA STROPĚ INFRASAUNY

Na vrchní straně stropu zapojte kabely do kontrolní jednotky: Kabel „A“ do zástrčky „A“; Kabel „B“ do zástrčky „B“ atd...

Propojte všechny volné kabely - propojujete vždy stejné koncovky kabelů.

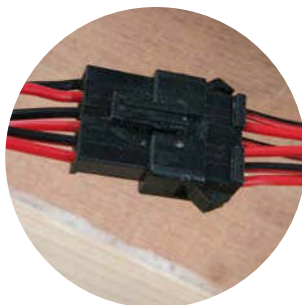

Ukázka propojení kabelů

12.

UMÍSTĚNÍ KRYTU STROPU

Po zapojení a otestování správné funkčnosti infraSauny a vybavení přišroubujte vrchní kryt stropu.

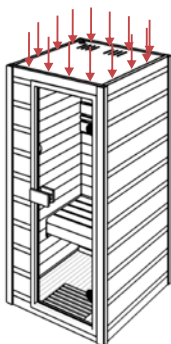
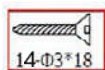

Instalace krytu stropu

13.



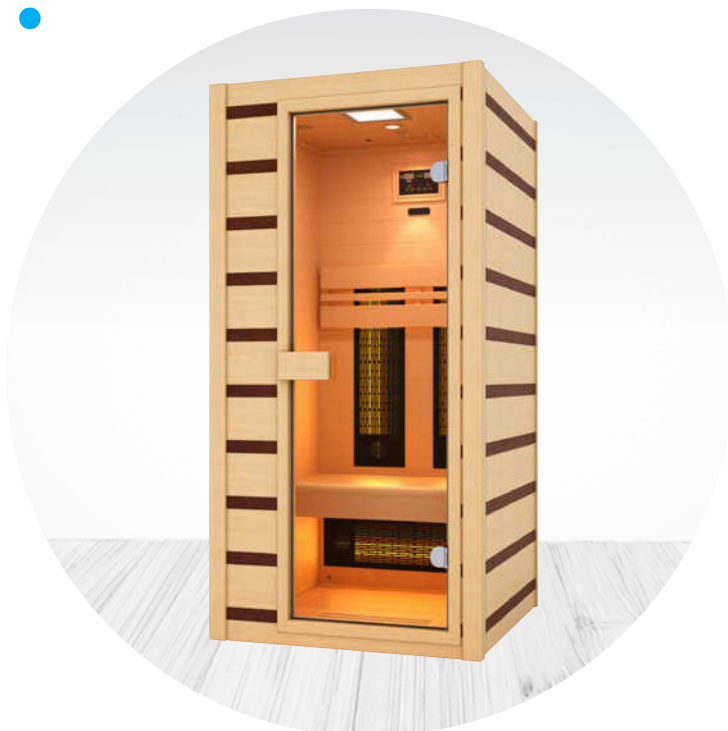



HOTOVO, VAŠE INFRA SAUNA JE PŘIPRAVENA K POUŽITÍ

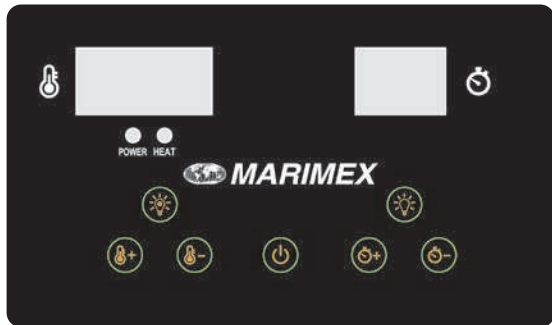

MÁME POSTAVENO



Ovládání infra sauna





-  Zapnuto/Vypnuto
-  Barevné světlo
-  Světlo na čtení
-  Teplota +
-  Teplota -
-  Čas +
-  Čas -



Připojte napájecí jednotku do zásuvky, na displeji začne blikat LED kontrolka. Nyní je možné zapnout infračervené zářiče, světlo a funkci hudby.

1) Zapnutí

Po stisknutí tlačítka Zapnuto/Vypnuto  se zapne displej a zářiče, čas se automaticky nastaví na 60 minut a zobrazí se teplota vzduchu v kabině. Opětovným stisknutím tlačítka Zapnuto/Vypnuto  zářiče vypnete.

2) Nastavení teploty

Opětovným stisknutím tlačítka Zapnuto/Vypnuto  zapnete zářiče. Stisknutím tlačítka Teplota +  nebo tlačítka Teplota -  nastavte požadovanou teplotu od 35 °C do 65 °C (1 stisknutí = 1 °C).

Nastavená hodnota bude 10 sekund blikat, a poté se automaticky zobrazí teplota vzduchu. Současným stisknutím tlačítka Teplota +  a tlačítka Teplota -  můžete přepínat mezi °F a °C. Po dosažení požadované teploty se zářiče automaticky vypnou. Pokud teplota klesne o 2 °C pod požadovanou hodnotu, kabina se automaticky opět spustí.

Poznámka: Maximální dosažitelná teplota vzduchu v kabině může být nižší než požadovaná teplota. Záleží na teplotě vně kabiny.



Výchozí teplota = poslední požadovaná teplota

3) Nastavení času

Stisknutím tlačítka Čas +  nebo tlačítka Čas -  nastavte požadovaný čas od 1 minuty do 60 minut (1 stisknutí = 1 minuta).

Když se na displeji zobrazí - , zářiče zůstanou spuštěny, pokud do konce zbývá 1 minuta, spustí se zvuková signalizace. Po dokončení odpočítávání (00) se zářiče automaticky vypnou. Výchozí čas = poslední čas v paměti.

4) Barevné světlo

Krátkým stisknutím tlačítka Barevné světlo  rozsvítíte/zhasnete světlo. Dlouhým stisknutím tlačítka Barevné světlo  nastavíte požadovanou barvu (7 barev). L1 = bílá, L2 = růžová, L3 = modrá, L4 = blankytně modrá, L5 = zelená, L6 = žlutá, L7 = červená, L8 = režim automatického přepínání, L9 = postupný přechod.

Poznámka: Stisknutím tlačítka Světlo na čtení  rozsvítíte/zhasnete světlo na čtení.

POZOR: Pokud pocítíte závrať, ospalost, nebo vám pobyt v sauně nebude příjemný, okamžitě saunu opusťte.

Zapnout obě topidla naráz na jednom topném tělese nelze.

Na každém topném tělese můžete zvolit jiný druh topidla, popřípadě zapnout pouze Vámi zvolená topná tělesa. Druhy topidel můžete v průběhu saunování libovolně měnit.

RED LIGHT – dosahují téměř okamžitě požadované teploty. Jsou tvořeny trubnicemi z křemičitého skla, které kromě intenzivního sálavého tepla vyzařují také světlo umocňující jejich blahodárné terapeutické účinky. Vyzařují teplo na krátkých vlnových délkách.

MAGNESIUM – magnesiová topidla (též označovaná jako „incoloy“) jsou svojí strukturou téměř identická s keramickými topidly, ale jejich vnější vrstva je vyrobena z nerezové oceli, hliníku, nebo slitiny incoloy. Rychle se nahřívají a dosahují vysokých provozních teplot. Vyzařují teplo v dlouhých vlnových délkách.



Bezpečnostní pokyny užívání infrasauny

- Před každým zapnutím infrasaunu prohlédněte, zda není poškozená či se uvnitř nenacházejí nevhodné předměty.
- Infrasaunu neopravujte svépomocí. V případě jakéhokoliv problému se obraťte přímo na prodejce. Neoprávněné pokusy o opravu mohou vést k porušení bezpečnostních zásad a neplatnosti záruky.
- Pokud dojde k poškození napájecího kabelu, je třeba zajistit okamžitou výměnu zástupcem výrobce nebo jinou kvalifikovanou osobou. Horký napájecí kabel znamená problém s napájecím zařízením. V takovém případě kontaktujte výrobce nebo kvalifikovaný servis.
- V případě výměny náhradních dílů se ujistěte, že jsou kompatibilní s daným typem infrasauny a mají stejné parametry jako původní díly. Použití neautorizovaných dílů může vést k požáru, úrazu elektrickým proudem nebo jiným nebezpečím. Po opravě pověřte servisního technika bezpečnostní kontrolou. Teprve poté je možné infrasaunu znovu používat.
- Nepoužívejte infrasaunu během bouře, hrozí nebezpečí úrazu elektrickým proudem.
- Nelijte vodu ani jiné kapaliny na infračervené topné jednotky nebo jiná elektrická zařízení. Do topných jednotek nenarážejte tvrdými předměty, hrozí zkrat, výpadek elektrické sítě či dokonce požár.
- Pokud je infrasauna v pracovním režimu, nikdy v ní neusínejte.
- Opakovaně nezapínejte a nevypínejte napájecí a topný systém, hrozí poškození elektrického zařízení.
- Některé modely infrasaun jsou vybaveny střešními světly, která během provozu dosahují vysokých teplot. Při svícení se jich nedotýkejte, hrozí popálení. Buďte opatrní i cca 20 minut po zhasnutí.





- Za provozu infrasauny se nedotýkejte infračervených topidel, jejich teplota přesahuje 70°C a hrozí popáleniny. Topidla nezakrývejte, může vzniknout požár.
- Děti mohou infrasaunu používat pouze pod dohledem dospělých.
- Neukládejte žádné předměty na horní nebo vnitřní stěny sauny. Do sauny nevnášejte domácí zvířata, kovové předměty. Sauna není určena k sušení prádla.

Kdy infrasaunu nepoužívat

- Infrasauna není vhodná pro osoby:
 - se sníženými fyzickými, smyslovými nebo mentálními schopnostmi, pokud není zajištěn jejich dohled a instruktáž
 - které nejsou seznámeny s obsluhou v rozsahu tohoto návodu
 - pod vlivem léků, omamných prostředků apod., snižujících schopnost rychlé reakce
- Nepoužívejte infrasaunu po náročném fyzickém výkonu. Počkejte cca 30 minut, dokud se vaše tělo neochladí.
- Při používání infrasauny hrozí přehřátí organismu. Myslete na to, že tělesná teplota by neměla přesáhnout 39°C (103°F). Mezi příznaky nadměrného přehřátí organismu patří závratě, letargie, ospalost a mdloby. Následky nadměrného přehřátí organismu mohou zahrnovat neschopnost vnímat teplo, tělesnou neschopnost opustit saunu, neuvědomění si hrozičícího nebezpečí, ztrátu vědomí a poškození plodu u těhotných žen. Při nastavování teploty infrasauny buďte proto mimořádně opatrní.
- Vysoké teploty mohou negativně působit na osoby s roztroušenou sklerózou, systémovým lupus erythematoses, diabetickou neuropatií, Parkinsonovou chorobou, nádory centrálního nervového systému nebo adrenalinovou nedostatečností (např. Addisonova choroba).
- Používání infrasauny by se měly vyvarovat osoby trpící hemofilii či krvácivými stavy. Infrasaunu nedoporučujeme osobám s horečkou či alergií na teplo. Kovové šrouby, kloubní náhrady a další implantáty obvykle dlouhodobě infračervené záření odrážejí, k jejich zahřívání tedy nedochází.
- Silikonové implantáty naopak infračervené záření absorbují, proto může dojít k zahřátí implantátů či okolní tkáně. Vzhledem k tomu, že se silikon taví při teplotách větších než 200°C, infračervené záření by na ně nemělo mít negativní



vliv. Pacient s jakýmkoliv implantátem by měl použití infrasauny konzultovat se svým lékařem.

- Pokud berete jakékoliv léky, užití infrasauny konzultujte s lékařem nebo farmakologem. Některé léky mohou ovlivnit schopnost těla regulovat teplotu. Sem patří například diuretika, antihistaminy, betablokátory nebo barbituráty.
- Infračervená terapie je nevhodná pro pacienty s některými srdečními chorobami včetně hypertenze, hypotenze, chronického srdečního selhání nebo problémy s koronární cirkulací. Pokud trpíte jednou z těchto nemocí, dlouhé vystavování vysokým teplotám pro vás může být nebezpečné.
- Tato kontraindikace se týká i pacientů s léky na úpravu tlaku nebo s kardio-stimulátorem. Vybrané modely infrasaun obsahují magnety, které mohou jeho činnost ovlivnit.
- Děti a lidé vyššího věku by měli užívání infrasauny konzultovat s lékařem. Tělesná teplota se u dětí zvyšuje velmi rychle a jejich tělesná termoregulace není ještě tak vyvinutá jako u dospělých. Naopak u starších osob se schopnost udržování optimální tělesné teploty a funkce potních žláz postupem času snižuje.
- V případě úrazu kloubu nedoporučujeme navštěvovat infrasaunu minimálně 48 hodin nebo dokud otok a zarudnutí neodezní. U chronických otoků kloubů hrozí, že na tepelnou terapii nebudou reagovat příznivě.
- Během těhotenství (nebo i při podezření) užívání infrasauny nedoporučujeme. Při zvyšování tělesné teploty může totiž docházet ke zvyšování teploty abiotické tekutiny, což by v extrémních případech mohlo vést k poškození plodu a vrozeným vadám. U těhotných žen je zvýšené riziko přehřátí organismu a následného bezvědomí.



Upozornění

Infračervené paprsky produkované vaší infrasaunou nabízejí široké spektrum možných terapeutických přínosů a účinků. Tyto přínosy jsou prezentovány pouze pro referenční účely a neznamenají, že by z těchto výroků plynulo, že infračervené sauny vytvářejí prostředek pro léčbu nebo péči při jakékoliv nemoci. Takové závěry by se z uvedených tvrzení neměly vyvozovat.



Doporučení

Péče o infrasaunu

- Na dřevěných částech infrasauny, které jsou pohledově skryté, se mohou vyskytovat drobná poškození vzniklá při výrobě (vrypy, škrábance aj.), které nemají vliv na funkci sauny ani nesnižují její konečný vzhled.
- Během užívání infrasauny mohou ve dřevě vznikat drobné trhliny. Nejedná se o vadu, ale o běžnou vlastnost použitého dřeva.
- Dveře infrasauny nejsou konstruovány pro hermetické uzavření. Používáte-li infrasaunu na chladném místě, můžete dveře opatřit vhodným těsněním.
- K čištění infrasauny nepoužívejte kapalně čistící prostředky ani aerosolová čisticíidla, pokud nejsou k tomu přímo určené.
- V infrasauně pravidelně zametejte nebo vysávejte podlahu a lavice.
- Místa vystavená častému kontaktu s lidským tělem (okolí dveří, ovládací panel, stěny nad lavicemi, atd.) utírejte čistým vlhkým hadrem.
- Nepoužívejte čistící prostředky, které mohou dřevo zbarvit nebo dokonce zanechat stopy. Vhodné nejsou ani přípravky, které se vlivem tepla uvolňují. Používejte výhradně přípravek Saunareiniger.
- Interiér ani vnější stěny infrasauny nikdy nepolévejte vodou.
- Při údržbě infrasauny nepoužívejte barvy, mořidla ani jiné chemické nátěry. Horko může způsobit uvolňování škodlivých výparů.

Příslušenství

Při infrasaunování můžete použít řadu doplňků, jako jsou solné lampy, vonné esence či masážní pomůcky, které zázitek ještě umocní. Kompletní nabídku najdete na www.marimex.cz.

Záruční podmínky

ZÁRUČNÍ PODMÍNKY SE ŘÍDÍ REKLAMAČNÍM ŘÁDEM, KTERÝ NALEZNETE NA WWW.MARIMEX.CZ. USCHOVEJTE SI NÁVOD, PRODEJNÍ DOKLAD A SÉRIOVÉ ČÍSLO VÝROBKU (UMÍSTĚNO NA INFRA SAUNĚ) PRO BUDOUCÍ POUŽITÍ.



Likvidace obalu a použitých elektrických a elektronických zařízení

Použitý obalový materiál odložte na místo určené obcí k ukládání odpadu. Použitá elektrická a elektronická zařízení nepatří do komunálního odpadu. Dodržujte platné předpisy. Chraňte životní prostředí. Pro správnou likvidaci a recyklaci nefungující elektrický přístroj vraťte svému prodejci nebo odevzdejte do určeného sběrného dvora. Pokud zařízení obsahuje baterie, pak je před odevzdáním prodejci vyjměte. Tento výrobek splňuje veškeré základní bezpečnostní a zdravotní požadavky směrnic EU, které se na něj vztahují.



Kontakty

www.marimex.cz

Zákaznické centrum
tel.: 261 222 111

e-mail: info@marimex.cz

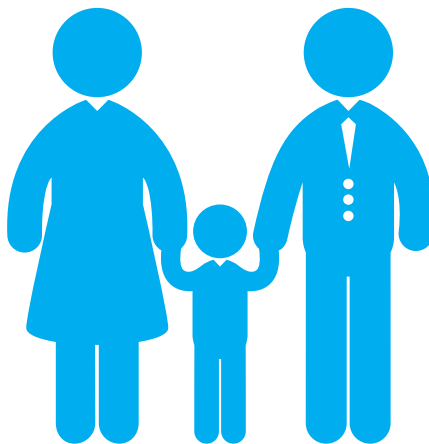



Infrasauna Marimex Elegant 1002 M

Návod na použitie

Pod'akovanie



Sme radi, že ste si vybrali infrasaunu od spoločnosti Marimex. Veríme, že pravidelným používaním upevníte vaše zdravie, oddýchnete si a na čas zabudnete na starosti všedného dňa.

Pred zostavením a prvým použitím infrasauny si pozorne preštudujte tento návod. S jeho pomocou zvládnete ovládanie ľahko a rýchlo. Odporúčame vám návod uschovať pre prípadné budúce použitie. Upozorňujeme, že infrasauna je určená výhradne pre domáce použitie.

Obsah

Pod'akovanie	22
Obsah	22
Obsah balenia	23
Rozmiestnenie ohrievačov	24
Skôr ako začneme stavať	24
— Odporúčanie pred stavbou	25
— Bezpečnostné pokyny	25
Stavba krok za krokom	26
Máme postavené	35
— Ovládanie infrasauny	35
— Ovládanie prehrávača	36
— Ovládanie ohrievačov	36
— Bezpečnostné pokyny ovládanie infrasauny	37
— Kedy infrasaunu nepoužívať	38
Odporúčanie – starostlivosť o infrasaunu, príslušenstvo, užívanie infrasauny .	40
— Starostlivosť o infrasaunu	40
— Príslušenstvo	40
Záručné podmienky, kontakty	40 – 41

Obsah balenia a rozmiestnenie ohrievačov

KORPUS A PRÍSLUŠENSTVO INFRASAUNY

1	1 x	Predná stena + dvere	8	1 x	Strop
2	1 x	Pravá stena	9	1 x	Podpora sedadla
3	1 x	Ľavá stena	10	1 x	Sedák
4	1 x	Podlaha	11	1 x	Kryt ohrievačov
5	1 x	Rošt/podlahový ohrieva	12	2 x	Rohový ohrievač
6	1 x	Zadná stena s príslušenstvom	13	2 x	Kryt rohového ohrievača
7	1 x	Kryt stropu	14	1 x	Madlo

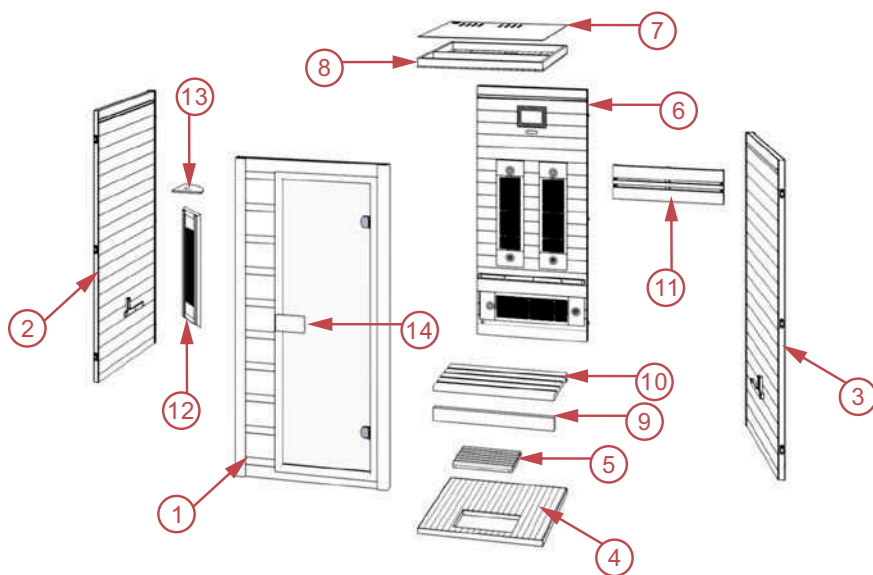

Rozmiestnenie ohrievačov

Marimex **Elegant** 1002 M

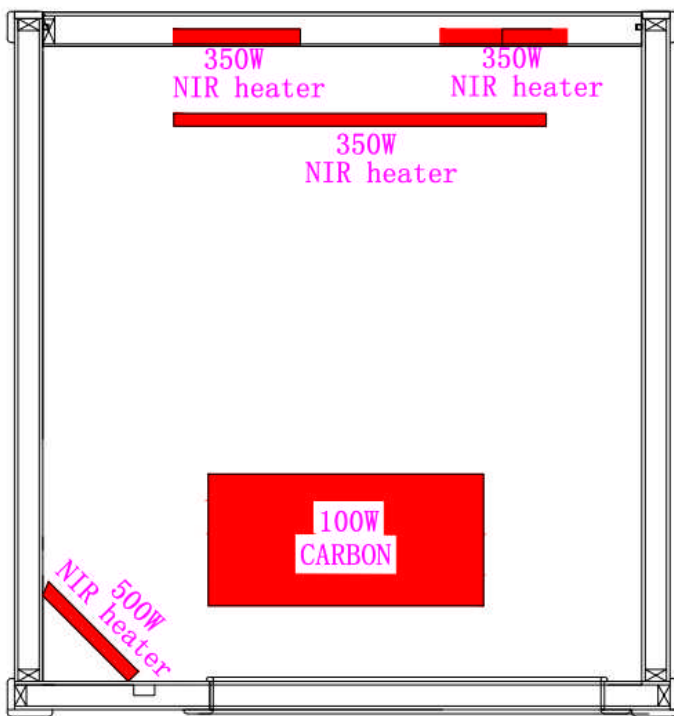

Skôr ako začneme stavať

ODPORÚČANIE PRED STAVBOU

- Skontrolujte si, či rozmery infrašauny zodpovedajú rozmerom miestnosti, kde budete infrasaunu užívať. Zvýšenú pozornosť venujte vstupným dverám infrašauny, ktoré pri otváraní zaberú ďalší priestor.
- Pre bezpečné používanie infrašauny je dôležité, aby podlažie pod infrasaunou bolo pevné a stabilné. Stavba na nerovnom teréne môže spôsobiť zlé usadenie jednotlivých častí a následné poškodenie infrašauny.
- Zaisťte dostatok priestoru a pohodlný prístup k miestu, kde budete infrasaunu skladať. Prenos jednotlivých dielov i samotná stavba bude rýchlejšia a bezproblémová.

- V blízkosti sauny musí byť nainštalovaná zásuvka elektrického napájacieho prívodu 230V / 50Hz s dostatočným prúdovým istením. Odporúčame napájací prívod osadiť aj prúdovým chráničom s vybavovacím prúdom nepresahujúcim 30 mA.
- Infrasaunu stavajte len v temperovanom priestore s nízkou vzdušnou vlhkosťou. Neodporúčame infrasaunu umiestňovať vo vlhkých priestoroch so zlou ventiláciou a cirkuláciou vzduchu. Na vlhkých miestach dochádza ku koncentrácii vzdušnej vlhkosti, čo môže mať negatívny vplyv na elektronické súčiastky.
- Pre umiestnenie infrasauny je ideálny priestor s teplotou minimálne 15° C. teplota okolia priamo ovplyvňuje teplotu vo vnútri infrasauny. Ak umiestnite infrasaunu do chladného prostredia, vnútorná teplota nedosiahne maximálne hodnoty.
- Je vám niečo nejasné? Potrebujete poradiť s výberom infrasauny alebo s montážou? Zavolajte na naše Zákaznícke centrum, radi vám poradíme.

Bezpečnostné pokyny

- Skôr ako sa pustíte do montáže, starostlivo preštudujte tieto pokyny.
- K samotnej montáži sú potrebné 2 dospelé osoby.
- Uistite sa, že zásuvka určená pre pripojenie infrasauny má optimálne parametre. Ak má zásuvka slabý príkon hrozí prehrievanie a následný požiar.
- Infrasaunu neumiestňujte na mokrom podklade, v bezprostrednej blízkosti vane či bazéna.
- Napájací kábel pokladajte tak, aby sa minimalizovalo riziko poškodenia zošliapnutím či pricviknutím. Ak infrasaunu nebudete dlhodobo používať, vyťahnite kábel zo zásuvky a stočte ho. Pri odpájaní ho odpojte ťahom zástrčku, nie kábel. V opačnom prípade hrozí poškodenie kábla alebo zásuvky.

Telefón: 02/330 04 194

E-mail: info@marimex.sk



STAVBA KROK ZA KROKOM

1.

UMIESTNENIE PODLAHY

Podlahu položte na miesto, kde bude infra sauna stáť. Pozor na správne umiestnenie, podlahový ohrievač sa nachádza v prednej časti infra sauna.



Umiestnená podlaha

2.

OSADENIE PREDNEJ STENY

Prednú stenu umiestnite v prednej časti podlahy - prisuňte ju. Stena nebude stáť sama, jenuťné ju rukou podržať, než pripojíte ďalšiu stenu. Pri manipulácii s prednou stenou dajte pozor na sklenné dvere!



ilustračné foto

Umiestnená predná stena



3.

OSADENIE PRAVEJ A ĽAVEJ STENY

Pravú stenu priložte k prednej stene a pripevnite ju pomocou vnútorných spojovacích zámkov (panel nadvihnite a zaklapnite). Rovnaký postup použite pre ľavú stenu.



Umiestnená pravá stena

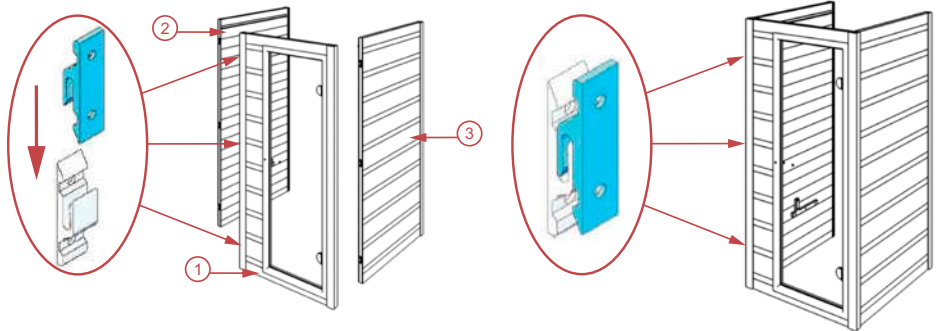

Systém
prepojenia stien



4.

OSADENIE ZADNEJ STENY

Zadnú stenu pripojte k bočným stenám pomocou zaklapávacích spôn. Ohrievače smerujú dovnútra infra sauna.

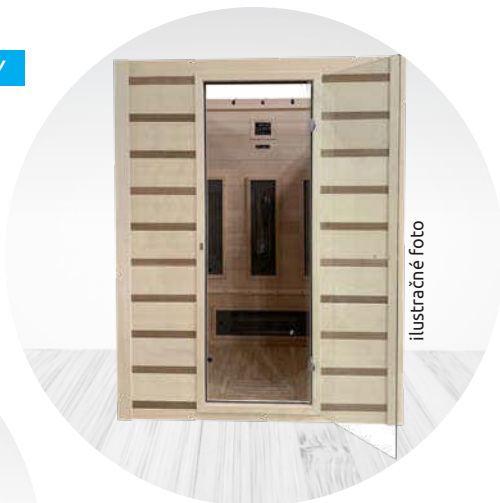

Umiestnená zadná stena



Nezaistená spona



Zaistená spona

5.

OSADENIE STROPU A PRETIAHNUTIE KÁBLOV

Pri osadení stropu prevlečte káble na strop infra sauna, kde ich potom budete prepájať. Vrchná časť stropu obsahuje kabeláž. Káble z vnútornej časti sauny - z bočných stien, je nutné pretiahnuť otvormi na hornú dosku. Pozor na poškodenie káblov. Otvory stien a stropu musia byť vyrovnané pred dosadnutím stropu.

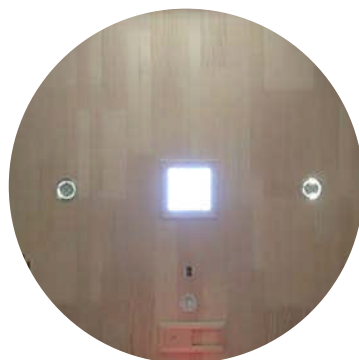

Strop infra sauna – odvetranie smeruje do zadnej časti sauny

Ukážka pretiahnutie káblov

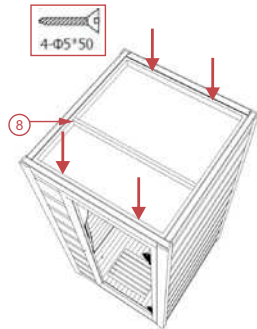
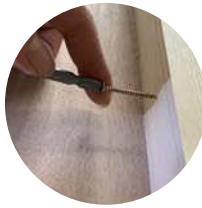

Upevnenie stropu infraisauny - bočnú lištu stropu predvrtajte vrtákom do dreva s pr. 4mm.

6

UMIESTNIENIE PREDNÝCH OHRIEVAČOV

Do pravého a ľavého predného rohu umiestnite rohové ohrievače:

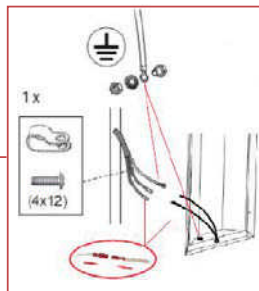
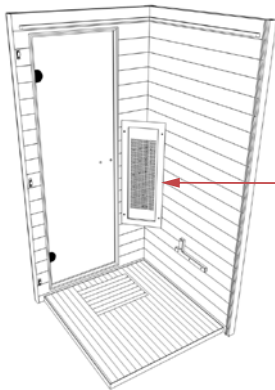

Prepojenie káblov predných ohrievačov



a) Prepojte káble na ohrievači s káblami vystupujúcimi zo steny infraisauny. Prepojte spolu rovnake farby káblov. Zelený kábel pripojte na telo ohrievača.

7.

PREPOJENIE PODLAHOVÉHO OHRIEVAČA

a) Voľný kábel od podlahového ohrievača prepojte s voľným káblom vystupujúcim zo zadnej steny.



Prepojený kábel podlahového ohrievača

b) Spojené káble zakryte drevným krytom a priskrutkujte.



Zakrytý spoj káblov

8.

UMIESTNENIE LAVICE

a) Priskrutkujte podporu lavice.

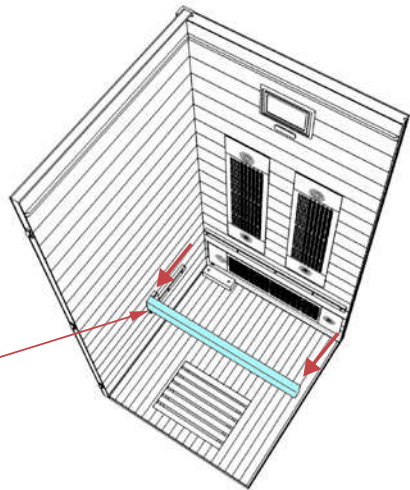
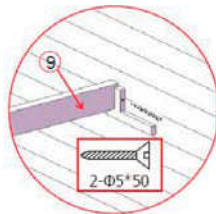

b) Umiestnite sedák lavice.

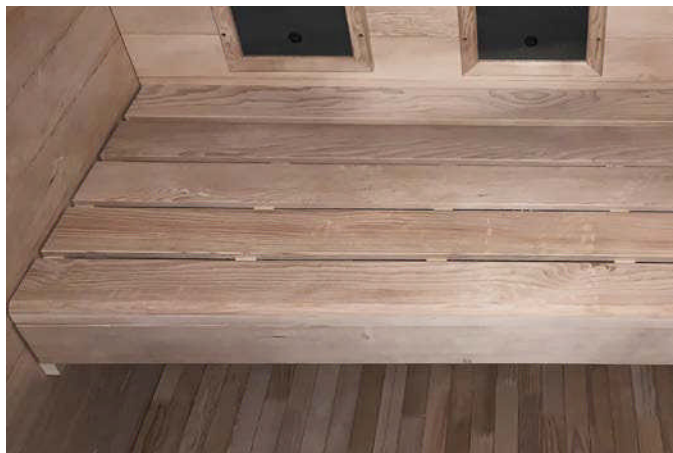

Umiestnená lavice

9. UMIESTNENIE OPIERKY HLAVY

Opierku hlavy priskrutkujte k zadnej stene.

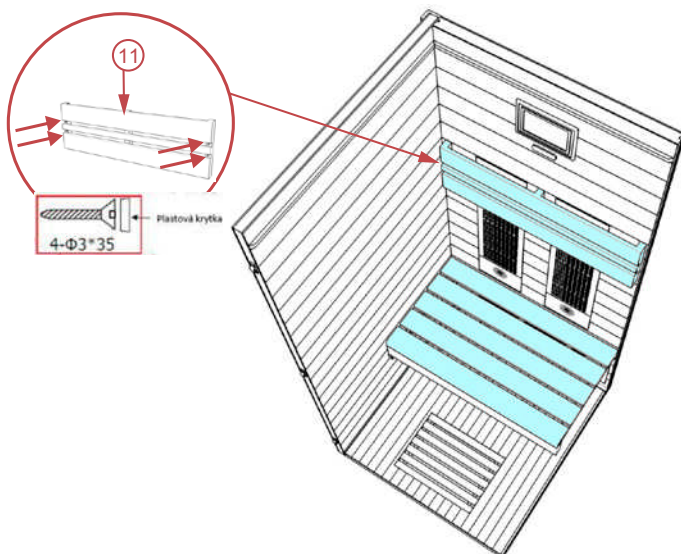

Vzdialenosť medzi sedadlom lavice a opierkou hlavy by mala byť cca 69cm. Upravte v závislosti na výške postavy.

10. INŠTALÁCIA MADLA DVERÍ

Priskrutkujte drevené madlo k dverám. Dlhšia časť madla je z vonkajšej strany dverí.

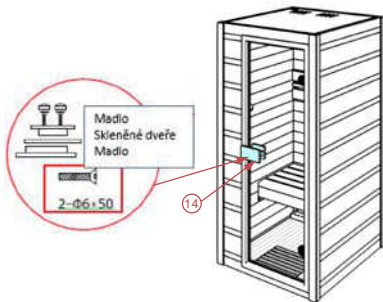

11. PREPOJENIE KÁBLOV NA STROPE INFRASAUNY

Na vrchnej strane stropu zapojte káble do kontrolnej jednotky:
Kábel „A“ do zástrčky „A“; Kábel „B“ do zástrčky „B“ atd ...

Prepojte všetky voľné káble - prepojujete vždy rovnaké koncovky káblov.



Ukážka prepojenie káblov

12.

UMIESTNENIE KRYTU STROPU

Po zapojení a otestování správné funkčnosti infraauny a vybavení priskrutkujte vrchný kryt stropu.

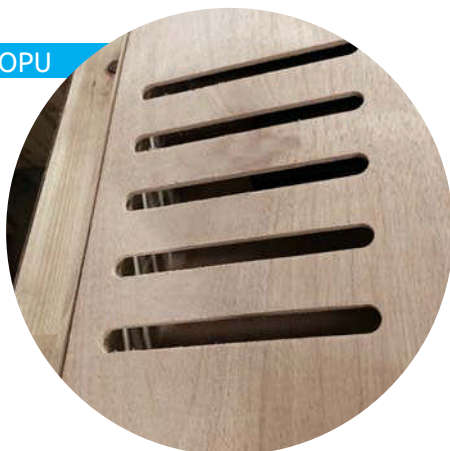
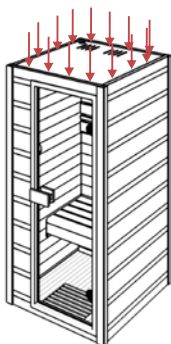
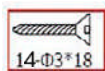

Inštalácia krytu stropu

13.



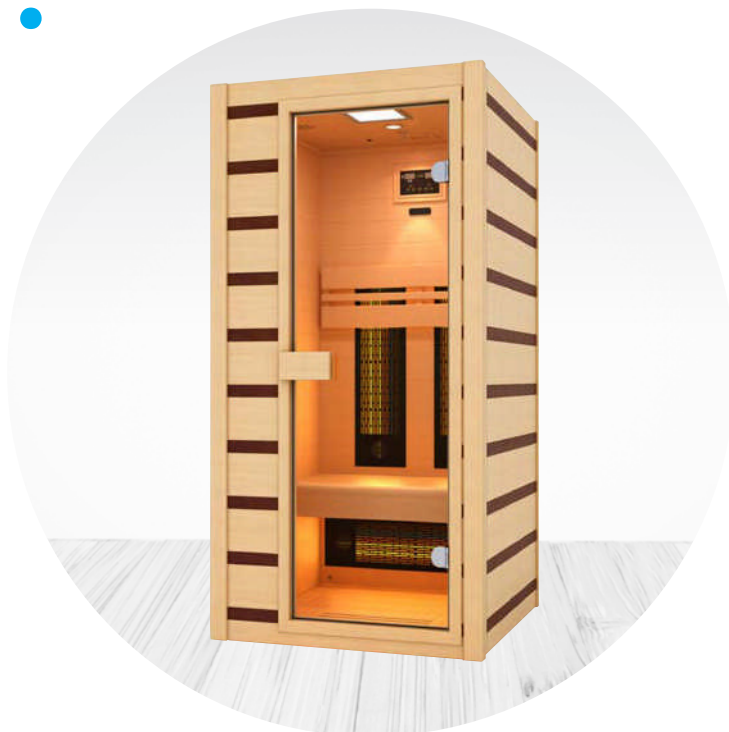



HOTOVO, VAŠA INFRAAUNA JE PRIPRAVENÁ NA POUŽITIE

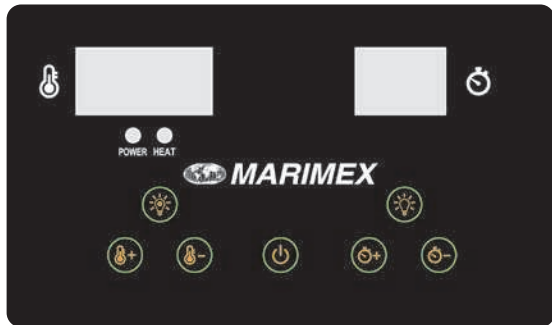

MÁME POSTAVENO

Ovládanie infra sauna



-  Zapnuto/Vypnuto
-  Farebné svetlo
-  Svetlo na čítanie
-  Teplota +
-  Teplota -
-  Čas +
-  Čas -

Pripojte napájaciu jednotku do zásuvky, na displeji začne blikať LED kontrolka. Teraz je možné zapnúť infračervené žiariče, svetlo a funkciu hudby.



1) Zapnutie

Po stlačení tlačidla Zapnuto/Vypnuto  sa zapne displej a žiariče, čas sa automaticky nastaví na 60 minút a zobrazí sa teplota vzduchu v kabíne.



Opätovným stlačením tlačidla Zapnuto/Vypnuto  žiariče vypnete.

2) Nastavenie teploty

Opätovným stlačením tlačidla Zapnuto/Vypnuto  zapnete žiariče.

Stlačením tlačidla Teplota +  alebo tlačidla Teplota -  nastavte požadovanú teplotu od 35 °C do 65 °C (1 stlačenie = 1 °C).



Nastavená hodnota bude 10 sekúnd blikať, a potom sa automaticky zobrazí teplota vzduchu.

Súčasným stlačením tlačidla Teplota +  a tlačidla Teplota -  môžete prepínať medzi °F a °C. Po dosiahnutí požadovanej teploty sa žiariče automaticky vypnú. Ak teplota klesne o 2 °C pod požadovanú hodnotu, kabína sa automaticky opäť spustí.

Poznámka: Maximálna dosiahnuteľná teplota vzduchu v kabíne môže byť nižšia než požadovaná teplota. Záleží na teplote zvonka kabíny.

Východzia teplota = posledná požadovaná teplota



3) Nastavenie času

Stlačením tlačidla Čas +  alebo tlačidla Čas -  nastavte požadovaný čas od 1 minúty do 60 minút (1 stlačenie = 1 minúta).

Keď sa na displeji zobrazí --, žiariče zostanú spustené, ak do konca zostáva 1 minúta, spustí sa zvuková signalizácia. Po dokončení odpočítavania (00) sa žiariče automaticky vypnú.

Východzí čas = posledný čas v pamäti.

4) Farebné svetlo

Krátkym stlačením tlačidla Farebné svetlo  rozsvietite/zhasnete svetlo. Dlhým stlačením tlačidla Farebné svetlo  nastavíte požadovanú farbu (7 farieb). L1 = biela, L2 = ružová, L3 = modrá, L4 = bledo modrá, L5 = zelená, L6 = žltá, L7 = červená, L8 = režim automatického prepínania, L9 = postupný prechod.



Poznámka: Stlačením tlačidla Svetlo na čítanie  rozsvietite/zhasnete svetlo na čítanie.

POZOR: Ak pocítite závrat, ospalosť, alebo vám pobyt v saune nebude príjemný, okamžite saunu opustite.

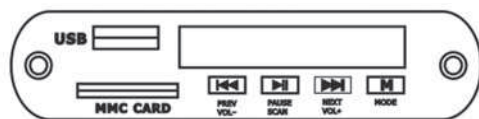



Ovládanie prehrávača







MP3 PREHRÁVAČ

Dlhým stlačením tlačidla MODE  zapnete/vypnete MP3 prehrávač. Krátkym stlačením tlačidla MODE  môžete zvoliť režim: USB alebo MMC KARTA (aj je k dispozícii) --- Bluetooth --- FM rádio.

Režim USB/SD alebo Bluetooth:

Skladby môžete vyberať krátkym stlačením tlačidla Prev VOL -  alebo tlačidla Next VOL +  a hlasitosť (0–32) upravovať dlhým stlačením tlačidla Prev VOL -  alebo tlačidla Next VOL + . Stlačením tlačidla PAUSE SCAN  skladbu pozastavíte.

Režim FM rádia:

Dlhým stlačením tlačidla PAUSE SCAN  automaticky vyhľadáte stanice (87,5 MHz – 108 MHz), systém ich všetky uloží. Stanice môžete vyberať krátkym stlačením tlačidla Prev VOL -  alebo tlačidla Next VOL +  a hlasitosť (0–32) nastaviť dlhým stlačením tlačidla Prev VOL -  alebo tlačidla Next VOL + .

Ovládanie ohrievačov

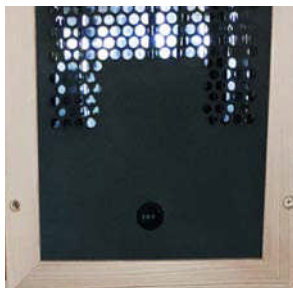

Sauna je vybavená duálnymi ohrievačmi.

Každé vykurovacie teleso obsahuje **2 druhy ohrievačov - Red light a Magnesium.**

Pomocou tlačidla na spodnej strane vykurovacieho telesa si môžete zvoliť, aký ohrievač chcete zapnúť.

POLOHA „I“ – zapnutý ohrievač Red light

POLOHA „II“ – zapnutý ohrievač Magnesium

POLOHA „O“ – oba ohrievače vypnuté



Zapnúť obidva ohrievače naraz na jednom vykurovacom telese nemožno. Na každom vykurovacom telese môžete zvoliť iný druh ohrievača, poprípade zapnúť iba Vami zvolené vykurovacie telesá. Druhy ohrievačov môžete v priebehu saunovania ľubovoľne meniť.

RED LIGHT – dosahujú takmer okamžitú požadovanú teplotu. Sú tvorené trubicami z kremičitého skla, ktoré okrem intenzívneho sálavého tepla vyžarujú tiež svetlo umocňujúce ich blahodárne terapeutické účinky. Vyžarujú teplo na krátkych vlnových dĺžkach.

MAGNÉZIUM – magnéziové ohrievače (niekedy známe ako „Incoloy“) sú svojou štruktúrou takmer identické s keramickými ohrievačmi, ale ich vonkajšia vrstva je vyrobená z nerezovej ocele, hliníka, alebo zliatiny Incoloy. Rýchlo sa nahrievajú a dosahujú vysokých prevádzkových teplôt. Vyžarujú teplo v dlhých vlnových dĺžkach.

Bezpečnostné pokyny používania infrasauny

- Pred každým zapnutím infrasaunu prezrite, či nie je poškodená či sa vnútri nenachádzajú nevhodné predmety.
- Infrasaunu neopravujte svojpomocne. V prípade akéhokoľvek problému sa obráťte priamo na predajcu. Neoprávnené pokusy o opravu môžu viesť k porušeniu bezpečnostných zásad a neplatnosti záruky.
- Ak dôjde k poškodeniu napájacieho kábla, je potrebné zabezpečiť okamžitú výmenu zástupcom výrobcu alebo inou kvalifikovanou osobou. Horúci napájací kábel znamená problém s napájacím zariadením. V takom prípade kontaktujte výrobcu alebo kvalifikovaný servis.
- V prípade výmeny náhradných dielov sa uistite, že sú kompatibilné s daným typom infrasauny a majú rovnaké parametre ako pôvodné diely. Použitie neautorizovaných dielov môže viesť k požiaru, úrazu elektrickým prúdom alebo iným nebezpečenstvám. Po oprave poverte servisného technika bezpečnostnou kontrolou. Až potom je možné infrasaunu znovu používať.
- Nepoužívajte infrasaunu počas búrky, hrozí nebezpečenstvo úrazu elektrickým prúdom.
- Nelejte vodu ani iné kvapaliny na infračervené vykurovacie jednotky alebo iné elektrické zariadenia. Do vykurovacích jednotiek nenarážajte tvrdými predmetmi, hrozí skrat, výpadok elektrickej siete či dokonca požiar.
- Ak je infrasauna v pracovnom režime, nikdy v nej nezaspíte.
- Opakovane nezapínajte a nevypínajte napájací a vykurovací systém, hrozí poškodenie elektrického zariadenia.
- Niektoré modely infrasaun sú vybavené strešnými svetlami, ktoré počas prevádzky dosahujú vysokých teplôt. Pri svietení sa ich nedotýkajte, hrozí popálenie. Buďte opatrní aj cca 20 minút po zhasnutí.
- Za prevádzky infrasauny sa nedotýkajte infračervených ohrievačov, ich teplota





presahuje 70° C a hrozia popáleniny. Ohrievače nezakrývajte, môže vzniknúť požiar.

- Deti môžu infrasaunu používať len pod dohľadom dospelých.
- Neukladajte žiadne predmety na hornú alebo vnútornú stenu sauny. Do sauny nevnašajte domáce zvieratá, kovové predmety. Sauna nie je určená na sušenie bielizne.

Kedy infrasaunu nepoužívať

- Infrasauna nie je vhodná pre osoby:
 - so zníženými fyzickými, zmyslovými alebo mentálnymi schopnosťami, pokiaľ nie je zaistený ich dohľad a inštruktáž
 - ktoré nie sú oboznámené s obsluhou v rozsahu tohto návodu
 - pod vplyvom liekov, omamných prostriedkov a pod., znižujúcich schopnosť rýchlej reakcie
- Nepoužívajte infrasaunu po náročnom fyzickom výkone. Počkejte cca 30 minút, kým sa vaše telo neochladí.
- Pri používaní infrasauny hrozí prehriatie organizmu. Myslite na to, že telesná teplota by nemala presiahnuť 39° C (103° F). Medzi príznaky nadmerného prehriatia organizmu patrí závraty, letargia, ospalosť a mdloby. Následky nadmerného prehriatia organizmu môžu zahŕňať neschopnosť vnímať teplo, telesnú neschopnosť opustiť saunu, nevedomenie si hroziaceho nebezpečenstva, stratu vedomia a poškodenia plodu u tehotných žien. Pri nastavovaní teploty infrasauny buďte preto mimoriadne opatrní.
- Vysoké teploty môžu negatívne pôsobiť na osoby s roztrúsenou sklerózou, systémovým lupus erythematosus, diabetickou neuropatiou, Parkinsonovou chorobou, nádory centrálného nervového systému alebo adrenálnou nedostatočnosťou (napr. Addisonova choroba).
- Používanie infrasauny by sa mali vyvarovať osoby trpiace hemofíliou či poruchami krvácania. Infrasaunu neodporúčame osobám s horúčkou či alergiou na teplo. Kovové skrutky, kĺbové náhrady a ďalšie implantáty obvykle dlhovlnné infračervené žiarenie odrážajú, k ich zahrievaniu teda nedochádza.
- Silikónové implantáty naopak infračervené žiarenie absorbujú, preto môže dôjsť k zahriatiu implantátov či okolitého tkaniva. Vzhľadom k tomu, že sa silikón tavia pri teplotách väčších ako 200° C, infračervené žiarenie by na ne nemalo mať negatívny



vplyv. Pacient s akýmkoľvek implantátom by mal použitie infrasauny konzultovať so svojim lekárom.

- Ak beriete akékoľvek lieky, použitie infrasauny konzultujte s lekárom alebo farmakológom. Niektoré lieky môžu ovplyvniť schopnosť tela regulovať teplotu. Sem patria napríklad diuretiká, antihistaminikami, beta-blokátormi alebo barbiturátmi.
- Infračervená terapia je nevhodná pre pacientov s niektorými srdcovými chorobami vrátane hypertenzie, hypotenzia, chronického srdcového zlyhania alebo problémy s koronárnou cirkuláciou. Ak trpíte jednou z týchto chorôb, dlhé vystavovanie vysokým teplotám pre vás môže byť nebezpečné.
- Táto kontraindikácia sa týka aj pacientov s liekmi na úpravu tlaku alebo s kardiostimulátorom. Vybrané modely infrasaun obsahujú magnety, ktoré môžu jeho činnosť ovplyvniť.
- Deti a ľudia vyššieho veku by mali užívanie infrasauny konzultovať s lekárom. Telesná teplota sa u detí zvyšuje veľmi rýchlo a ich telesná termoregulácie nie je ešte tak vyvinutá ako u dospelých. Naopak u starších osôb sa schopnosť udržiavanie optimálnej telesnej teploty a funkcie potných žliaz postupom času znižuje.
- V prípade úrazu kĺbu neodporúčame navštevovať infrasaunu minimálne 48 hodín alebo kým opuch a začervenanie nevyzmnú. U chronických opuchov kĺbov hrozí, že na tepelnú terapiu nebudú reagovať priaznivo.
- Počas tehotenstva (alebo aj pri podozrení) používanie infrasauny neodporúčame. Pri zvyšovaní telesnej teploty môže totiž dochádzať k zvyšovaniu teploty abiotickej tekutiny, čo by v extrémnych prípadoch mohlo viesť k poškodeniu plodu a vrodeným chybám. U tehotných žien je zvýšené riziko prehriatia organizmu a následného bezvedomia.



Upozornenie

Infračervené lúče produkované vašou infrasaunou ponúkajú široké spektrum možných terapeutických prínosov a účinkov. Tieto prínosy sú prezentované len pre referenčné účely a neznamenajú, že by z týchto výrokov vyplývalo, že infračervené sauny vytvárajú prostriedok na liečbu alebo starostlivosť pri akejkoľvek chorobe. Takéto závery by sa z uvedených tvrdení nemali vyvodzovať.



Doporučenie

Starostlivosť o infrasaunu

- Na drevených častiach infrasauny, ktoré sú pohľadovo skryté, sa môžu vyskytovať drobné poškodenia vzniknuté pri výrobe (vrypy, škrabance a i.), ktoré nemajú vplyv na funkciu sauny ani neznižujú jej konečný vzhľad.
- Počas používania infrasauny môžu v dreve vzniknúť drobné trhliny. Nejedná sa o vadu, ale o bežnú vlastnosť použitého dreva.
- Dvere infrasauny nie sú konštruované pre hermetické uzatvorenie. Ak používate infrasaunu na chladnom mieste, môžete dvere opatriť vhodným tesnením.
- Na čistenie infrasauny nepoužívajte kvapalné čistiace prostriedky ani aerosólové čistiadlá pokiaľ nie sú na to priamo určené.
- V infrasaune pravidelne zametajte alebo vysávajte podlahu a lavice.
- Miesta vystavené častému kontaktu s ľudským telom (okolie dverí, ovládací panel, steny nad lavicami, atď.) utierajte čistou vlhkou handrou.
- Nepoužívajte čistiace prostriedky, ktoré môžu drevo zafarbiť alebo dokonca zanechať stopy. Vhodné nie sú ani prípravky, ktoré sa vplyvom tepla uvoľňujú. Používajte výhradne prípravok Saunareiniger.
- Interiér ani vonkajšie steny infrasauny nikdy nepolievajte vodou.
- Pri údržbe infrasauny nepoužívajte farby, moridlá ani iné chemické nátery.
- Horúčava môže spôsobiť uvoľňovanie škodlivých výparov.

Príslušenstvo

Pri infrasaunovaní môžete použiť rad doplnkov, ako sú solné lampy, vonné esencie či masážne pomôcky, ktoré zážitok ešte umocní. Kompletnú ponuku nájdete na www.marimex.cz.

Záručné podmienky

ZÁRUČNÉ PODMIENKY SA RIADIA REKLAMAČNÝM PORIADKOM

NA WWW.MARIMEX.CZ

USCHOVAJTE SI NÁVOD, PREDAJNÝ DOKLAD A SÉRIOVÉ ČÍSLO VÝROBKU

(UMIESTNENÝ NA INFRA SAUNE) PRE BUDÚCE POUŽITIE.



Likvidácia obalu a použitých elektrických a elektronických zariadení

Použitý obalový materiál odložte na miesto určené obcou na ukladanie odpadu. Použité elektrické a elektronické zariadenia nepatria do komunálneho odpadu. Dodržujte platné predpisy. Chráňte životné prostredie. Pre správnu likvidáciu a recykláciu nefungujúci elektrický prístroj vráťte svojmu predajcovi alebo odovzdajte do určeného zberného dvora. Ak zariadenie obsahuje batérie, potom ich pred odovzdaním predajcovi vyberte. Tento výrobok spĺňa všetky základné bezpečnostné a zdravotné požiadavky smerníc EÚ, ktoré sa naň vzťahujú. Chyby v tlači sú vyhradené



Kontakty

www.marimex.sk

Zákaznícke centrum
tel.: 02/330 04 194

e-mail: info@marimex.sk

