

Bezpečnostní schůdky



pro bazény s výškou stěny 122 cm a 132 cm

Důležitá bezpečnostní pravidla

Umístěte schůdky na pevnou základnu. Na schůdkách smí být pouze jedna osoba v daný okamžik, předejdete tak případnému zranění. Vždy pomáhejte dětem při používání schůdků, předejdete tak případnému zranění nebo vážného zranění. Na děti a osoby se zdravotním postižením dohlížejte stále, pokud používají výrobek. Skládání a rozkládání schůdků smí provádět pouze dospělé osoby. Po schůdkách se vždy pohybujte čelem (při vstupu do bazénu i při jeho opouštění). Pokud není bazén používán, odstraňte a zajistěte schůdky. Zabráňte tak užívání bazénu neoprávněným osobám (např. dětem bez dozoru, neplavcům) a případnému utonutí. Nepoužívejte schůdky k žádnému jinému účelu, než pro který jsou určeny. Kontrolujte pravidelně dotažení všech matic a šroubů a ujistěte se, že schůdky jsou stabilní. Pokud používáte bazén v noci, použijte umělé světlo pro osvětlení všech bezpečnostních štítků, schůdků, stupaček přístupových cest. Vždy zajistěte, aby byly schůdky používány pod trvalým dohledem dospělé osoby. Ze schůdků neskákejte do bazénu, je mělký. Maximální nosnost schůdků 136 kg. Neplavte pod, skrz a za schůdky. Před začátkem sestavování schůdků si uspořádejte a identifikujte díly, které se k sobě budou připojovat. Některé díly jsou si podobné, ale nejsou zaměnitelné. Doba montáže je cca 30-60 minut. DODRŽUJTE TATO PRAVIDLA, ABYSTE SE VYHNULI VÁŽNÝM ZRANĚNÍM NEBO UTONUTÍ. Nářadí, které budete potřebovat: šroubovák + kombinované kleště



DŮLEŽITÉ: Neutahujte všechny spojovací prvky na doraz, dokud není dokončen poslední krok montáže. USCHOVEJTE NÁVOD PRO PŘÍPAD OPĚTOVNÉ MONTÁŽE.

Seznam dílů

Pořadí	Název	Rozměry a Počet ks		Číslo dílu	
		122 cm	132 cm	122 cm	132 cm
1	Vrchní zahnuté madlo	2	2	12512	12512
2	Horní deska	1	1	12182	12182
3	Krátký šroub pro vrchní madlo(navíc 1ks)	5	5	10810	10810
4	Dlouhý šroub pro horní desku (navíc 1ks)	5	5	10227	10227
5	Jistící kolík (navíc 2 kusy)	26	34	10913	10913
6	Stupeň schůdků	6	8	10914	10914
7	A strana - Horní boční noha A1	1	1	12513A	12497A
8	A strana - Horní boční noha A2	1	1	12513B	12497B
9	A strana - Dolní "J" noha A1	1	1	12514A	12498A
10	A strana - Dolní "J" noha B1	1	1	12514B	12498B
11	B strana - Horní boční noha A2 a B2	2	2	12116	12520
12	B strana - Dolní boční noha A2	1	1	12517A	12521A
13	B strana - Dolní boční noha B2	1	1	12517B	12521B
14	C strana - Horní boční noha C	2	2	12518	12522
15	C strana - Dolní "U" noha C	1	1	12519	12523
16	Základna schůdků	2	2	11356	11356
17	Spona	2	2	12190	12190

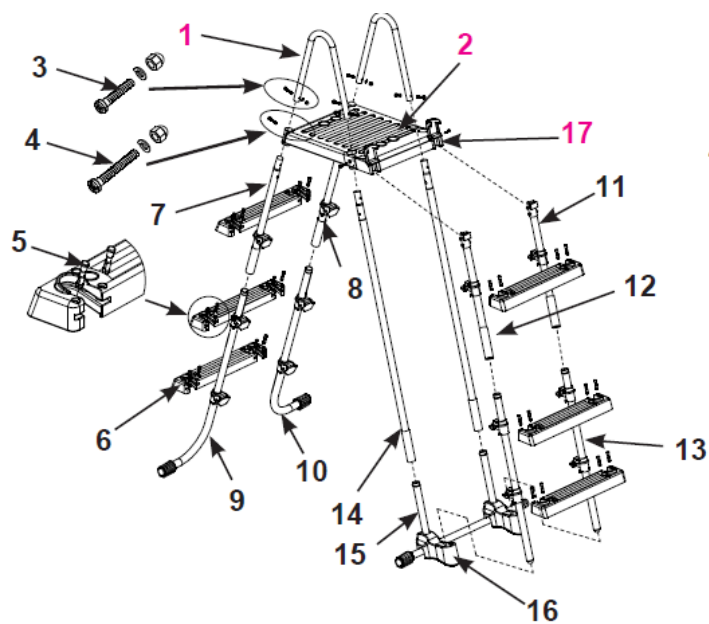

48in (122 cm) model

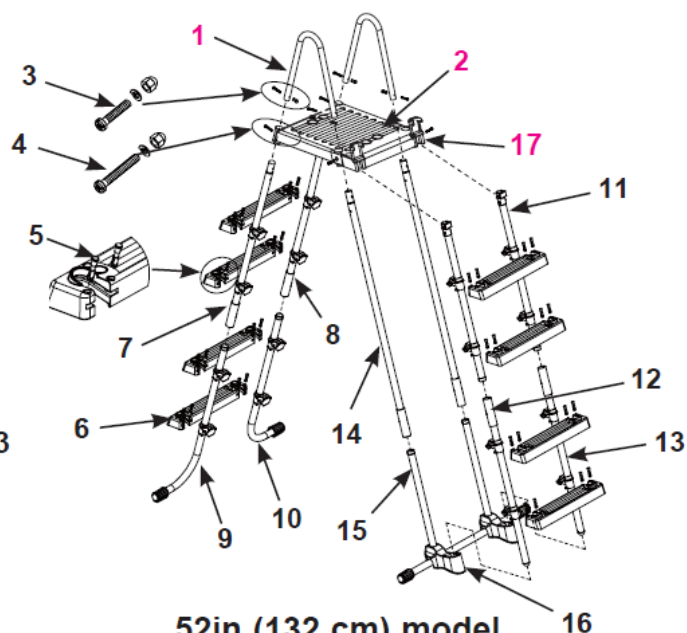

52in (132 cm) model

VAROVÁNÍ: Sestavte nohy schůdků, předtím než začnete instalovat stupně schůdků, jinak hrozí, že se nohy od schůdků oddělí během používání. Toto může mít za následek vážné zranění, případně i smrt. Nesprávně spojené části mohou vést k nestabilním schůdkům a pádu, který může způsobit zranění a i smrt.

Sestavení schůdků

1. Sestavení bočních nohou C (obrázek 1.1. – 1.4)

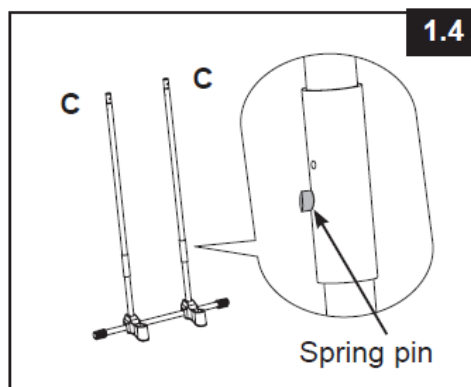
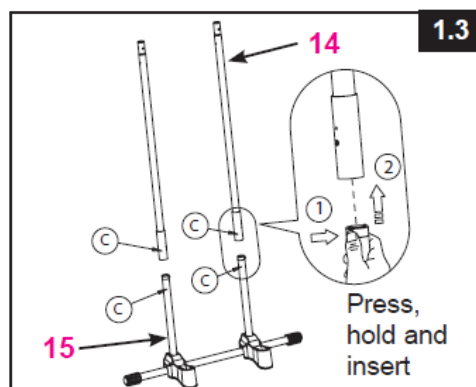
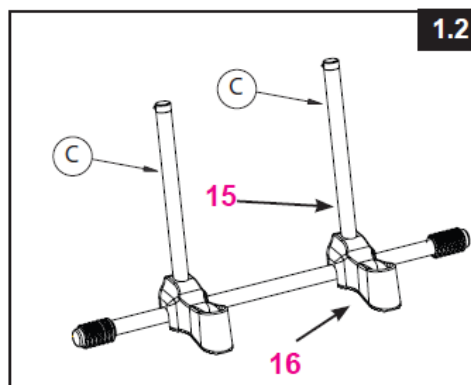
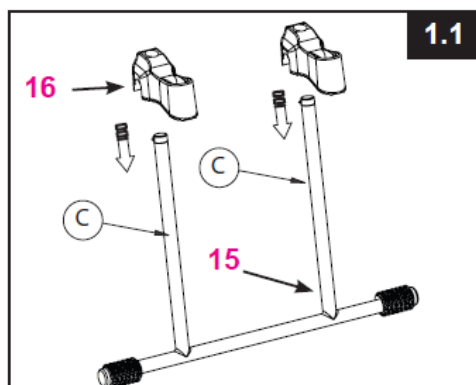

Press, hold and insert = Zmáčknout, držet a vložit

Spring pin = pružinový kolíček

DŮLEŽITÉ: Ujistěte se, že jsou nohy pevně smontovány a zajištěny. Zkontrolujte pružinové kolíčky, zda jsou všechny ve správné pozici, než přikročíte k dalšímu kroku.

2. Sestavení bočních nohou strany A (obrázek 2.1 – 2.4)

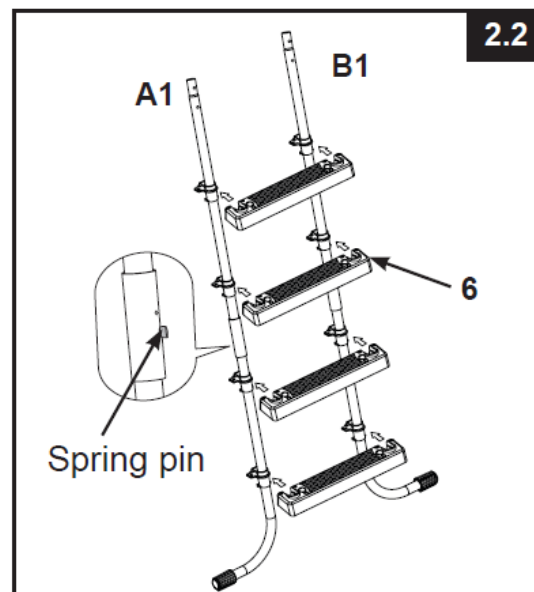
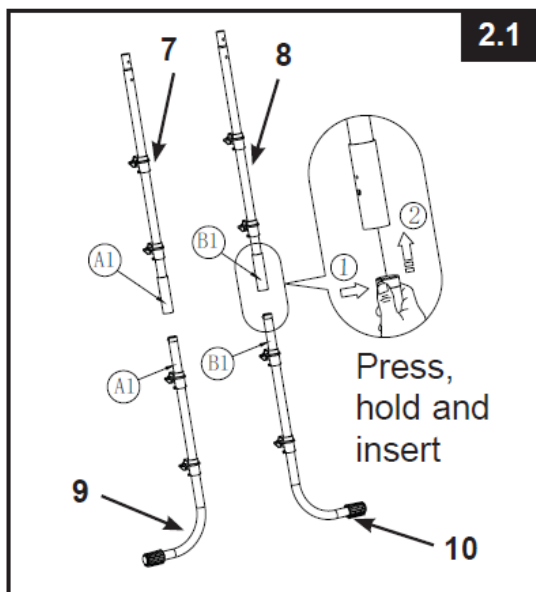

Press, hold and insert = Zmáčknout, držet a vložit Spring pin = pružinový kolíček

DŮLEŽITÉ: Ujistěte se, že jsou nohy pevně smontovány a zajištěny. Zkontrolujte pružinové kolíčky, zda jsou všechny ve správné pozici, než přikročíte k dalšímu kroku. Ujistěte se, že nohy „J“ jsou směrem ven, než přikročíte k montáži stupíneků.

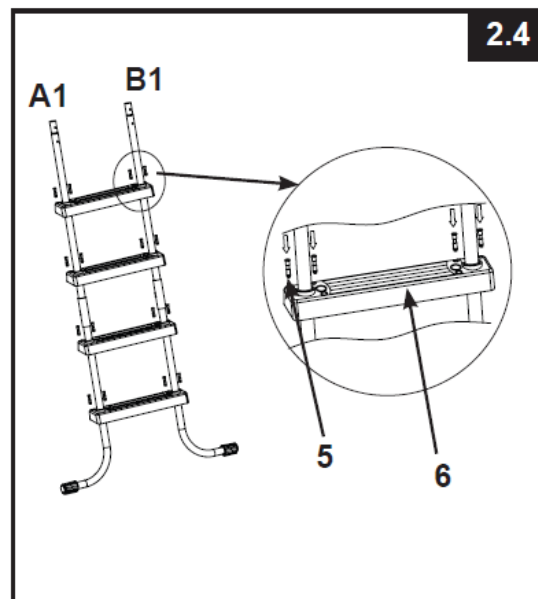
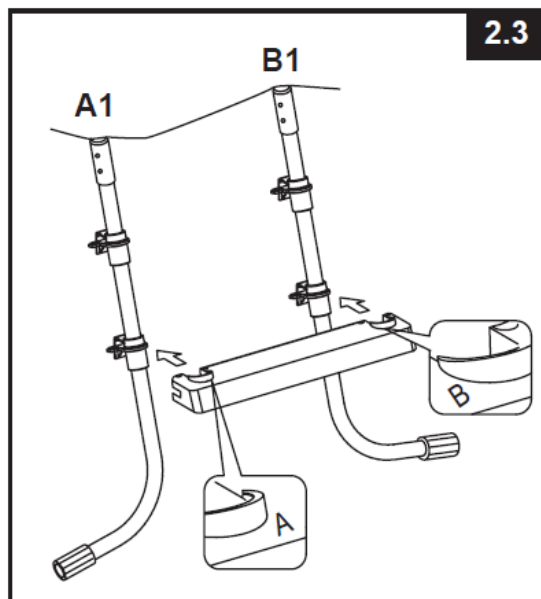

Po instalaci stupňů schůdků, zajistěte stupně jistícím kolíky (8). Ujistěte se, že jsou všechny jistící kolíky řádně zajištěny.

3. Sestavení bočních nohou strany B (obrázek 3.1 – 3.4)

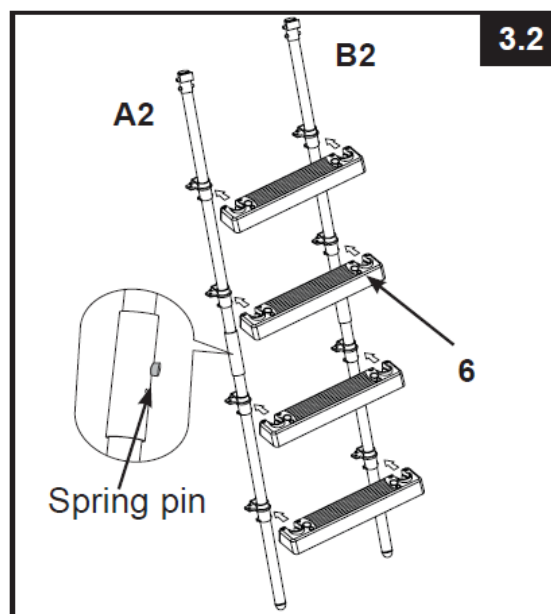
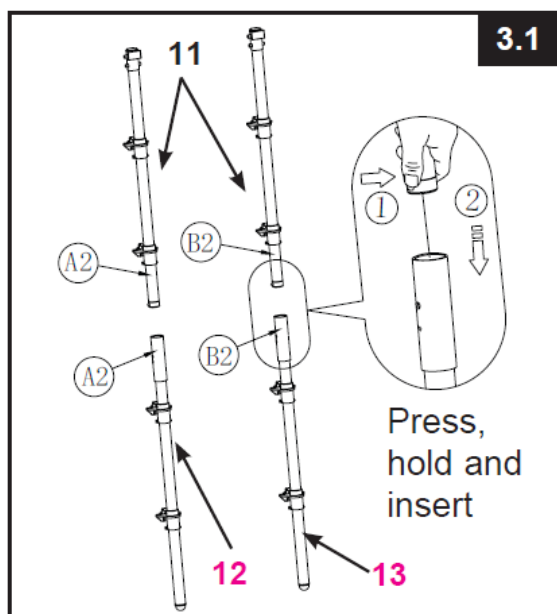

Press, hold and insert = Zmáčknout, držet a vložit Spring pin = pružinový kolíček

DŮLEŽITÉ: Ujistěte se, že jsou nohy pevně smontovány a zajištěny. Zkontrolujte pružinové kolíčky, zda jsou všechny ve správné pozici, než přikročíte k dalšímu kroku.

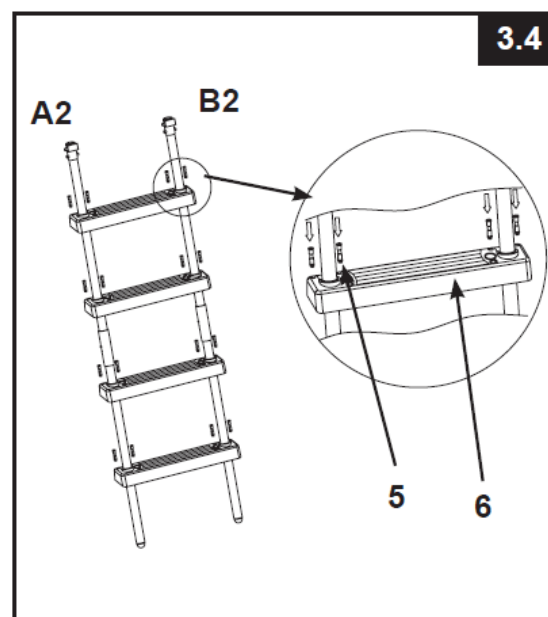
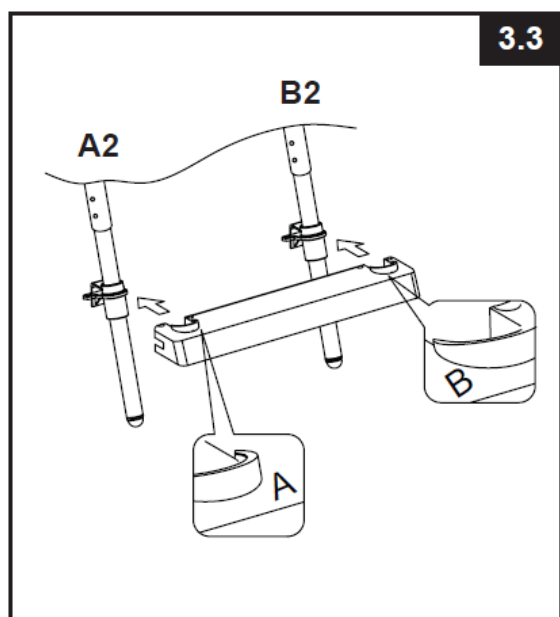

4. Instalace horní desky (obrázek 4)

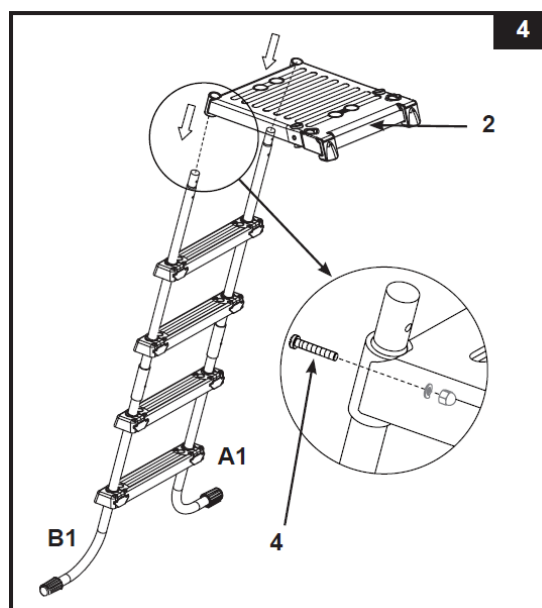

5. Instalace horních madel (obrázek 5.1 a 5.2)

DŮLEŽITÉ: Jedna strana po druhé. Nepřipojujte druhou stranu schůdků, dokud nejsou horní madla nainstalovaná. Ujistěte se, že jsou všechny šrouby a matky pevně dotaženy.

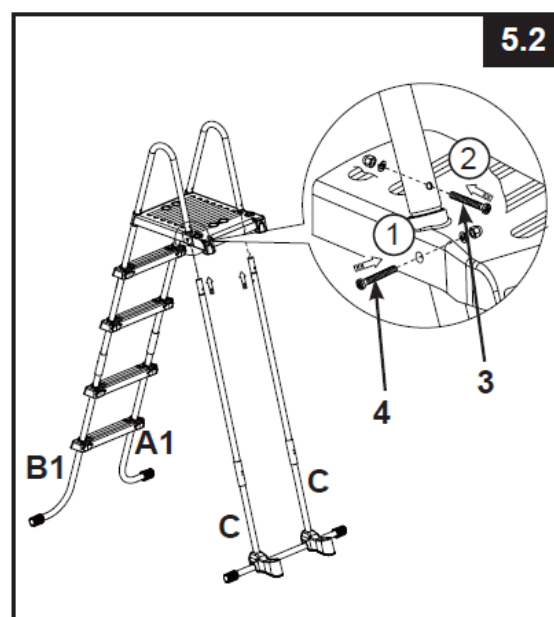
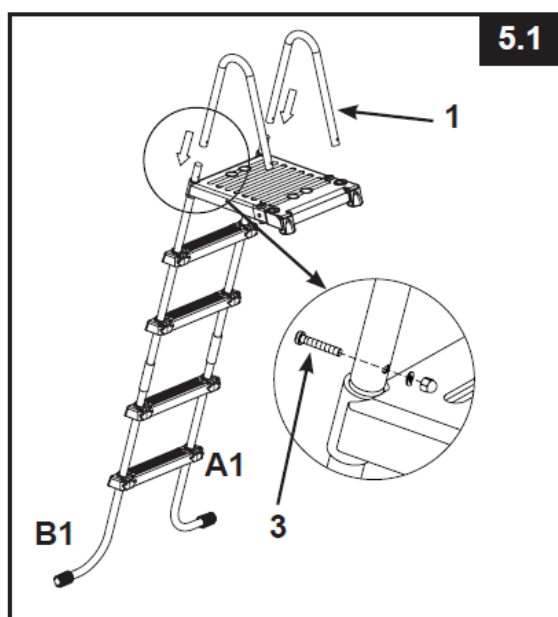

6. Instalace strany B (obrázek 6)

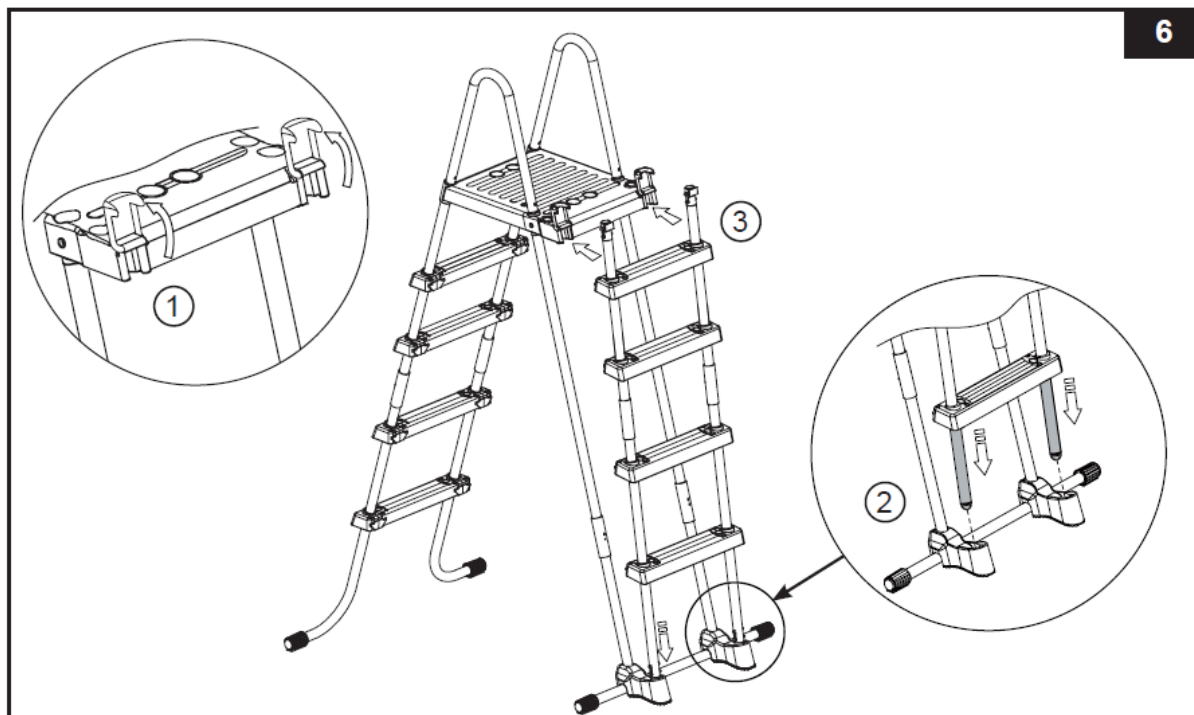

VAROVÁNÍ: Před každým použitím se ujistěte, že jsou odnímatelné schůdky pevně zakotveny v základně a bezpečně uzamčeny pomocí spon, které jsou na přední hraně horní desky.

7. Před použitím schůdků (obrázek 6)

Po sestavení všech částí dohromady, zkontrolujte všechny spoje, zda jsou pevně dotaženy a vyzkoušejte všechny stupně schůdků, zda jsou pevně ukotveny. **DŮLEŽITÉ:** odnímatelná část schůdků musí být umístěna z vnější části bazénu

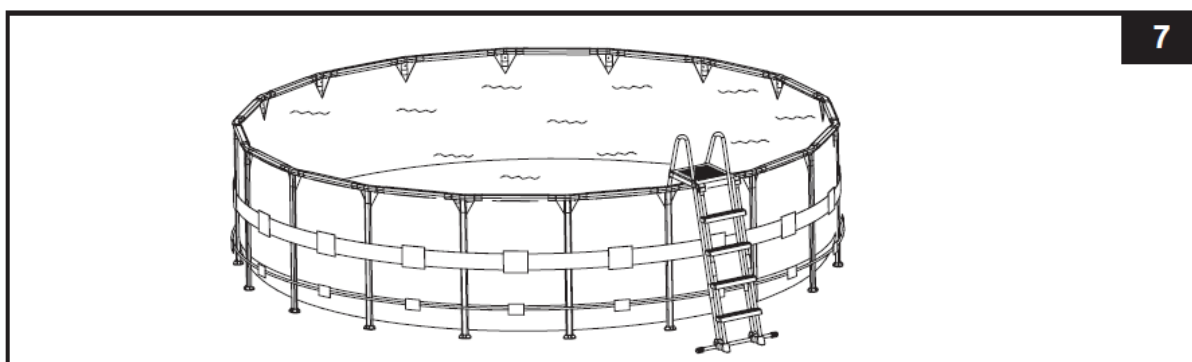

8. Po použití schůdků (obrázek 8) (Press and Pull = Stlačit a vytáhnout)

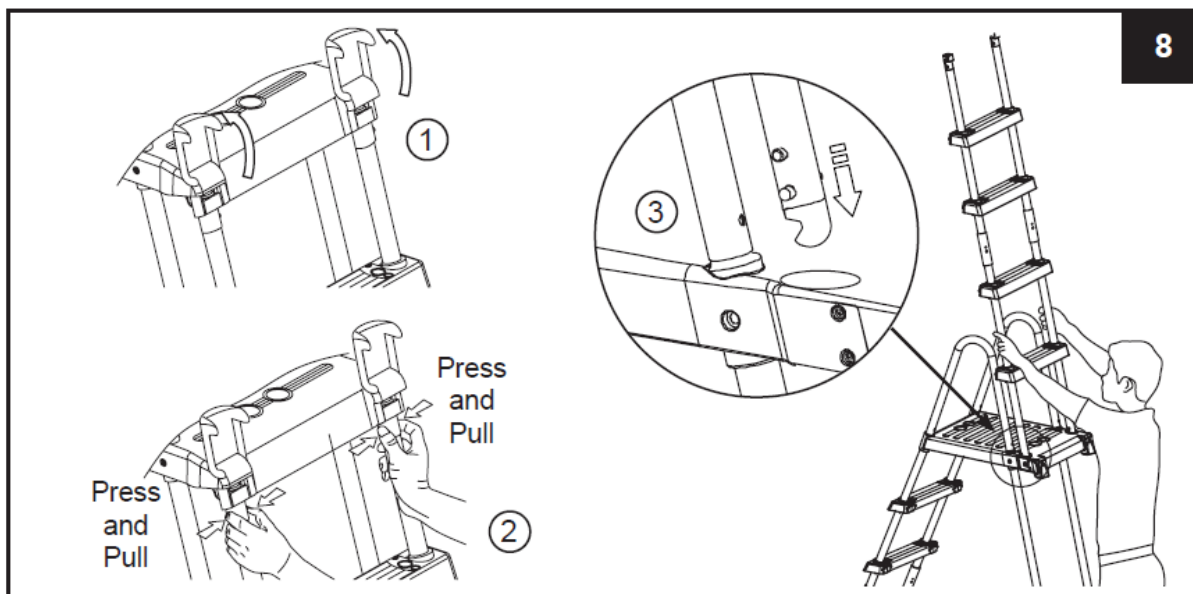

9. Vrácení schůdků zpět, z bezpečnostní pozice (obrázek 9)

- Pravou rukou podržte západku směrem k sobě a současně levou rukou zatlačte na bílé výstupky. Následně vytáhněte nohu tak, aby výstupky zmizeli v dutině
- Nechte zbytek nohy nad horní lištou (ujistěte se, že nespadne zpět do dutiny) a rychle zvedněte odnímatelnou část schodů ze zabezpečené pozice
- Vraťte se zpět k bodu 6 pro nové připojení odnímatelné části schodů

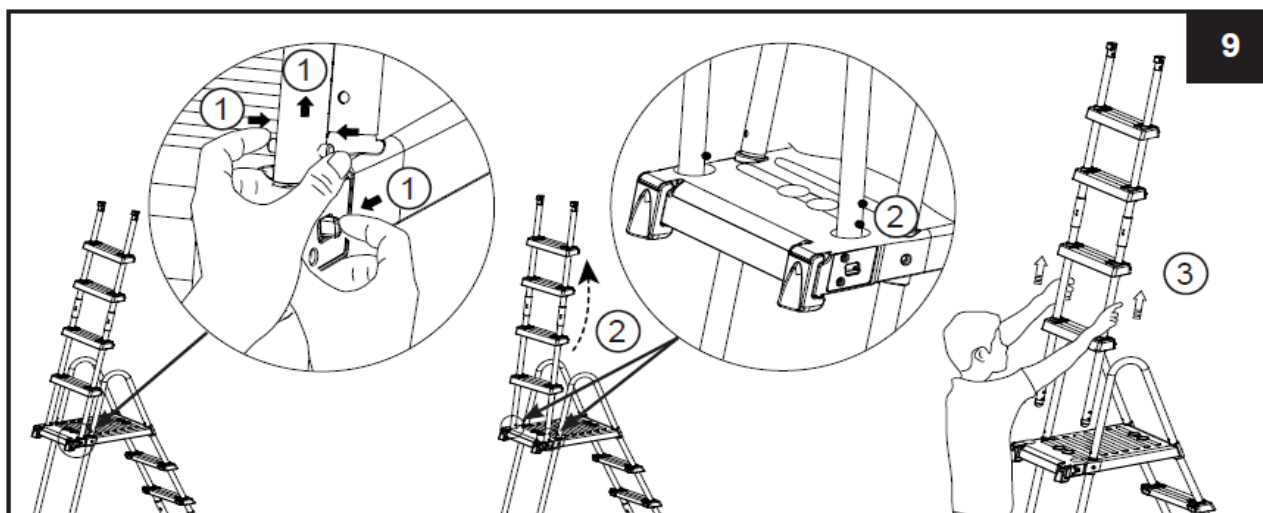

Bezpečnostné schody

pre bazény s výškou steny 122 cm a 132 cm



Dôležité bezpečnostné pravidlá

Umiestnite schodíky na pevnú základňu. Na schodíkoch smie byť len jedna osoba v daný okamih, predídete tak prípadnému zraneniu. Vždy pomáhajte deťom pri používaní schodíkov, predchádzate tak prípadnému zraneniu alebo vážneho zranenia. Na deti a osoby so zdravotným postihnutím dohliadajte stále, pokiaľ používajú výrobok. Skladanie a rozkladanie schodíkov smú vykonávať len dospelé osoby. Po schodíkoch sa vždy pohybujte čelom (pri vstupe do bazéna i pri jeho opúšťaní). Pokiaľ nie je bazén používaný, odstráňte a zaistite schodíky. Zabráňte tak používaniu bazéna neoprávneným osobám (napr. Deťom bez dozoru, neplavcom) a prípadnému utopeniu. Nepoužívajte schodíky k žiadnemu inému účelu, ako pre ktorý sú určené. Kontrolujte pravidelne dotiahnutie všetkých matíc a skrutiek a uistite sa, že schodíky sú stabilné. Ak používate bazén v noci, použite umelé svetlo pre osvetlenie všetkých bezpečnostných štítkov, schodíkov, stúpačiek a prístupových ciest. Vždy zaistite, aby boli schodíky používané pod trvalým dohľadom dospelšej osoby. Zo schodíkov neskáčte do bazéna, je plytký. Maximálna nosnosť schodíkov 136 kg. Neplávajte pod, skrz a za schodíky. Pred začiatkom zostavovania schodíkov si usporiadajte a identifikujte diely, ktoré sa k sebe budú pripájať. Niektoré diely sú si podobné, ale nie sú zameniteľné. Doba montáže je cca 30-60 minút. **DODRŽUJTE TIETO PRAVIDLÁ**, aby ste sa vyhli vážnym zraneniam ALEBO UTOPENIU. Náradie, ktoré budete potrebovať: skrutkovač + kombinované kliešte. **DÔLEŽITÉ** : Neuťahujte všetky spojovacie prvky na doraz, kým nie je dokončený posledný krok montáže. USCHOVAJTE NÁVOD PRE PRÍPAD opätovnej montáže.



Zoznam dielov

Poradie	Názov	Rozmery a Počet ks		Číslo dielu	
		122 cm	132 cm	122 cm	132 cm
1	Vrchné zahnuté madlo	2	2	12512	12512
2	Horná doska	1	1	12182	12182
3	Krátka skrutka pre vrchné madlo (navyše 1ks)	5	5	10810	10810
4	Dlhá skrutka pre hornú dosku (navyše 1ks)	5	5	10227	10227
5	Istiaci kolík (navyše dva kusy)	26	34	10913	10913
6	Stupeň schodov	6	8	10914	10914
7	A strana - Horná bočná noha A1	1	1	12513A	12497A
8	A strana - Horná bočná noha A2	1	1	12513B	12497B
9	A strana - Dolná "J" noha A1	1	1	12514A	12498A
10	A strana - Dolná "J" noha B1	1	1	12514B	12498B
11	B strana - Horná bočná noha A2 a B2	2	2	12116	12520
12	B strana - Dolná bočná noha A2	1	1	12517A	12521A
13	B strana - Dolná bočná noha B2	1	1	12517B	12521B
14	C strana - Horná bočná noha C	2	2	12518	12522
15	C strana - Dolná "U" noha C	1	1	12519	12523
16	Základňa schodíkov	2	2	11356	11356
17	Spona	2	2	12190	12190

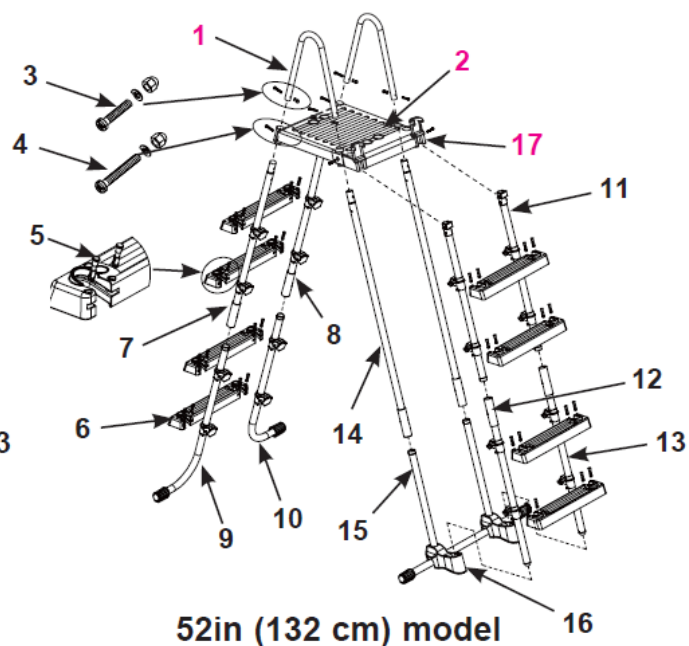
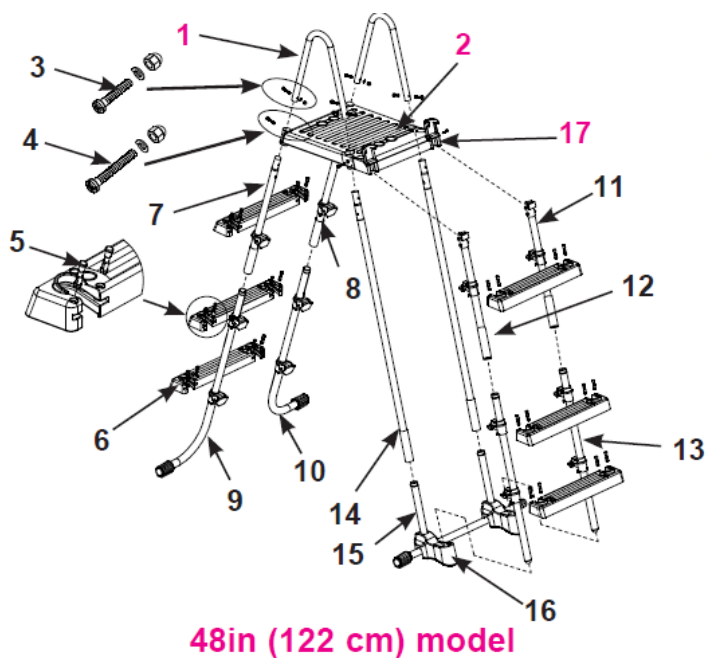

VAROVANIE: Zostavte nohy schodíkov, predtým ako začnete inštalovať stupňa schodíkov, inak hrozí , že sa nohy od schodíkov oddelí počas používania. Toto môže mať za následok vážne zranenie , prípadne aj smrť . Nesprávne spojené časti môžu viesť k nestabilným schodíkom a pádu, ktorý môže spôsobiť zranenie a aj smrť

Zostavenie schodíkov

1. Zostavenie bočných nôh C (obrázok 1.1. – 1.4)

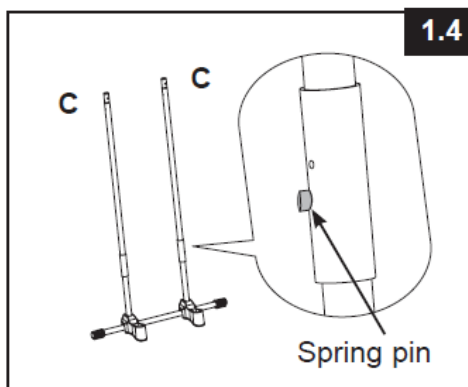
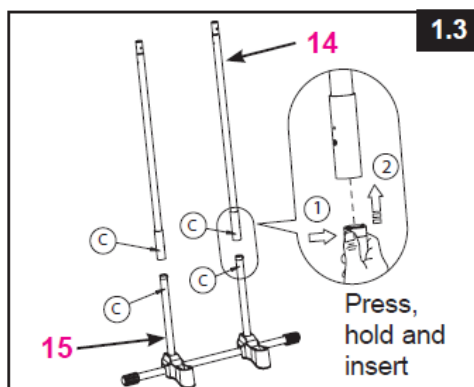
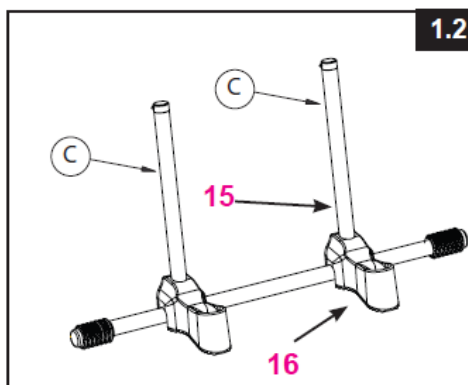
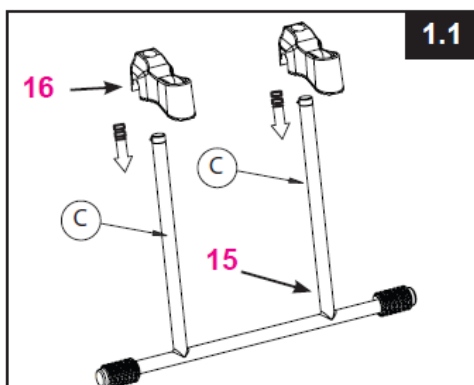

Press, hold and insert = Stlačiť, držať a vložiť **Spring pin = pružinový kolíček**

DÔLEŽITÉ: Uistite sa, že sú nohy pevne zmontované a zaistené. Skontrolujte pružinové kolíčky, či sú všetky v správnej pozícii, skôr ako prikočíte k ďalšiemu kroku.

2. Zostavenie bočných nôh strany A (obrázok 2.1 – 2.4)

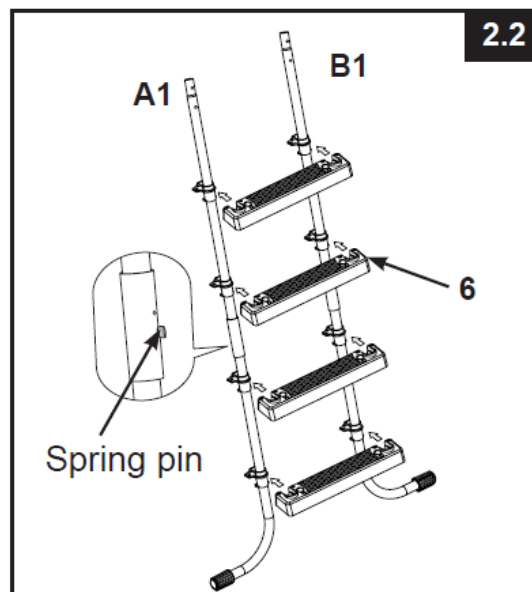
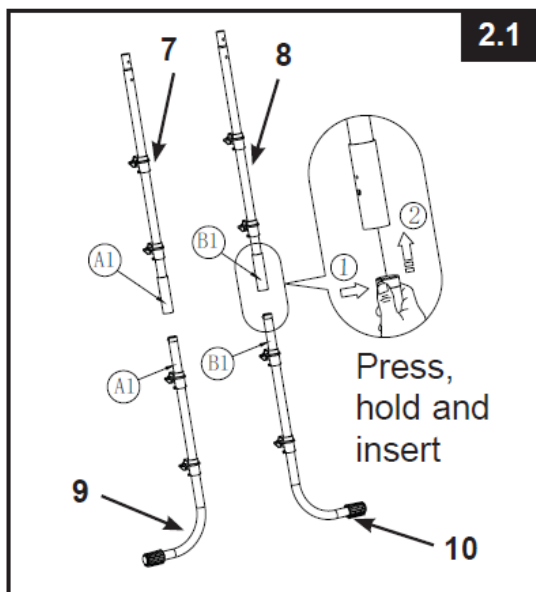

Press, hold and insert = stlačiť, držať a vložiť

Spring pin = pružinový kolíček

DÔLEŽITÉ: Uistite sa, že sú nohy pevne zmontované a zaistené. Skontrolujte pružinové kolíčky, či sú všetky v správnej pozícii, skôr ako prikráčiate k ďalšiemu kroku. Uistite sa, že nohy „J“ sú smerom von, skôr ako prikráčiate k montáži stupienkov.

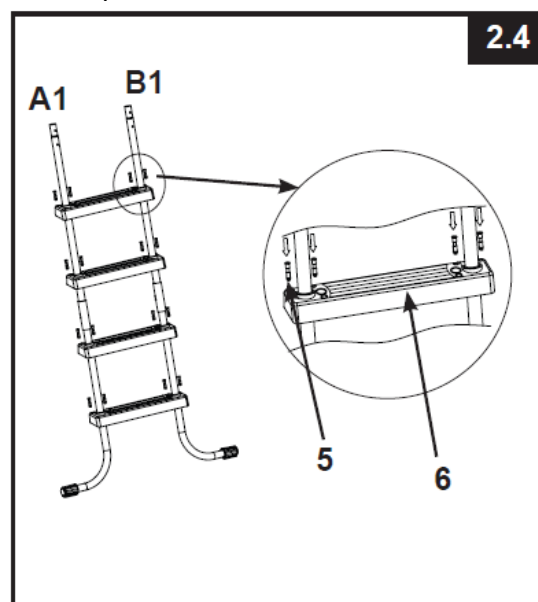
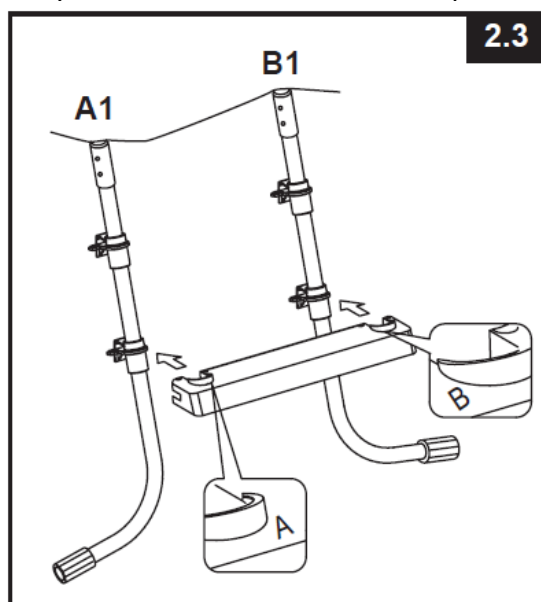

Po inštalácii stupňov schodíkov, zaistite stupňa istiacim kolíky (8). Uistite sa, že sú všetky istiace kolíky riadne zaistené

3. Zostavenie bočných nôh strany B (obrázok 3.1 – 3.4)

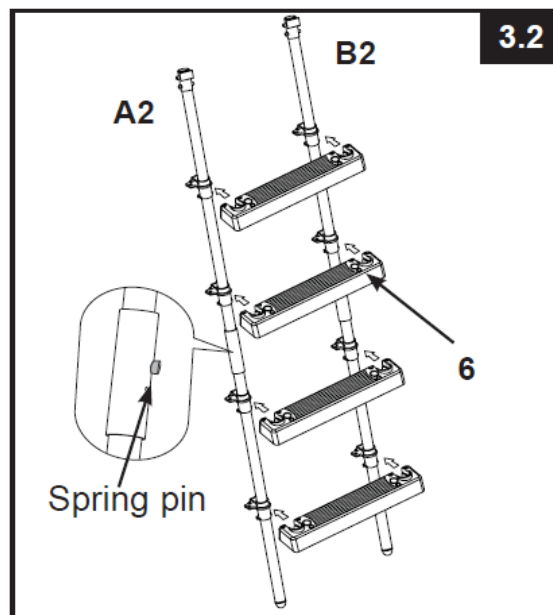
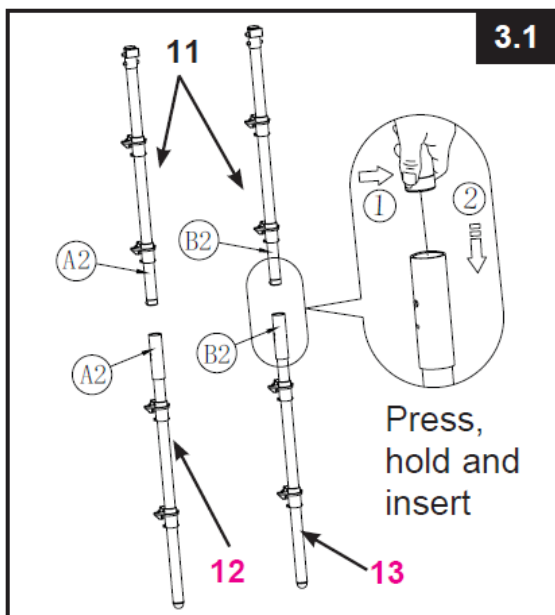

Press, hold and insert = Stlačiť, držať a vložiť

Spring pin = pružinový kolíček

DÔLEŽITÉ: Uistite sa, že sú nohy pevne zmontované a zaistené. Skontrolujte pružinové kolíčky, či sú všetky v správnej pozícii, skôr ako prikočíte k ďalšiemu kroku.

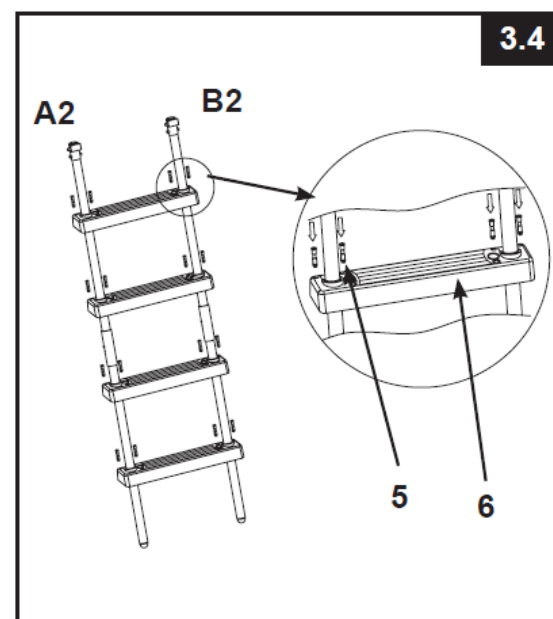
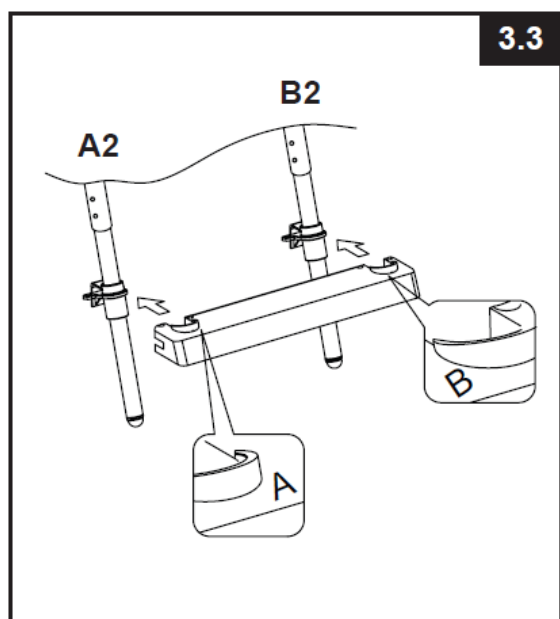

4. Inštalácia hornej dosky (obrázok 4)

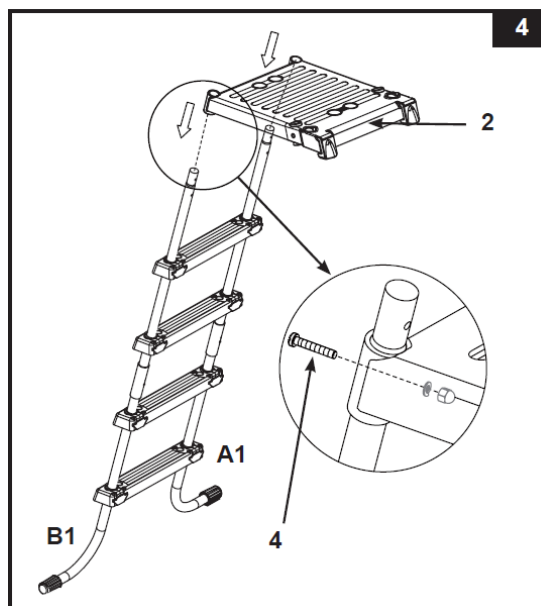

5. Inštalácia horných madiel (obrázok 5.1 a 5.2)

DÔLEŽITÉ: Jedna strana po druhej. Neprimontúvajte druhú stranu schodíkov, dokiaľ nie sú horné madlá nainštalované. Uistite sa, že sú všetky skrutky a matky pevne dotiahnuté.

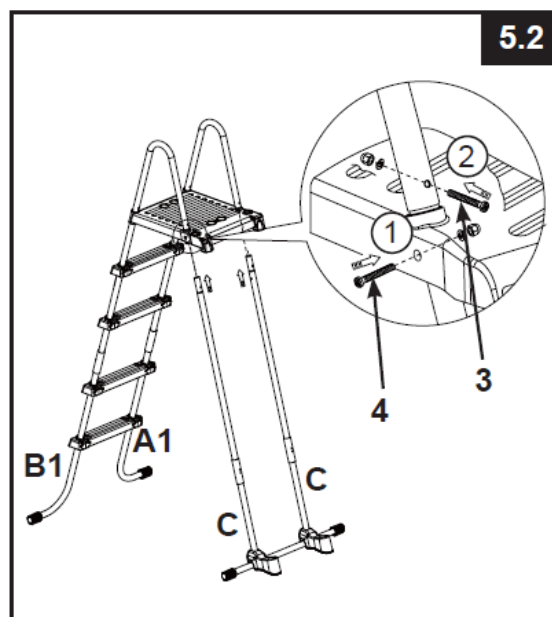
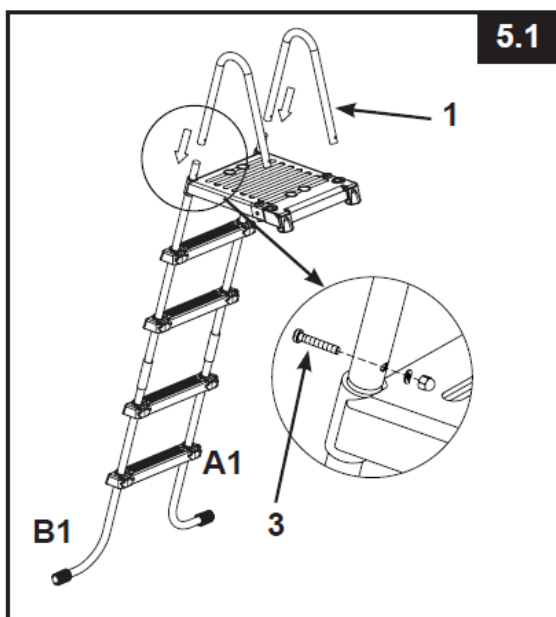

6. Inštalácia strany B (obrázok 6)

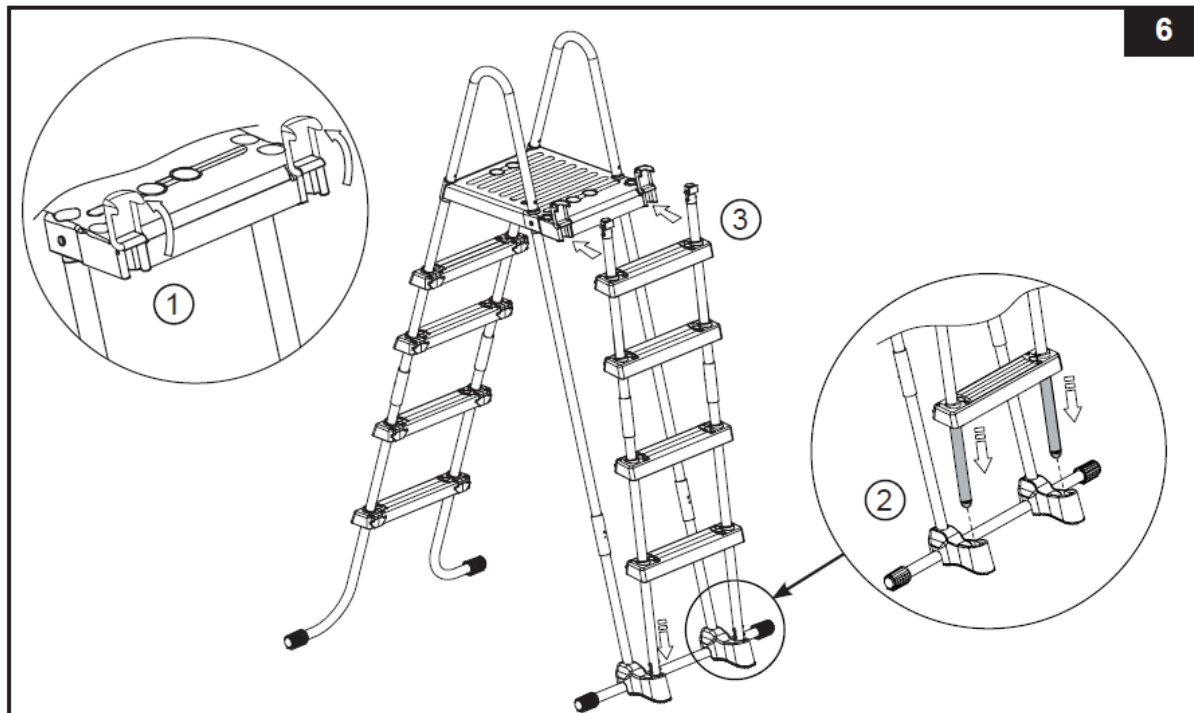

VAROVANIE: Pred každým použitím sa uistite, že sú odnímateľné schodíky pevne zakotvené v základni a bezpečne uzamknuté pomocou spon, ktoré sú na prednej hrane hornej dosky.

7. Pred použitím schodíkov (obrázok 6)

Po zostavení všetkých častí dohromady, skontrolujte všetky spoje, či sú pevne dotiahnuté a vyskúšajte všetky stupne schodov, či sú pevne ukotvené. **DÔLEŽITÉ:** odnímateľná časť schodov musí byť umiestnená z vonkajšej časti bazéna

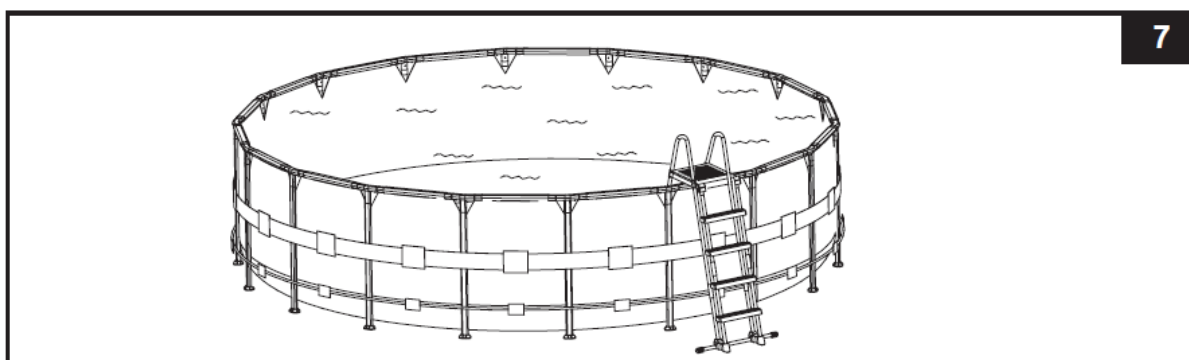

8. Po použití schodov (obrázok 8) (Press and Pull = Stlačiť a vytiahnuť)

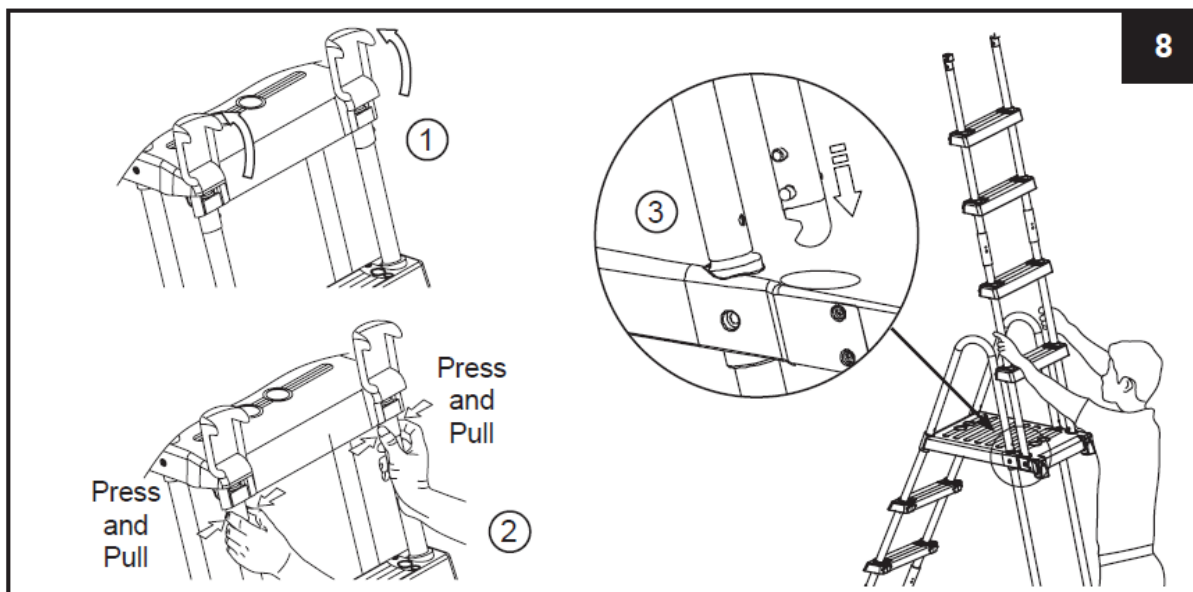

9. Vrátenie schodov späť, z bezpečnostnej pozície (obrázok 9)

- Pravou rukou podržte západku smerom k sebe a súčasne ľavou rukou zatlačte na biele výstupky. Následne vytiahnite nohu tak, aby výstupky zmizli v dutine
- Nechajte zvyšok nohy nad horou lištou (uistite sa, že nespadne späť do dutiny) a rýchlo zdvihnite odnímateľnú časť schodov zo zabezpečenej pozície
- Vráťte sa späť k bodu 6 pre nové pripojenie odnímateľnej časti schodov

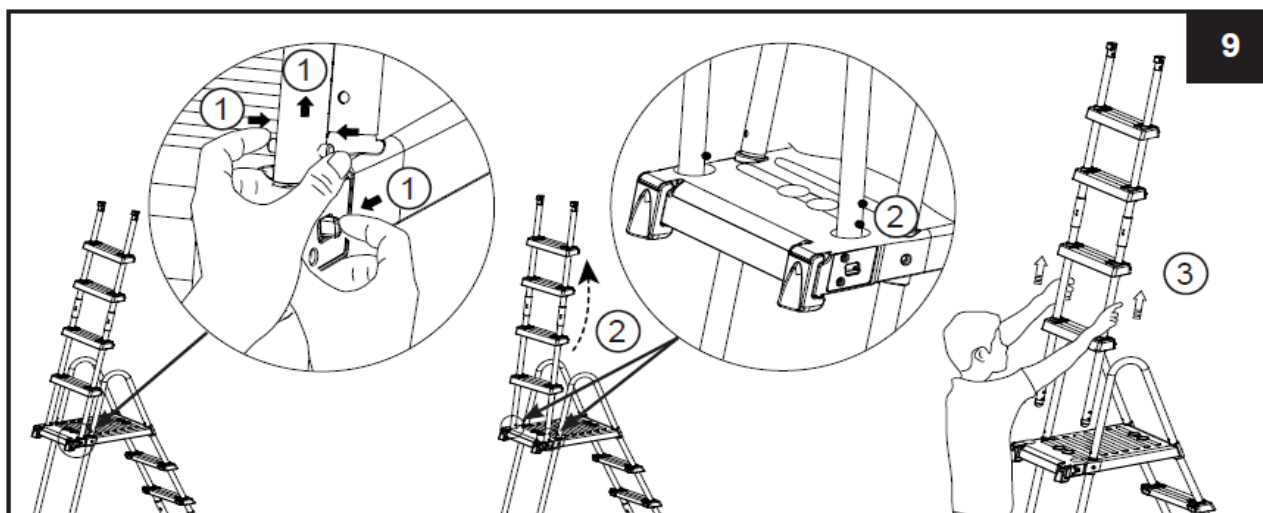

Biztonsági létra



122 cm és 132 cm közötti falmagasságú medencékhez

Fontos biztonsági szabályok

Helyezze a létrát szilárd alagra. A létrán egyszerre csak egy személy lehet, hogy elkerüljék az esetleges sérüléseket. Mindig segítsen gyermekeknek a létra használatakor, megelőzi ezzel az esetleges balesetet vagy súlyos sérülést. Testi fogyatékos gyermekekre és más fogyatékos személyekre állandóan ügyeljen a termék használata során. A létra összeállítását és szétszedését csak felnőtt személyek végezhetik. A létrán mindig arccal előre haladjon (a medencébe történő belépéskor és az abból történő kijövetelkor. Ha a medence használaton kívül van, akkor vegye ki a létrát és tegye biztonságos helyre. Megakadályozza ezzel, hogy jogosulatlan személyek használják a medencét (pl. gyermekek felügyelet nélkül, úszni nem tudók) és azok esetleges vízbe fulladását. A létrát csak rendeltetésének megfelelő célokra használja. Rendszeresen ellenőrizze a csavarok és csavaranyák meghúzott állapotát és ellenőrizze, hogy a létra stabil-e. Ha a medencét éjjel használja, alkalmazzon mesterséges világítást, amely megvilágítja az összes biztonsági táblát, létrát, a bekötőutak emelkedését. Mindig ellenőrizze, hogy a létra használata felnőtt személyek állandó felügyelete mellett történjen Ne ugorjon a létráról a medencébe, mivel az sekély. A létra maximális teherbírása 136 kg. Ne ússzon a létrán keresztül, alatta, sem pedig mögötte. A létra összeállítása előtt rendezze azok szerelési egységeit és azonosítsa be azokat, amelyeket egymáshoz csatlakoztat majd. Némely részek egymáshoz hasonlóak, de egymással nem cserélhetők fel. A szerelés időtartama kb. 30-60 perc. **TARTSA BE EZEN UTASÍTÁSOKAT, HOGY MEGELŐZZE AZ ESETLEGES KOMOLY SÉRÜLÉSEKET VAGY VÍZBEFÜLÁST.** A következő szerszámokra lesz majd szüksége: csavarhúzó + kombinált fogó **FONTOS:** Ne húzza meg az összes csatlakozóelemet ütközésig, amíg nem fejezi be az összeállítás utolsó lépését. **ŐRIZZE MEG EZEN ÚTMUTATÓT A KÉSŐBBI ISMÉTELT SZERELÉSEK ESETEIRE.**



Alkatrészjegyzék

SZ.	Megnevezés	Méreték és db-ok		Alkatrész.sz..	
		122 cm	132 cm	122 cm	132 cm
1	Felső hajlott fogantyú	2	2	12512	12512
2	Felső lap	1	1	12182	12182
3	A felső fogantyú rövid csavarja (1 többlet db)	5	5	10810	10810
4	A felső lap hosszú csavarja (1 többlet db)	5	5	10227	10227
5	Biztosító csapok (2 többlet db)	26	34	10913	10913
6	Létrafok	6	8	10914	10914
7	A oldal – A1 jelű felső oldalláb	1	1	12513A	12497A
8	A oldal - B1 jelű felső oldalláb	1	1	12513B	12497B
9	A oldal - A1 jelű alsó "J" láb	1	1	12514A	12498A
10	A oldal - B1 jelű alsó "J" láb	1	1	12514B	12498B
11	B oldal – A2 és B2jelű felső oldalláb	2	2	12116	12520
12	B oldal - A2 jelű alsó oldalláb	1	1	12517A	12521A
13	B oldal - B2 jelű alsó oldalláb	1	1	12517B	12521B
14	C oldal – C jelű felső oldalláb	2	2	12518	12522
15	C oldal – C jelű alsó „U” láb	1	1	12519	12523
16	Létra alapzat	2	2	11356	11356
17	Csat	2	2	12190	12190

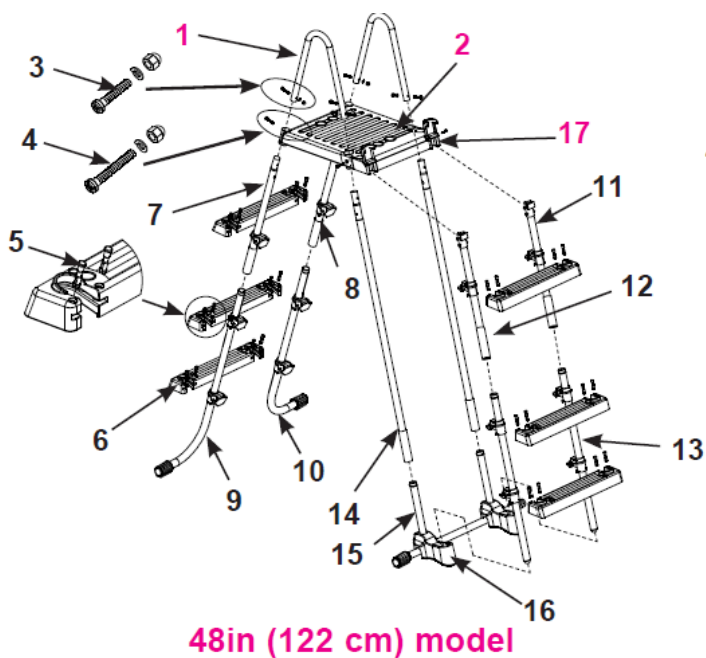

48in (122 cm) model

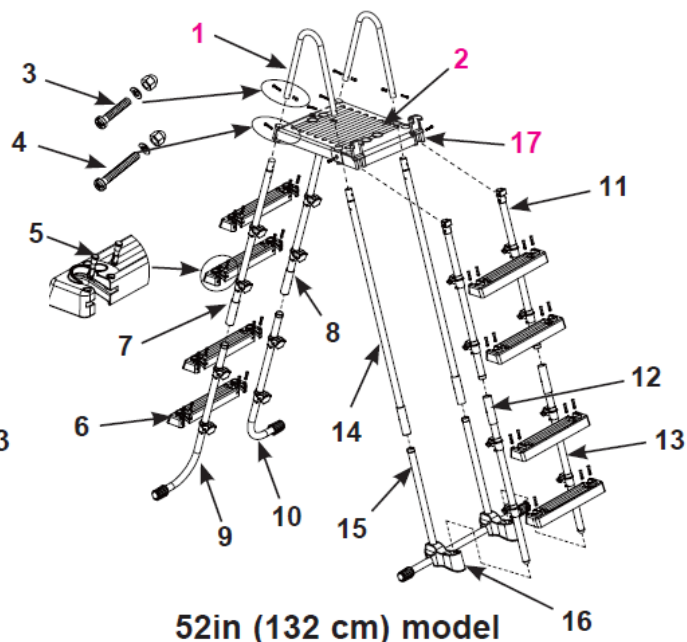

52in (132 cm) model

FIGYELMEZTETÉS: Állítsa össze a létra lábát, mielőtt elkezdené beszerelni a létra egyes fokait, különben a lábak a létráról történő leválása fenyeget a használat során. Ez komoly sérülést eredményezhet, esetleg halálesetet is. A nem megfelelően csatlakoztatott részek instabil létrát és leesést eredményezhetnek, amely sérülést és akár halált is okozhat.

A létra összeszerelése

1. A C jelű oldalsó lábak összeállítása (1.1. - 1.4 ábrák)

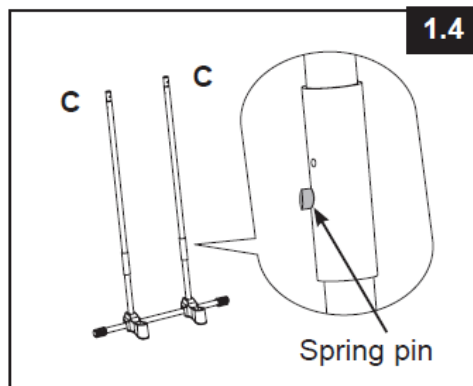
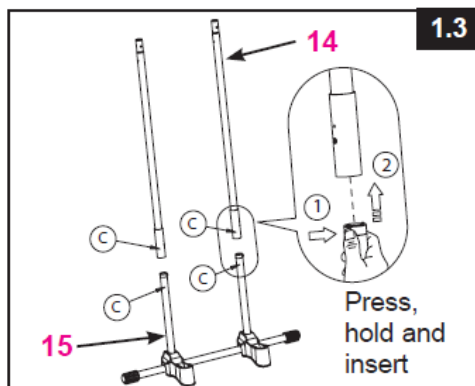
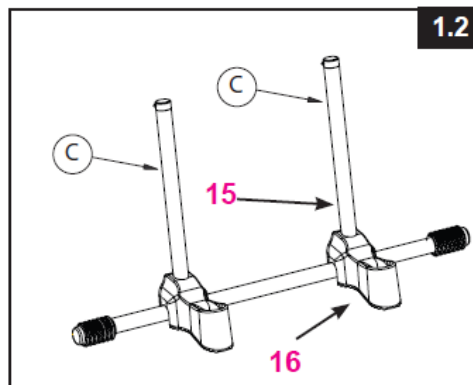
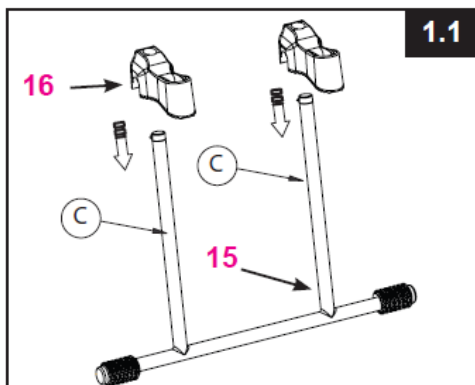

Press, hold and insert = Benyomni, tartani és behelyezni Spring pin = rugós csap

FONTOS: Ellenőrizze, hogy a lábak szilárdan beszereltek és biztosítva vannak. Ellenőrizze a rugós csapokat, hogy mindegyikük jó helyzetben van, mielőtt további lépést tennének.

2. Az A oldali lábak összeállítása (2.1. - 2.4 ábrák)

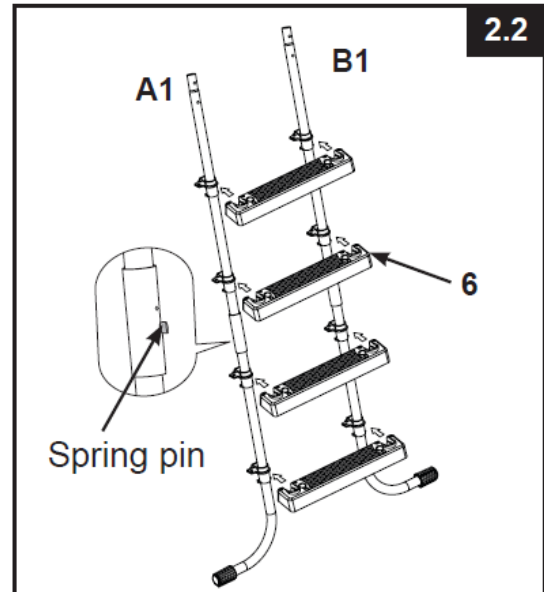
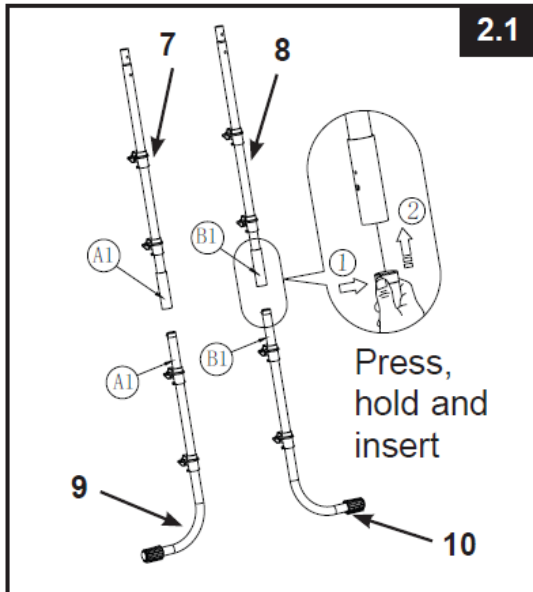

Press, hold and insert = Benyomni, tartani és behelyezni Spring pin = rugós csap

FONTOS: Ellenőrizze, hogy a lábak szilárdan beszereltek és biztosítva vannak. Ellenőrizze a rugós csapokat, hogy mindegyikük a helyén van-e, mielőtt további lépést tene. Győződjön meg arról, hogy a "J" lábak kifelé fordítottak legyenek, mielőtt a létrafokokat kezdené azokba behelyezni.

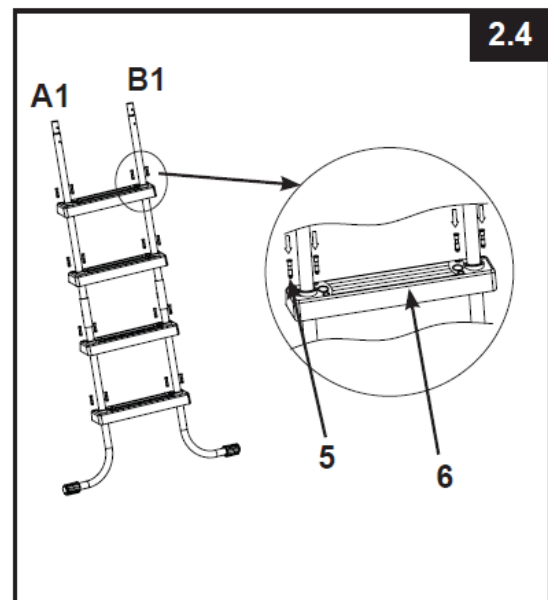
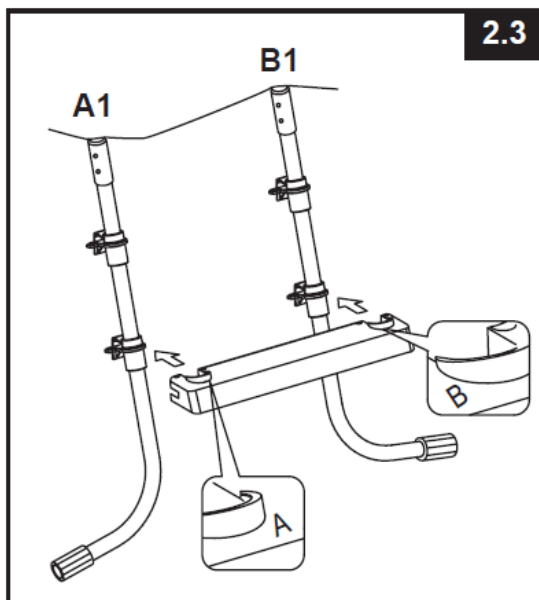

A létrafokok telepítését követően az egyes fokokat biztosító csapokkal kell rögzíteni (8). Ellenőrizze, hogy valamennyi biztosítócsap megfelelően rögzített-e.

3. A B oldali lábak összeállítása (3.1. - 3.4 ábrák)

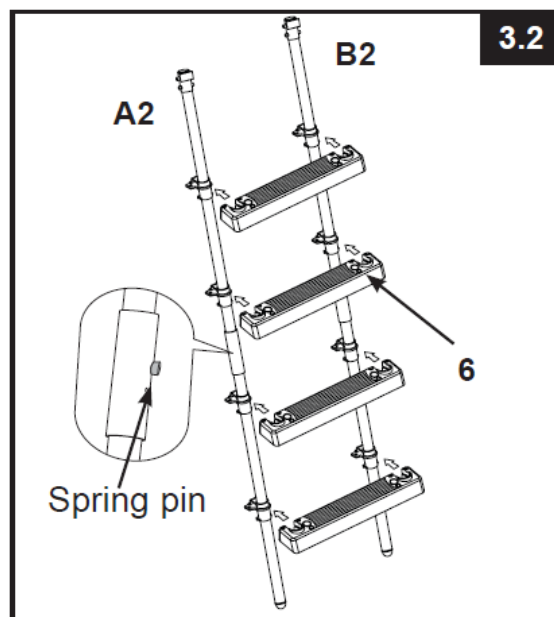
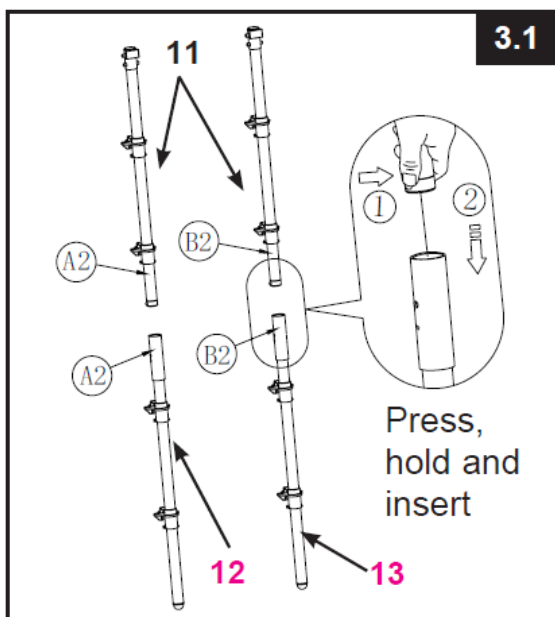

Press, hold and insert = Benyomni, tartani és behelyezni Spring pin = rugós csap

FONTOS: Ellenőrizze, hogy a lábak szilárdan beszereltek és biztosítva vannak. Ellenőrizze a rugós csapokat, hogy mindegyikük a helyén van-e, mielőtt további lépést tenne.

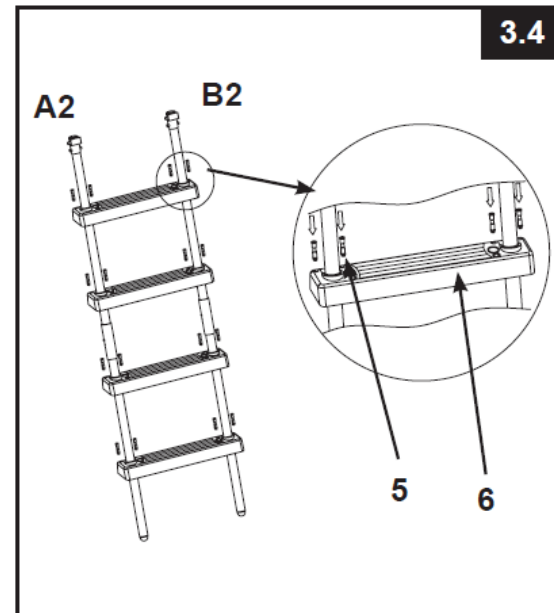
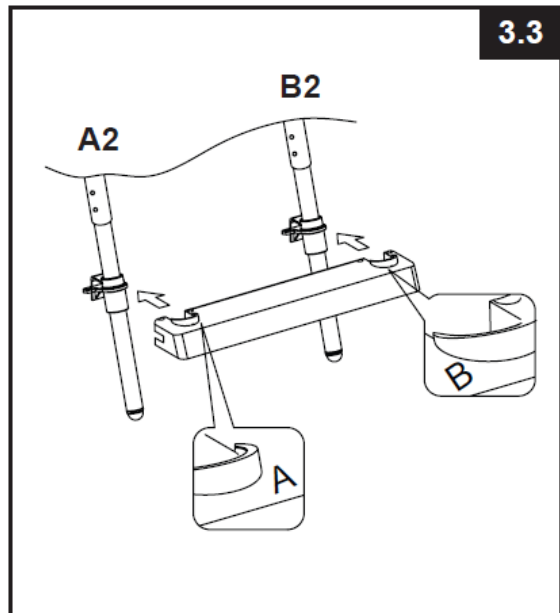

4. A felső lap telepítése (4.ábra)

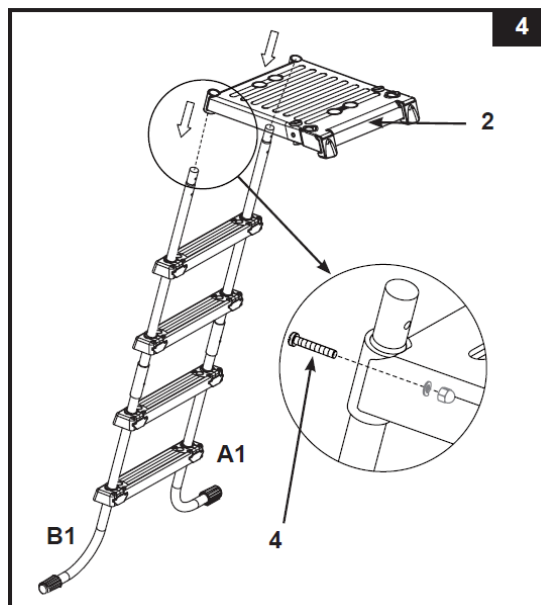

5. A felső fogantyú telepítése (5.1 és 5.2)

FONTOS: Egyik oldalat a másik után. Ne csatlakoztassa a másik oldalra a létrafokokat, amíg a felső fogantyúk nincsenek elhelyezve. Ellenőrizze, hogy valamennyi csavar és anya rendben meg van-e húzva.

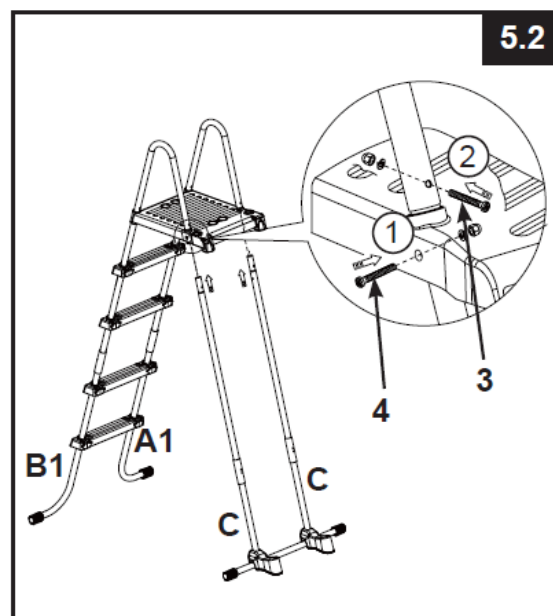
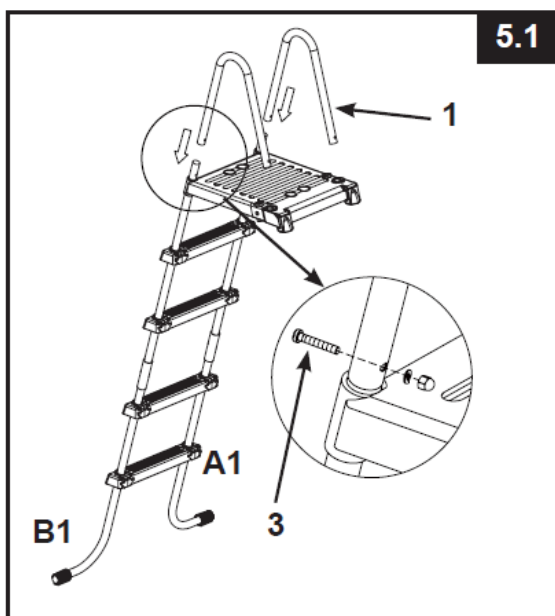

6. A B oldal telepítése (6.ábra)

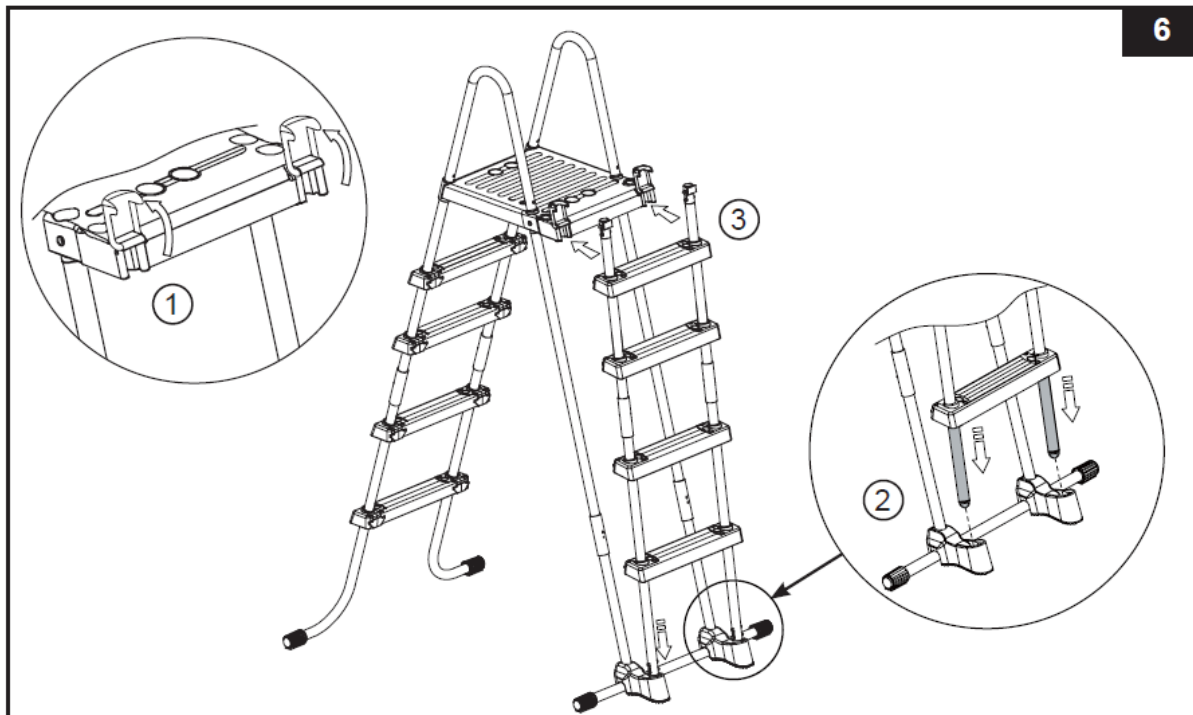

FIGYELMEZTETÉS: Használatbavétel előtt mindig győződjön meg arról, hogy a levehető létrafokok szilárdan rögzítettek azok tartóiban és biztonságosan zártak acsattok segítségével, amelyek a felső lemez mellső szélén helyezkednek el.

7. A létra használata előtt (6.ábra)

Valamennyi rész összeállítását követően, ellenőrizze az összes csatlakozást, hogy szilárdan vannak-e rögzítve és próbálja ki valamennyi létrafokot, hogy szilárdan rögzítettek-e.

FONTOS: a létra kivehető részeit a medencén kívüli oldal felől kell elhelyezni

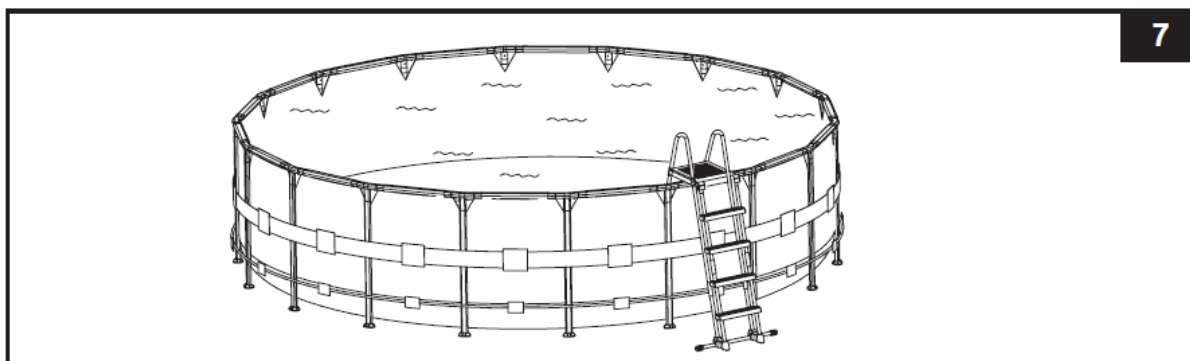

8. A létra használata után (8. ábra) (Press and Pull = Benyomni és kihúzni)

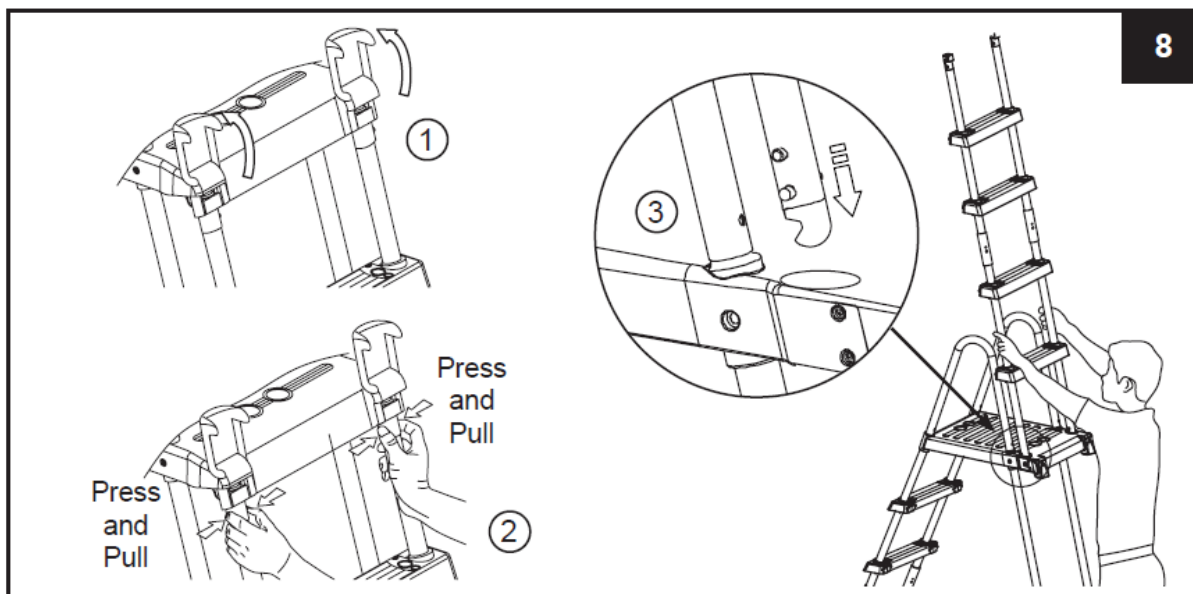

9. A létrafokok visszatétele, biztonsági helyzetből (9. ábra)

- Jobb kezével tartsa a reteszt sajátmaga felé és egyben bal kezével nyomja be a fehér gombokat. Ezt követően húzza ki a lábat úgy, hogy a gombok eltűnjenek az üregben.
- Hagyja a láb többi részét a felső lap felett (győződjön meg arról, hogy ne esik vissza az üregbe), és gyorsan emelje fel a létra levehető részét annak biztosított helyzetéből
- Térjen vissza az 6. ponthoz a létra levehető része új becsatlakoztatásához

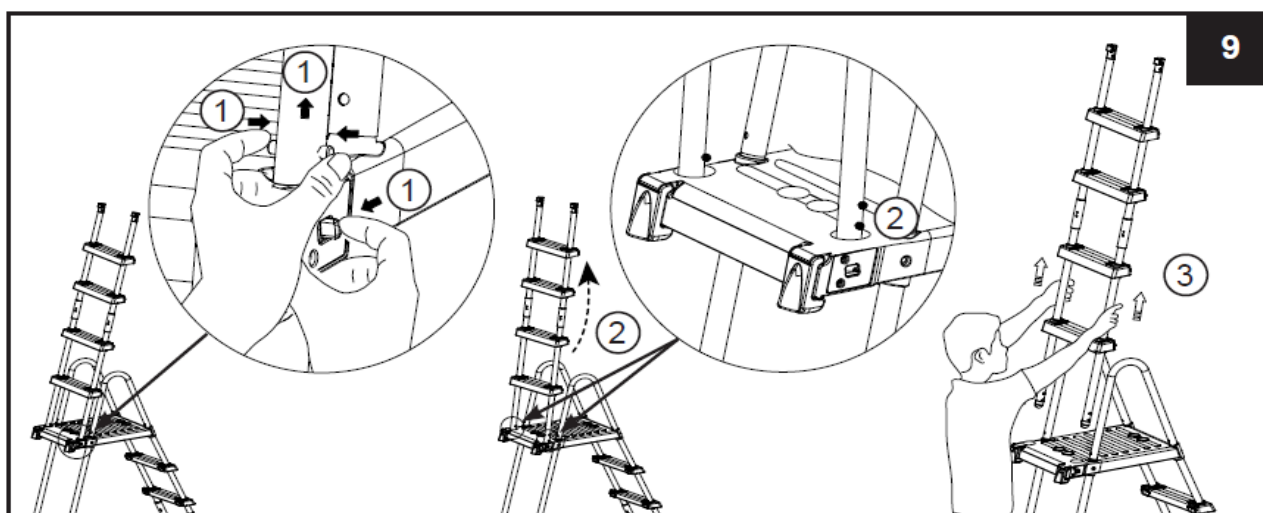

Největší e-shop s bazény, trampolínami a infrašaurami v ČR!

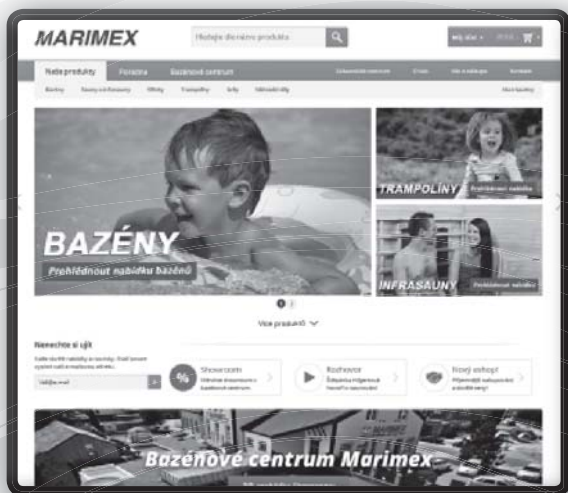

Široký výběr
bazénů, trampolín,
infrašaur a doplňků



Nákup rychle
a snadno z pohodlí
domova



Dodání do 24
hodin



Prodej i na splátky

Prodejní centrum MARIMEX, Libušská 264, Praha 4 – Libuš



✓ Výstavní plocha včetně
venkovní expozice
2 500 m²

✓ Možnost vyzkoušet
si vystavené produkty

✓ Odborné poradenství
– vše na jednom místě

✓ Zboží ihned k odběru



Infolinka: 261 222 111 | E-mail: info@marimex.cz

www.marimex.cz



MARIMEX.cz[®]
BAZÉNY • INFRAŠAUNY • TRAMPOLÍNY