

Trampolína MASTERJUMP®

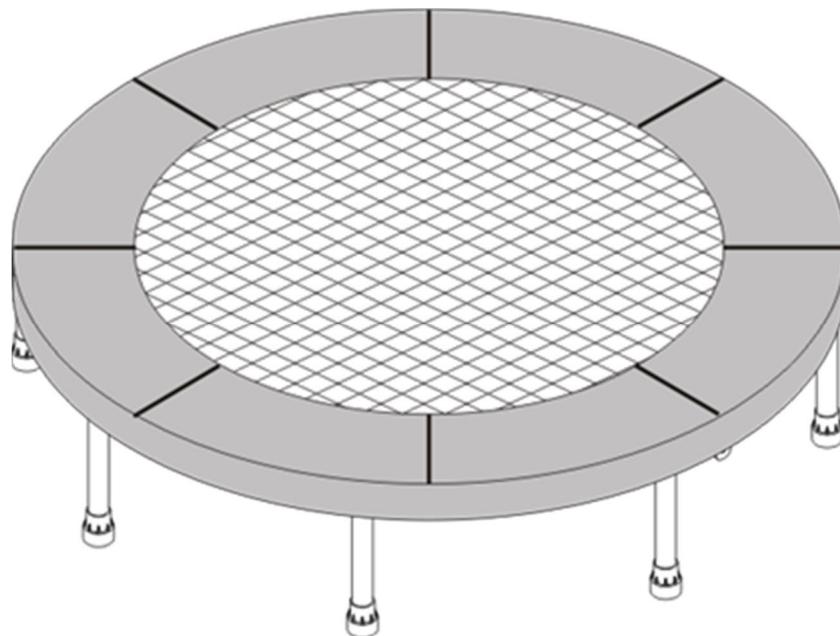

- 38" (96 cm) Trampolína
- 48" (122 cm) Trampolína
- 55" (140 cm) Trampolína



UŽIVATELSKÝ MANUÁL



**NEJLEVNEJSI
SPORT.CZ**



**NAJLACNEJSI
SPORT.SK**



**NAJTANSZY
SPORT.PL**

Děkujeme vám za zakoupení našeho výrobku. TĚTE NÁVOD Až DO KONCE.

Jako každá aktivita, která uvádí vaše tělo do pohybu, tak i trampolína představuje určitá rizika. Ke snížení možnosti zranění. Doporučujeme použití hrazení, aby se předešlo pádu z trampolíny. Hrazení by nemělo být používáno k úmyslnému odražení od strany. Pádové zranění nemůže zcela zaručit vaši bezpečnost a bezpečná hra je vždy vaší zodpovědností. Hrazení podstatně snižuje riziko zranění. Na trampolíně nesmí být víc než jedna osoba. Nepokoušejte se obracet, dělat salta a kotouly. Dále doporučujeme užívat povrch tlumící dopad na podlahu kolem trampolíny.

Důležité upozornění:

- maximální nosnost je **25 kg**
- najednou může na trampolíně skákat pouze 1 osoba, nebezpečí úrazu
- před skákáním vždy zavřete otvor na síti
- doporučujeme skákat bez obuvi
- neskákejte na trampolíně, pokud je skákaací plocha mokrá
- při skákání nemějte nic v kapsách ani v rukou
- vždy skákejte co nejbližší středu trampolíny
- nevyskakujte z trampolíny, nepoužívejte ji jako odrazový můstek
- doporučujeme skákat souvisle maximálně 15 minut. Dělejte při skákání přestávky.
- určeno pro vnitřní i vnější použití
- není vhodné pro děti do 36 měsíců
- při skákání je nutný dozor dospělé osoby
- nedělejte na trampolíně salta a kotouly
- určeno pro domácí účely



VAROVÁNÍ

Nesprávné použití a hrubé zacházení na trampolíně je nebezpečné a může způsobit vážné zranění nebo smrt

1. NED LEJTE a nepovolujte kotouly. Dopad na hlavu nebo krk může způsobit vážné zranění, ochrnutí nebo smrt. Dokonce, i když dopadnete do středu plachty.
2. NEPOVOLUJTE více než jednu osobu na trampolín. Pokud by se na trampolín nacházelo více osob ve stejný čas, mohlo by to způsobit vážné zranění.
3. Používejte trampolínu pouze pod dohledem dospělé, dobře informované osoby.
4. Trampolíny vysoké nad 51cm nejsou doporučovány užívat dětmi pod 6 let.
5. Zkontrolujte trampolínu před každým zaátkem užívání. Ujistěte se, že je rámový kryt správně a bezpečně umístěn. Nahraďte všechny opotřebené, defektní nebo chybějící části.
6. Slézání a vylézání na trampolínu. Při slézání neskákejte z trampolíny na podlahu a při vylézání zase naopak nenaskakujte. Nepoužívejte trampolínu jako odrazový můstek ke skoku na jiný objekt.
7. Skákání zastavíte dopadem s mírným pokrčením kolen, aby byly nohy v kontaktu s plachtou. Naučte se tuto dovednost jako první.
8. Naučte se dle základních skoky a pozice těla před tím, než začnete dle obtížnější skoky. Druhy základních skoků mohou být provedeny v různých kombinacích. Obraťte se na část základních skoků v tomto návodu.
9. Vyhněte se příliš vysokým skokům. Zstaňte si, dokud nezískáte kontrolu nad skokem a opakujte si přistání do středu trampolíny. Kontrola je důležitá než výška.
10. Během skákání držte hlavu nahoru a dívejte se na okraj trampolíny. To pomůže získat kontrolu nad rovnováhou.
11. Neskákejte, když jste unavení nebo po příliš dlouhou dobu.
12. Při užívání bezpečně trampolínu zajistěte a zabraňte neoprávněnému použití. Pokud je používán někde k trampolín, odstraňte jej při odchodu z místnosti, aby jste zabránili neúmyslnému přístupu dětí pod 6 let.
13. Udržujte prostor kolem trampolíny čistý a odstraňte všechny předměty, které by mohly uživateli překážet.
14. Nepoužívejte trampolínu pokud jste pod vlivem alkoholu či drog.
15. Pro informace o dovednostech a tréninku kontaktujte kvalifikovaného instruktora.
16. Skákejte pouze když je podložka suchá. Trampolína nesmí být používána ve vlhkých podmínkách.
17. Před užitím trampolíny si přečtěte všechny informace. Upozornění a instrukce o ochraně, údržbě a užívání trampolíny jsou obsaženy ke zvýšení bezpečnosti a příjemnému užívání tohoto zařízení.

NENOSTE obuv s podrážkou, které způsobují nadměrné opotřebení plachty.

NENOSTE šperky, ozdoby, knoflíky či další věci, které mohou poškodit plachtu.

Skákejte ve středu plachty.

Umístění/přemístění/doprava

1. Zajistěte adekvátní prostor nad hlavou. Doporučuje se minimálně 8 metrů od země. Zajistěte odstranění drátů, v blízkosti stromů a dalších možných nebezpečí.

2. Zajist te dostate né místo kolem trampolíny. Umíst te ji pry od st n, staveb, plot , bazén a dalzích herních ploch. Udr0ujte ístý prostor na vzech stranách trampolíny.
3. P ed u0itím umíst te trampolínu na rovném povrchu.
4. Pou0ívejte trampolínu v dob e osv tlených prostorách. Um lé osv tlení m 0e být po0adováno v domácím prost edí nebo temných místnostech.
5. Zabezpe te trampolínu p ed nepovoleným a nehlídaným pou0íváním.
6. Odstra te vzechny p eká0ky z pod trampolíny.
7. Vlastník a dozor trampolíny jsou zodpov dní za uv dom ní u0ivatel o pokynech uvedených v instrukcích.
8. pro p emís ování je t eba min. 2 osob, aby nedozlo k pozkození trampolíny nebo povrchu
9. pi p eprav doporu ujeme trampolínu slo0it a dát do p epravního krabice, aby nedozlo k pozkození.

ÚVOD

P ed pou0itím trampolíny, si prosím p e t te pozorn vzechny informace uvedené v tomto manuálu. Ke sní0ení rizika zran ní, prosím, postupujte podle následujících rad a pokyn .

✘ Nesprávné pou0ití a hrubé zacházení s trampolínou je nebezpe né a m 0e zp sobit vá0né zran ní!

✘ Zkontrolujte trampolínu p ed ka0dým pou0itím kv li opot ebení, chybním i ztrátou sou ástek.

✘ Montá0, ochrana a udr0ování výrobku, bezpe nostní typy, varování, a správné techniky skákání jsou zahrnuty v tomto manuálu. Vzichni u0ivatelé a dohlí0ející se musí seznámit s t mito instrukcemi. Vzichni u0ivatelé musí být spraveni o jejich vlastním limitu/omezení p ed za átkem skákání na trampolín .

Varování



**NE VIC NEp JEDEN LOV K NA TRAMPOLIN !
VÍCE SKÁKAJÍCÍCH ZVYÜUJE RIZIKO ZRAN NÍ JAKO JE
ZLOMENÍ KRKU, NOHY, ZAD NEBO ZRAN NÍ HLAVY.
NED LEJTE KOTOULY (P EMETY), KTERÉ ZVYÜUJÍ RIZIKO
DOPADU NA HLAVU, KRK A S TÍM SPOJEN RISK VÁPNEHO
ZRAN NÍ I SMRTI.**



PROSÍM, USCHOVEJTE TYTO INFORMACE PRO POZD JÜÍ NAHLÉDNUTÍ.

Informace o uýívání trampolíny a skákání na trampolín

Nejprve si p ivykn te na pru0nost trampolíny a vyzkouzejte si ji. Musíte být zam eni na základní postavení vazeho t la poté m 0ete provád t ka0dý skok (základní skoky) dokud ho nebudete schopni ud lat s lehkostí a kontrolou.

K zastavení skoku, ost e ohn te kolena p ed tím, ne0 se vase chodidla dotknou plachty.

Tato technika by m la být provád na poka0dé, kdy0 se u íte základní skoky.

Dovednost zastavit by m la být pou0ita kdykoliv ztratíte balanc nebo kontrolu nad vazím skokem.

V0dy se nau te nejprve nejjednoduzzí skok. A0 získáte kontrolu p ejd te ke skok m obtí0n jzím a pokro ilejzím. Kontrolovaný skok je takový, kdy0 dopadnete do stejného místa plachty, ze kterého

jste vyskočili. Pokud hned přejdete k pokročilejšímu skoku hned po prvním zaskolení, zvyšujete riziko zranění.

Neskákejte na trampolíně příliš dlouho v jednom kuse a0 do vyerpání, zvyšujete riziko zranění. Skákejte pouze po určité (krátkou) dobu. Ve stejnou dobu můžete na trampolíně skákat pouze jeden lov k.

Skokani by měli nosit tričko, kraťasy, nebo tílka a předepsané gymnastické body, silné ponožky nebo být naboso. Pokud právě začínáte, můžete nosit dlouhé splývavé tričko a dlouhé kalhoty k ochraně před pozkrábaním a odřením nebo se naučíte zprávné pozici při dopadu a formu. Nenoste těžké boty s podrážkou, jako jsou tenisové boty. Můžete to způsobit nadměrné opotřebení plachty.

Měli byste vždy správně vylézt a slézt z trampolíny, aby jste se vyhnuli zranění. Při správném vylézání by jste se měli chytit rámu a naklonit nebo se svalit přes rám, pružiny a na plachtu trampolíny. Nikdy nezapomeňte položit ruce na rám, když vylézáte nebo slézáte. Nevkračujte přímo a nesvírejte pevnou konstrukci. Ke správnému slézání se přesuňte ke straně a opřete se rukama o rám jako opěra. Sestupte z plachty na podlahu. Menší děti by měly mít při slézání a vylézání asistenci.

Neskákejte bezohledně, zvýšíte riziko zranění. Klíč k bezpečí a požitku z trampolíny je v kontrole a zvládnutí různých skoků. Nikdy nezkoušejte naskočit na trampolínu, když je tam někdo jiný, aby získal výšku! Nikdy neuvívejte trampolínu bez dozoru.

Umístění trampolíny

Minimální prostor nad trampolínou je 8 metrů. Ujistěte se, že v blízkosti nejsou žádné překážky či nebezpečí, jako jsou větve stromu, houpací souprava, bazény, elektrické dráty, stěny, ploty atd.

Prosím, buďte informovaní o následujících vybraných místech pro trampolínu:

✘ Trampolína musí být umístěna na rovném povrchu.

✘ Místo musí být dobře osvětleno.

✘ Všechny překážky nad a pod nebo kolem trampolíny musí být odstraněny.

Pokud nebudete dodržovat tyto pokyny, zvyšujete riziko, že někoho zraníte.

⚠ WARNING!

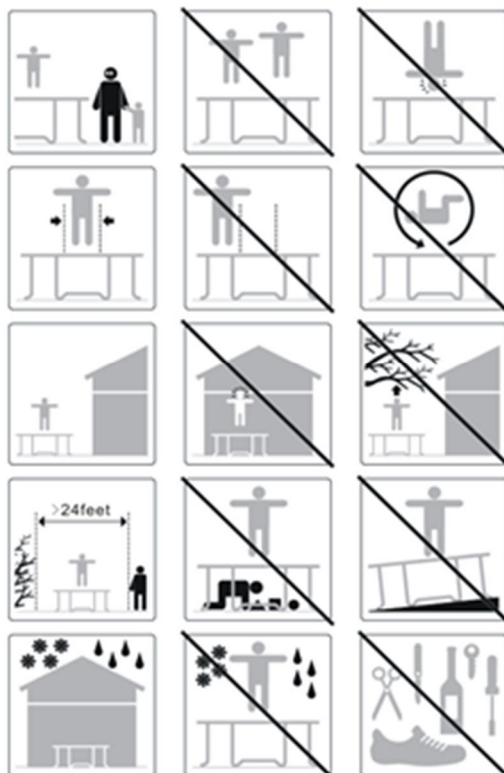

Montážní instrukce

ROZPIS ÁSTÍ

íslo	Popis	38"	48"	55"
1	Kryt pruřin	1	1	1
2	Kruhová kostra s gumovými krytkami	1	1	1
3	Skákačí plocha	1	1	1
4	Noha	6	8	8
5	Bezpe nostní krytka	6	8	8
6	Pruřina	32	44	48

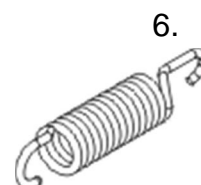
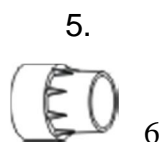
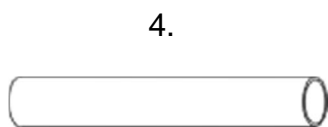
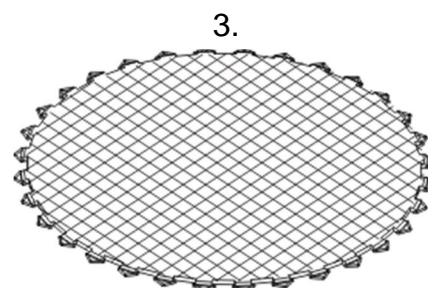
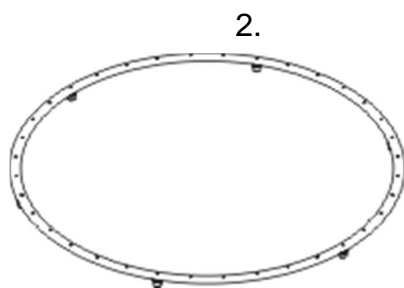
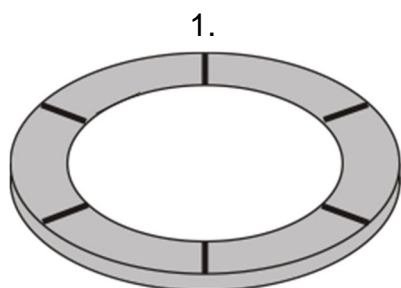

Snážíme se vám popsat všechny skutečnosti v tomto návodu. Jako výsledek naší politiky pro nepřetržitě zlepšování, je možné, že budou na trampolíně menší změny, bez upozornění v tomto návodu.

Před začátkem skládání trampolíny, porovnejte seznam částí uvedený výše a zkontrolujte, zda balení obsahuje všechny části. Pokud nějaké části chybí, kontaktujte prodejce.

Odstraňte bezpečně balicí materiál a udržujte děti v bezpečné vzdálenosti.

Vnujte pozornost návodu na složení před složením.

Když budete připraveni začít, ujistěte se, že máte potěbné nářadí, adekvátní místo na složení.

Skládat trampolínu můžete pouze dospělá osoba. Ke složení stačí pouze jedné osoby.

Abyste zamezili možnosti úrazu rukou jako je propíchnutí, použijte prosím rukavice pro ochranu.

Montáž (Složení/rozložení)

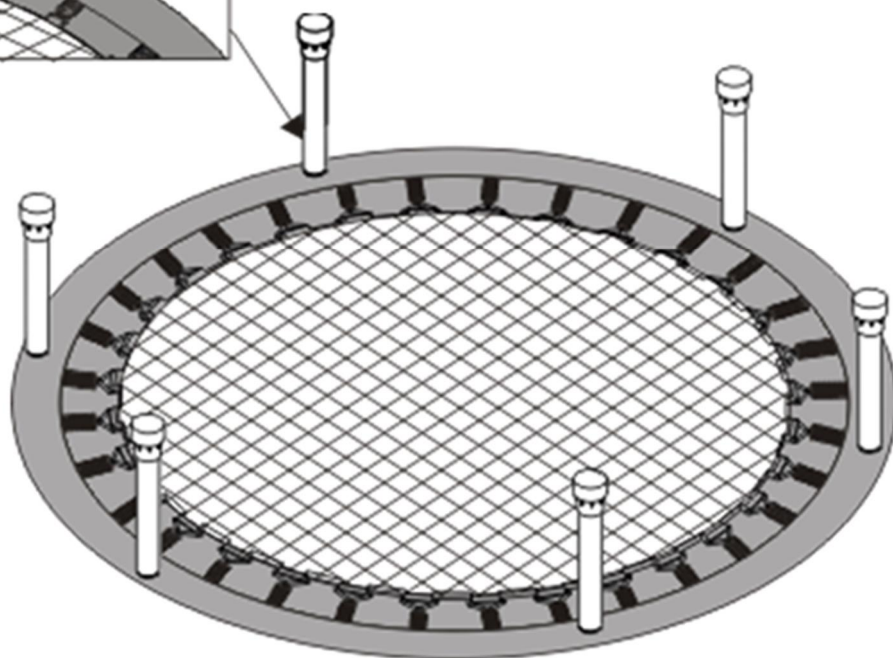
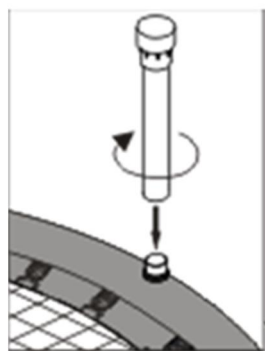
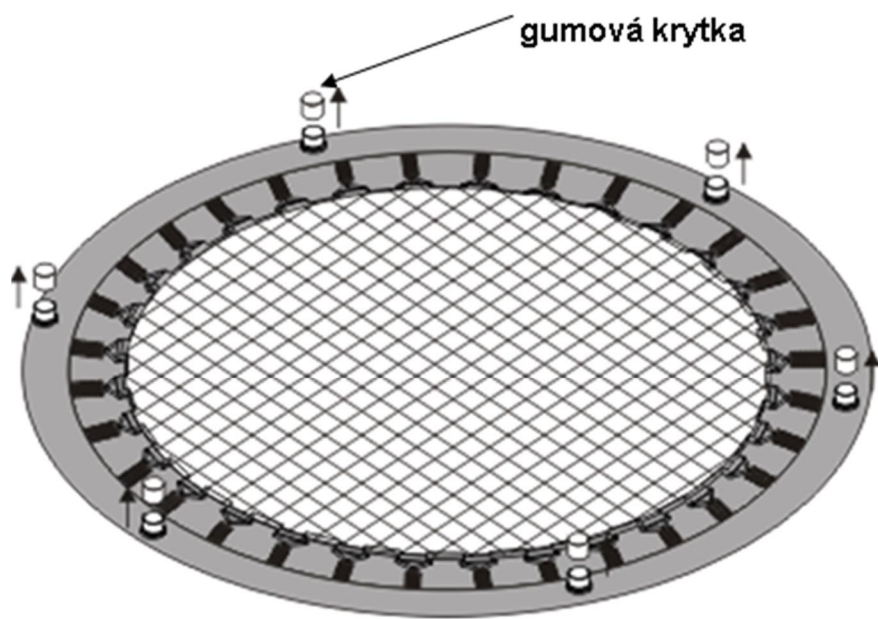

Ochrana a údržba

Tato trampolína byla navržena a sestavena z kvalitních materiálů a se zručností. Se správnou ochranou a údržbou bude trampolína poskytovat vzrušující skokaním roky cvičení, zábavy a radosti. Prosím, následujte pokyny uvedené níže:

- Před každým použitím kontrolujte hlavní části, zda nejsou poškozeny. Pokud jsou části poškozené, může být výrobek nebezpečný, nepoužívejte jej!
- pokud nebudete výrobek kontrolovat, může dojít ke zranění uživatele
- kontrolujte dotažení matic a zroubů, spoje pružin, krytky zroubů a ostré rohy.
- uschovejte návod pro informace o trampolíně a také o údržbě.
- Při velkém vzrušení může dojít k posunutí i odlétnutí trampolíny. Doporučujeme tedy trampolínu připevnit jinak zatížit. Můžete použít kotvící háky, které nabízíme jako příslušenství k trampolínám.
- tato trampolína je vyrobena pro venkovní použití a potřebuje jen malou údržbu. Na druhou stranu určitě pomůže jakýkoliv rok životnosti. Pamatujte, že skákací plocha a kryt pružin jsou vyrobeny ze syntetických materiálů a mohou být lehce poškozeny cigaretou, ohněm a jiskrami z táborového ohně, krbu i grilu.
- RÁM nese těžiště na rámu a krytu pružin, když se trampolína používá, protože to způsobí omezení přirozeného odrazu. Pokud vrhou pružiny v místě připevnění k rámu, namažte je trochu olejem. Pokud se objeví rez, můžete jej odstranit pomocí smirkového papíru i drátěného kartáče a poté natřít netoxickou barvou.
- KRYT PRUŽIN tento kryt slouží k ochraně uživatele před pádem na pružiny i rám. Nese těžiště na krytu během skákání. Dávejte také pozor, aby malé děti nepoužívali okraj krytu jako dradlo při vylézání na trampolínu, mohlo by dojít k utržení i jinému poškození.
- SKÁKACÍ PLOCHA plocha je během let postupně oslabována působením UV záření. Proto čím více ji budete chránit před přímým slunečním zářením, tím více vydrží. Malá plíseň plochu nepoškodí. Před skákáním si vždy vyzujte obuv a ujistěte se, že na sobě nemáte ostré předměty, jako jsou přezky, zperky apod.
- PRUŽINY nese těžiště na pružinách při skákání. Pokuste se neskákat na pružiny. Nejsou určeny na takovou zátěž a mohou být proto nataženy, zdeformované a oslabené. Pokud zjistíte, že máte nějakou pružinu nataženou, je důležité ji co nejdříve vyměnit, abyste nepoškodili skákací plochu a vyhnuli se tak přetížení a poškození jezdících pružin.

Tato trampolína je navržena k odolání určité váhy a použití. Ujistěte se, že trampolínu používá jen jeden člověk ve stejném čase. Člověk nad 25 kg by trampolínu neměl používat. Skokani by měli používat ponožky, gymnastické boty nebo být bosí, když používají trampolínu. Boty a tenisky se nedoporučují. K omezení zranění nepoužívejte zvířata na plachtu. Skokani by měli z těla odstranit všechny ostré předměty před použitím trampolíny. Všechny ostré nebo vyčnívající předměty by měly být vždy odstraněny mimo plachtu trampolíny.

Před použitím vždy zkontrolujte trampolínu z důvodu opotřebení, škody nebo chybějících částí. Prosím, vezměte si:

- Otvorech, dírách v plachtě trampolíny
- Prohýbající se plachta
- Rozpárání nebo jakýkoliv jiný druh poškození
- Ohnuté nebo zlomené rámové části, jako jsou nohy
- Zlomené, chybějící nebo poškozené pružiny
- Zraněný, chybějící nebo nezabezpečený rámový kryt
- Výčnělky jakéhokoliv typu (speciálně ostré typy) na rámu, pružinách nebo plachtě

V zimních měsících trampolínu rozeberte a uschovejte. Působení mrazu a sněhu poškozuje povrch trampolíny a ochranného lemu což má za následek snížení životnosti. Na takovéto poškození nebude uznána reklamace.

Skákání na trampolíně může být doprovázeno zvukovými efekty a obecným vrzáním není závada bránící řádnému užívání a tudíž nemůže být předmětem reklamace.

Prodávající poskytuje na tento výrobek prvnímu majiteli záruku 2 roky ode dne prodeje.

Záruční podmínky:

- na výrobek se poskytuje kupujícímu záruční lhůta 24 měsíců ode dne koupě
- v době záruky budou odstraněny veškeré poruchy výrobku způsobené výrobní závadou nebo vadným materiálem výrobku tak, aby věc mohla být řádně užívána
- práva ze záruky se nevztahují na vady způsobené: mechanickým poškozením, neodvratnou událostí, živelnou pohromou, neodbornými zásahy, nesprávným zacházením, či nevhodným umístěním, vlivem nízké nebo vysoké teploty, působením vody, neúměrným tlakem a nárazy, úmyslně pozměněným designem, tvarem nebo rozměry
- reklamace se uplatňuje zásadně písemně s údajem o závadě a kopií daňového dokladu
- záruku lze uplatňovat pouze u organizace ve které byl výrobek zakoupen

Copyright - autorská práva

Společnost MASTER SPORT s.r.o. si vyhrazuje veškerá autorská práva k obsahu tohoto návodu k použití. Autorské právo zakazuje reprodukci částí tohoto návodu nebo jako celku toutéž stranou bez výslovného souhlasu společnosti MASTER SPORT s.r.o.. Společnost MASTER SPORT s.r.o. pro použití informací, obsažených v tomto návodu k použití nepřebírá žádnou odpovědnost za jakýkoli patent.



MASTER SPORT s.r.o.
Provozní 5560/1b
722 00 Ostrava - Těbovice
Czech Republic
reklamace@nejlevnejsisport.cz
www.nejlevnejsisport.cz

Trampolína MASTERJUMP®

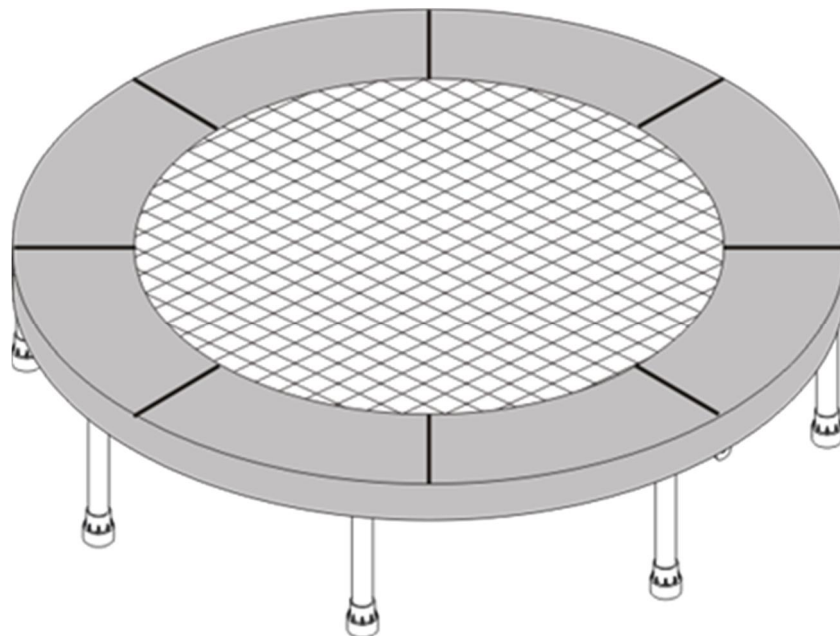

- 38" (96 cm) Trampolína
- 48" (122 cm) Trampolína
- 55" (140 cm) Trampolína

MASTER JUMP®

UŽIVATEĽSKÝ MANUÁL



**NEJLEVNEJSI
SPORT.CZ**



**NAJLACNEJSI
SPORT.SK**



**NAJTANSZY
SPORT.PL**

Ako každá aktivita, ktorá uvádza vaše telo do pohybu, tak aj trampolína prináša určité riziká. Na zníženie možnosti zranenia. Odporujeme použitie ohradenie, aby sa predišlo pádu z trampolíny. Úhrada by nemala byť použitá k úmyselnému hradeniu od strany. Prídavné zariadenie nemôže úplne zaručiť vašu bezpečnosť a bezpečná hra je vždy vašou zodpovednosťou. Hradenie podstatne znižuje riziko zranenia. Na trampolíne nesmie byť viac ako jedna osoba. Nepokúšajte sa obracať, robiť saltá a kotrmelce. ale odporujeme užívať povrch tlmiaci vplyv na podlahu okolo trampolíny.

Dôležité upozornenie:

- maximálna nosnosť je 25 kg
- naraz môže na trampolíne skákať iba 1 osoba, nebezpečenstvo úrazu
- pred skákaním vždy zavrite otvor na sieti
- odporujeme skákať bez obuvi
- neskáčte na trampolíne, ak je skákacia plocha mokrá
- pri skákaní nemajte nič vo vreckách ani v rukách
- vždy skáčajte o najbližšie stredu trampolíny
- nevyskakujte z trampolíny, nepoužívajte ju ako odrazový mostík
- odporujeme skákať súvisle maximálne 15 minút. Robte pri skákaní prestávky.
- určené pre vnútorné aj vonkajšie použitie
- nie je vhodné pre deti do 36 mesiacov
- pri skákaní je nutný dozor dospelšej osoby
- nerobte na trampolíne saltá a kotrmelce
- určené pre domáce účely



VAROVÁNÍ

Nesprávne použitie a hrubé zaobchádzanie na trampolíne je nebezpečné a môže spôsobiť vážne zranenia alebo smrť.

1. NEROBTE a nepovoľte kotúle. Dopad na hlavu alebo krk môže spôsobiť vážne zranenie, ochrnutie alebo smrť. Dokonca, aj keď dopadnete do stredu plachty.
2. NEPOVOĽTE skákať viac ako jednej osobe na trampolíne. Ak by sa na trampolíne nachádzalo viac osôb v rovnaký čas, mohlo by to spôsobiť vážne zranenie.

3. Používajte trampolínu len pod dohľadom dospelých, dobre informovaných osôb.
4. Trampolíny vysoké nad 51cm sa neodporujú užívať deťom pod 6 rokov.
5. Zkontrolujte trampolínu pred každým začiatkom užívania. Uistite sa, že je rámový kryt správne a bezpečne umiestnený. Nahraďte všetky opotrebované, defektné alebo chýbajúce časti.
6. Vchádzanie a vychádzanie na trampolínu. Pri vychádzaní neskáčte z trampolíny na podlahu a pri vchádzaní zase naopak nenaskakujte. Nepoužívajte trampolínu ako odrazový mostík k skoku na iný objekt.
7. Skákanie zastavíte dopadom s miernym pokrivením kolien, aby boli nohy v kontakte s plachtou. Naučte sa túto zručnosť ako prvú.
8. Naučte sa dôkladne základné skoky a pozície tela pred tým, ako začnete robiť ťažšie skoky. Druhy základných skokov môžu byť vykonané v rôznych kombináciách. Obráťte sa na časť základných skokov v tomto návode.
9. Vyhnite sa príliš vysokým skokom. Zostaňte nižšie pokiaľ nezískate kontrolu nad skokom a opakujte si pristanie do stredu trampolíny. Kontrola je dôležitejšia než výška.
10. Po začatí skákania držte hlavu hore a pozerajte sa na okraj trampolíny. To pomôže získať kontrolu nad rovnováhou.
11. Neskáčte, keď ste unavení alebo príliš dlhú dobu.
12. Pri nepoužívaní bezpečnej trampolíny zaistíte a zabráňte neoprávnenému používaniu. Ak je používaný rebrík na trampolíne, odstráňte ho pri odchode z miestnosti, aby ste zabránili neoprávnenému prístupu detí pod 6 rokov.
13. Udržujte priestor okolo trampolíny čistý a odstráňte všetky predmety, ktoré by mohli užívatelia ovinúť.
14. Nepoužívajte trampolínu pokiaľ ste pod vplyvom alkoholu alebo drog.
15. Pre informácie o zručnostiach a tréningu kontaktujte kvalifikovaného inštruktora.
16. Skáčajte iba keď je podložka suchá. Trampolína nesmie byť používaná vo veterných podmienkach.
17. Pred použitím trampolíny si prečítajte všetky informácie. Upozornenia a inštrukcie o ochrane, údržbe a používaní trampolíny sú obsiahnuté na zvýšení bezpečnosti a príjemnému používaniu tohto zariadenia.

NENOSTE obuv s podrážkou, ktorá spôsobuje nadmerné opotrebovanie plachty.

NENOSTE šperky, ozdoby, gombíky, iné veci, ktoré môžu poškodiť plachtu.

Skáčajte v strede plachty.

Umístění/premiestnenie/doprava

1. Zabezpečte adekvátne priestor nad hlavou. Odporujú sa minimálne 8 metrov od zeme. Zaistite odstránenie drôtov, konárov stromov a ďalšieho možného nebezpečenstva.
2. Zaistite dostatočné miesto okolo trampolíny. Umiestnite ju preč od stien, stavieb, plotov, bazénov a ďalších herných plôch. Udržujte čistý priestor na všetkých stranách trampolíny.
3. Pred použitím umiestnite trampolínu na rovinný povrch.
4. Používajte trampolínu v dobre osvetlených priestoroch. Umelé osvetlenie môže byť požadované v domácom prostredí alebo temných miestnostiach.

5. Zabezpečte trampolínu pred neoprávneným a nestráženým používaním.
6. Odstráňte všetky prekážky z pod trampolíny.
7. Vlastník a dohad trampoline sú zodpovední za upovedomenie užívateľov o usmerneniach uvedených v inštrukciách.
8. pre premiestňovanie je potrebné min. 2 osôb, aby nedošlo k poškodeniu trampolíny alebo povrchu
9. pri preprave odporúčame trampolínu zložiť a dať do prepravnej krabice, aby nedošlo k poškodeniu

ÚVOD

Pred použitím trampolíny, si prosím prečítajte pozorne všetky informácie uvedené v tomto manuály. Na zníženie rizika zranenia, prosím, postupujte podľa týchto rád a pokynov.

- ✘ Nesprávne použitie a hrubé zaobchádzanie s trampolínou, je nebezpečné a môže spôsobiť vážne zranenie!
- ✘ Skontrolujte trampolínu pred každým použitím kvôli opotrebovaniu, chýbajúcimi alebo stratenými súčiastkami.
- ✘ Montáž, ochrana a udržiavanie výrobku, bezpečnostné typy, varovania, a správnej techniky skákania sú zahrnuté v tomto manuály. Vzťahujúci sa užívatelia a dozor sa musia oboznámiť s týmito inštrukciami. Vzťahujúci sa užívatelia musia byť spravení o ich vlastnom limite / obmedzenia pred začiatkom skákania na trampolíne.

Varovanie



Nie viac, ako jeden lov k na trampolíne! Viac skákajúcich zvyšuje riziko zranenia, ako je zlomenie krku, nohy, chrbta alebo zranenie hlavy. Nerobte kotrmelce (premety), ktoré zvyšujú riziko dopadu na hlavu, krk a s tým spojený risk vážneho zranenia, či smrti.



PROSÍM, USCHOVAJTE TIETO INFORMÁCIE PRE NESKORŠIE NAHĽADNUTIE.

Informácie o užívaní trampolíny a skákanie na trampolíne

Najprv si privyknite na pružnosť trampolíny a dotknite sa jej. Musíte byť zameraní na základné postavenie vášho tela potom môžete vykonať každý skok (základné skoky), kým ho nebudete schopní urobiť s ľahkosťou a kontrolou.

K zastaveniu skoku, ostro ohnite kolena pred tým, ako sa vaše chodidlá dotknú plachty. Táto technika by mala byť vykonaná vždy, keď sa učíte základné skoky.

Zručnosť zastaviť by mala byť použitá kedykoľvek stratíte balans alebo kontrolu nad vašim skokom. Vždy sa naučte najprv najjednoduchší skok. Až získate kontrolu prejdete ku skokom obťažnejším a pokročilejším. Kontrolovaný skok je taký, keď dopadnete do rovnakého miesta plachty, z ktorého ste vyskočili. Ak hne prejdete na progresívnejšie skoky pred prvým zaskolením, zvyšujete riziko zranenia. Neskápte na trampolíne príliš dlho v jednom kuse a do vyčerpania, zvyšujete riziko zranenia. Skápte len po určitú (krátku) dobu. V rovnakom čase môžete na trampolíne skákať iba jeden človek. Skokani by mali nosiť tričko, kraťasy, alebo tielka a predpísané gymnastické body, silné ponožky alebo boso. Ak práve začínate, môžete nosiť dlhé splývavé tričko a dlhé nohavice na ochranu pred pozrievaním a odrením, ako sa naučíte správne pozície pri dopade a formu. Nenoste

a0ké topánky s podrá0kou, ako sú tenisové topánky. Mô0e to spôsobi nadmerné opotrebenie plachty. Mali by ste v0dy správne vylieza a zlieza z trampolíny, aby ste sa vyhli zraneniu. Pri správnom vyliezaní by ste sa mali chyti rámu a nakro it alebo sa zvali cez rám, pru0iny a na plachtu trampolíny. Nikdy nezabudnite polo0i ruky na rám, ke vyliezate alebo zliezate. Nevkra ujte priamo a nedr0te pevne konztrukciu. Ku správnemu zliezaniu sa presu te k strane a oprite sa rukami o rám ako opora. Zostúpte z plachty na podlahu. Menšie deti by mali ma pri zliezaní a vyliezaní asistenciu. Neská te bezoh adne, zvýzite riziko zranenia. K ú k bezpe nosti a pô0itok z trampolíny je v kontrole a zvládanie rôznych skokov. Nikdy neskúжайte nasko i na trampolínu, ke je tam niekto iný, aby získal výzku! Nikdy nepou0ívajte trampolínu bez dozoru.

Umiestnenie trampolíny

Minimálny priestor nad trampolínou je 8 metrov. Uistite sa, 0e v blízkosti nie sú 0iadne preká0ky alebo nebezpe enstvo, ako sú konáre stromu, hojdacia súprava, bazény, elektrické drôty, steny, ploty at .

Prosím, bu te informovaní o nasledujúcich vybraných miestach pre trampolínu:

- ※ Trampolína musí by umiestnená na rovnom povrchu.
- ※ Miesto musí by dobre osvetlené.
- ※ Všetky preká0ky nad a pod, alebo okolo trampolíny musia by odstránené.

Ak nebudete dodr0iava tieto pokyny, zvyšujete riziko, 0e niekoho zraníte.

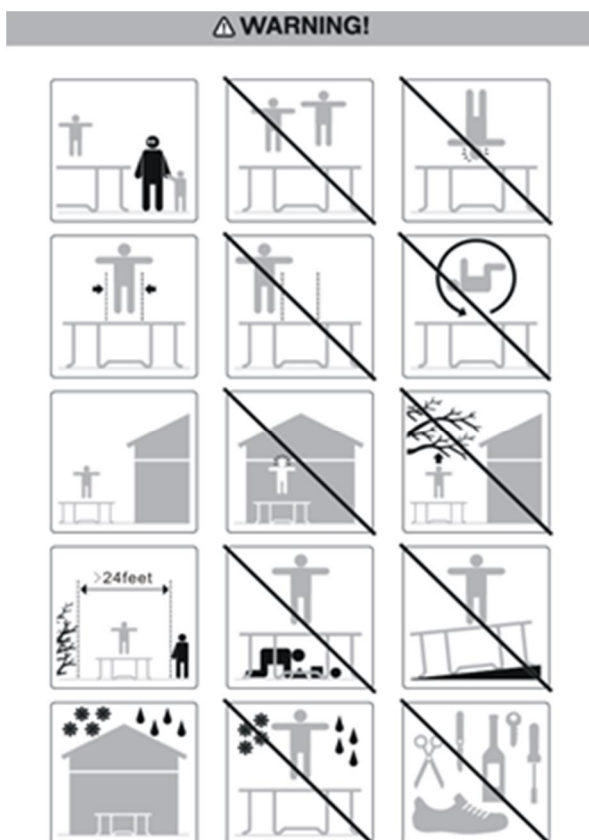

Montážne inštrukcie

Obsah balenia

íslo	Popis	38"	48"	55"
1	Kryt pruflín	1	1	1
2	Kruhová kostra s gumovými krytkami	1	1	1
3	Skákacia plocha	1	1	1
4	Noha	6	8	8
5	Bezpečnostná krytka	6	8	8
6	Pruflína	32	44	48

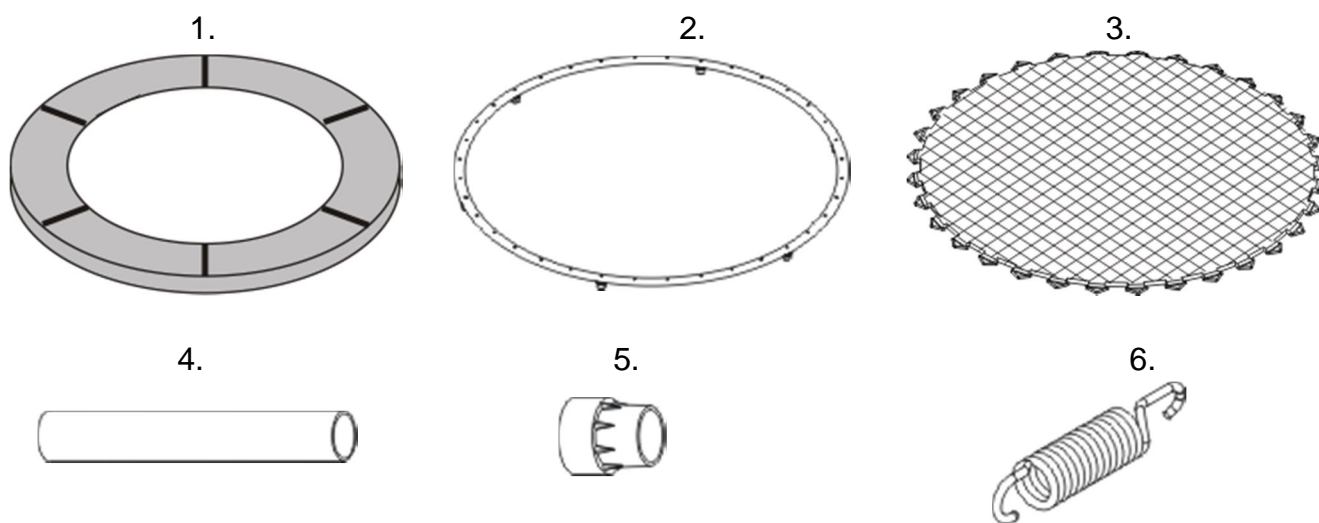

Snajíme sa vám opísa výetky skuto nosti v tomto návode. Ako výsledok našu politiku pre nepretržitú zlepšovanie, je možné, že budú na trampolíne menšie zmeny, bez upozornenia v tomto návode.

Pred začiatkom skladania trampolíny, použijte zoznam častí uvedený vyššie a skontrolujte, či balenie obsahuje všetky časti. Ak nejaké časti chýbajú, kontaktujte predajcu. Odstráňte bezpečnostné baliaci materiál a udržujte deti v bezpečnej vzdialenosti.

Venujte pozornosť návodu na zloženie pred zložením.

Keď budete pripravení začať, uistite sa, že máte potrebné náradie, adekvátne miesto na zloženie. Skladá sa trampolínu môže iba dospelá osoba. Ku zloženiu stačí len jedna osoba. Aby ste zamedzili možnosti úrazu rúk ako prepichnutie, použite prosím rukavice pre ochranu.

Montáž (Zloženie/rozloženie)

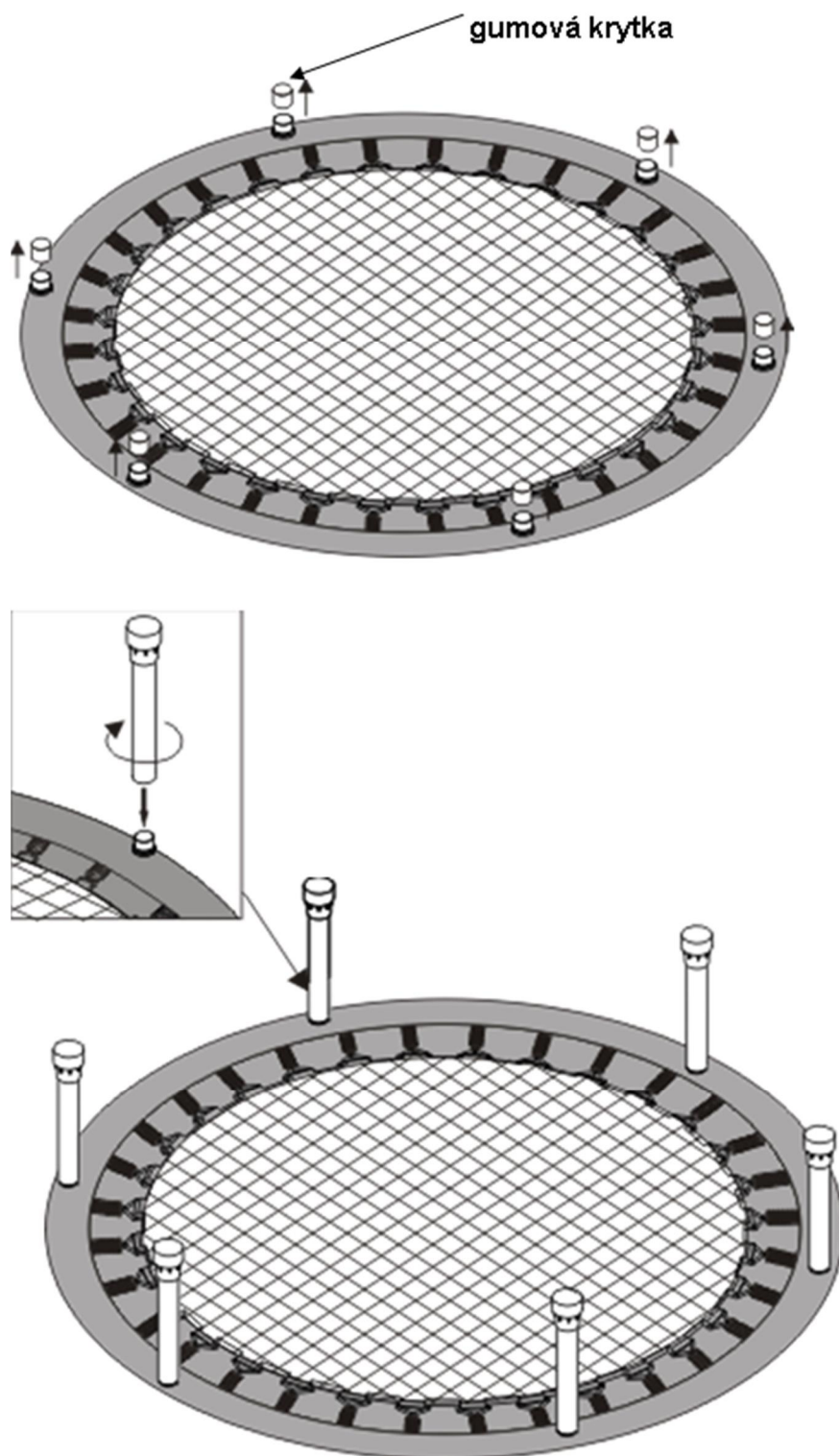

Ochrana a údržba

Táto trampolína bola navrhnutá a zostrojená z kvalitných materiálov a so zručnosťou. So správnou ochranou a údržbou bude trampolína poskytovať všetkým skokanom roky cvičenia, zábavy a radosti. Prosím, nasledujte pokyny uvedené nižšie:

- pred každým použitím kontrolujte hlavné časti, či nie sú poškodené. Ak sú časti poškodené, môže byť výrobok nebezpečný, nepoužívajte ho!
- ak nebudete výrobok kontrolovať, môže dôjsť k zraneniu používateľa
- kontrolujte dotiahnutie matíc a skrutiek, spoje pružín, krytky skrutiek a ostré rohy.
- uschovajte návod pre informácie o trampolíne a tiež o údržbe.
- pri veľkom vetre môže dôjsť k posunutiu, či odlietnutiu trampolíny. Odporúčame teda trampolínu prichytiť inak zaťaženú. Môžete použiť kotviace háky, ktoré ponúkame ako príslušenstvo k trampolínam.
- CELKOVÁ táto trampolína je vyrobená pre vonkajšie použitie a potrebuje len malú údržbu. Na druhej strane urýchľuje starostlivosť pomôže pridať nejaký rok životnosti. Pamätajte, že skákanie plocha a kryt pružín sú vyrobené zo syntetických materiálov a môžu byť ľahko poškodené cigaretou, ohňom, ostrojom a iskrami z táborového ohňa, krbu alebo grilu.
- RÁM nese ťažkosť a nestojte na ráme a kryte pružín, keď sa trampolína používa, pretože to spôsobí obmedzenie prirodzeného odrazu. Ak v ňom zrejme pružiny v mieste prichytenia k rámu, namažte ich trochu olejom. Ak sa objaví hrdza, môžete ho odstrániť pomocou brúsneho papiera alebo drôtovej kefy a potom natrieť netoxickou farbou.
- KRYT PRUŽÍN tento kryt slúži k ochrane používateľa a pred pádom na pružiny alebo rám. Nese ťažkosť a nestojte na kryte počas skákania. Dávajte tiež pozor, aby malé deti nepoužívali okraj krytu ako drôadlo pri vyliezaní na trampolínu, mohlo by dôjsť k odtrhnutiu či inému poškodeniu.
- SKÁKACIA PLOCHA plocha je počas rokov postupne oslabovaná pôsobením UV žiarenia. Preto čím viac ju budete chrániť pred priamym slnečným žiarením, tým viac vydrží. Malá pleseň plochu nepoškodí. Pred skákaním si vždy vyzujte obuv a uistite sa, že na sebe nemáte ostré predmety, ako sú pracky, zperky a pod.
- PRUŽINY nestojte na pružinách pri skákaní. Pokúste sa neskákať na pružiny. Nie sú určené na ťažké záťaž a môžu byť preto natiahnuté, zdeformované a oslabené. Ak zistíte, že máte nejakú pružinu natiahnutú, je dôležité ju čo najskôr vymeniť, aby ste nepoškodili skákanie plochu a vyhlížajte tak pre ňu a poškodeniu ešte dobrých pružín.

Táto trampolína je navrhnutá k odolaniu určitej váhy a použitiu. Uistite sa, že trampolínu používa len jeden človek v rovnakom čase. Človek nad 25 kg by trampolínu nemal používať. Skokani by mali používať ponožky, gymnastické topánky alebo by bosí, keď používajú trampolínu. Botasky alebo tenisky by nemali byť nosené. O obmedzení zničenia nepúšťajte zvieratá na plachtu. Skokani by mali z tela odstrániť všetky ostré predmety pred používaním trampolíny. Všetky ostré alebo veľmi tvrdé predmety by mali byť vždy odstránené mimo plachtu trampolíny.

Pred použitím vždy skontrolujte trampolínu z dôvodu opotrebenia, zkody alebo chýbajúcich častí. Prosím, buďte informovaní o:

- Otvoroch, dierach v plachte trampolíny
- Prehybajúca sa plachta
- Rozpáranie alebo akýkoľvek iný druh poškodenia
- Ohnuté alebo zlomené rámové časti, ako sú nohy
- Zlomené, chýbajúce alebo poškodené pružiny
- Zničený, chýbajúci alebo nebezpečný rámový kryt
- Výčnelky akéhokoľvek druhu (zvlášť ostré druhy) na ráme, pružinách alebo plachte

V zimných mesiacoch trampolínu rozoberte a uschovajte. Pôsobenie mrazu a snehu poškodzuje povrch trampolíny a ochranného lemu, čo má za následok zníženie životnosti. Na takéto poškodenie nebude uznaná reklamácia.

Skákanie na trampolíne môže byť sprevádzané zvukovými efektmi a obťažným vzhľadom, toto nie je závada brániaca riadnemu užívaniu a preto nemôže byť predmetom reklamácie.

Predávajúci poskytuje na tento výrobok prvému majiteľovi záruku 2 roky odo dňa predaja.

Záruka sa nevzťahuje na závady vzniknuté:

1. zavinutím užívateľa a t.j. Poškodenie výrobku nesprávnou montážou, neodbornou opravou, užívaním v nesúlade so záručným listom napr. Nedostatočným zasunutím sedadlovej tyče do rámu, nedostatočným utiahnutím pedálov v kĺboch a kĺboch k stredu osi
2. nesprávnou alebo zanedbanou údržbou
3. mechanickým poškodením
4. opotrebovaním dielov pri bežnom používaní (napr. Gumové a plastové časti, pohyblivé mechanizmy ako ložiská, klinový remeň, opotrebenie tlačidiel na počítači)
5. neodvratnou udalosťou a ťižkou pohromou
6. neodbornými zásahmi
7. nesprávnym zaobchádzaním, nesprávnym umiestnením, vplyvom nízkej alebo vysokej teploty, pôsobením vody, neúmerným tlakom a nárazmi, úmyselne pozmeneným designom, tvarom alebo rozmermi

Copyright - autorské práva

Spoločnosť MASTER SPORT s.r.o. si vyhradzuje všetky autorské práva k obsahu tohoto návodu na použitie. Autorské právo zakazuje reprodukciu časti tohto návodu alebo ako celku treťou stranou bez výslovného súhlasu spoločnosti MASTER SPORT s.r.o.. Spoločnosť MASTER SPORT s.r.o. pre použitie informácií obsiahnutých v tomto návode na použitie nepreberá žiadnu zodpovednosť za akýkoľvek patent.

TRINET Corp, s. r. o.
Cesta do Rudiny 1098
024 01 Kysucké Nové Mesto, Slovakia
info@najlacnejsisport.sk
www.najlacnejsisport.sk



Trampolina MASTERJUMP®

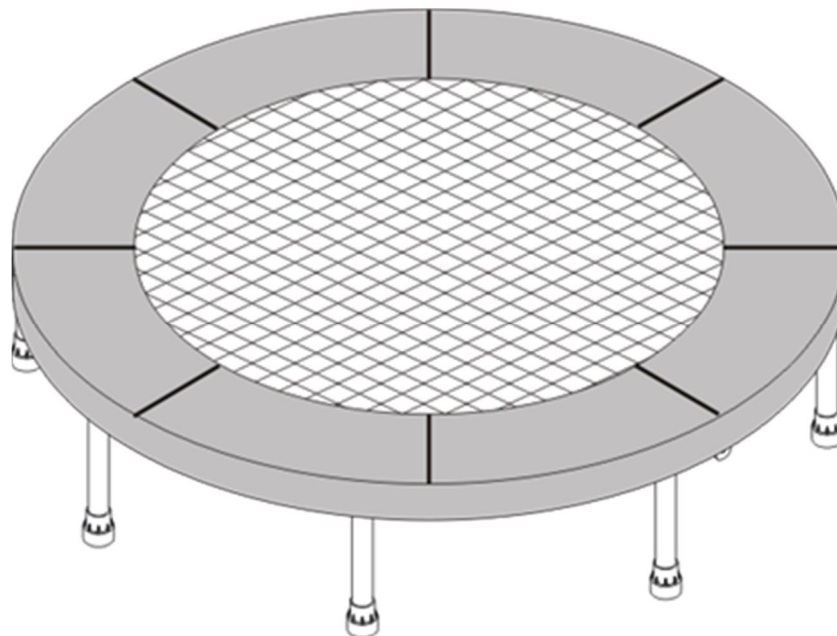

- 38" (96 cm) Trampolina
- 48" (122 cm) Trampolina
- 55" (140 cm) Trampolina

MASTER JUMP®

INSTRUKCJA OBSŁUGI



**NEJLEVNEJSI
SPORT.CZ**



**NAJLACNEJSI
SPORT.SK**



**NAJTANSZY
SPORT.PL**

Tak jak każda inna czynność, która wprowadza Twoje ciało w ruch, trampolina przynosi pewne ryzyko. W celu obniżenia prawdopodobieństwa zranienia zalecamy użycie ogrodzenia, aby uniknąć upadku z trampoliny. Ogrodzenie nie powinno być używane do celowego odbijania się od jego boków. Każde urządzenie zagwarantowało pełnego bezpieczeństwa, bezpieczna zabawa spoczywa głównie na Twojej odpowiedzialności. Ogrodzenie zasadniczo zmniejsza ryzyko zranienia. Na trampolinie nie może przebywać więcej niż jedna osoba. Nie próbuj wykonywać obrotów, salt i fikołek. Doradzamy również korzystanie z powierzchni trampoliny, unikając upadku na ziemi wokół trampoliny.



OSTRZEŻENIE

Nieodpowiednie użytkowanie i ryzykowne zachowania na trampolinie są niebezpieczne i mogą spowodować poważne zranienie czy nawet śmierć.

Ważne informacje:

- maksymalne obciążenie wynosi **25 kg**
- w jednym czasie na trampolinie może znajdować się /skakać tylko jedna osoba
- przed skakaniem zawsze zamknij otwór w siatce
- zaleca się skakanie bez obuwia
- nie skacz na trampolinie wtedy kiedy jej powierzchnia jest mokra
- podczas skoków nie miej zawsze puste kieszenie i wolne rękawy
- skoki należy wykonywać jak najbliżej środka trampoliny
- powoli schodź z trampoliny, nigdy nie zeskakuj
- zalecamy skakanie w jednym czasie max 15 minut, rób przerwy
- przeznaczone do użytku wewnątrz i na zewnątrz pomieszczenia
- przeznaczone dla dzieci powyżej 36 miesiąca życia
- w przypadku skakania przez dzieci, zawsze konieczny jest dozór osób dorosłych
- nie wykonuj na trampolinie salt, przewrotów, fikołek
- przeznaczona do użytku domowego

1. NIEWYKONUJ i nie zezwalaj na wykonywanie obrotów. Upadek na głowę lub kark może doprowadzić do poważnego zranienia, nawet jeśli upadniesz na matę ochronną.
2. NIE POZWALAJ na to, aby więcej niż jedna osoba przebywała na trampolinie. Jeśli na trampolinie znajdzie się więcej osób, może to doprowadzić do poważnego zranienia.
3. Używaj trampoliny wyłącznie pod nadzorem osób dorosłych, dobrze poinformowanych.
4. Trampoliny o wysokości ponad 51 cm nie są zalecane dla dzieci poniżej 6 roku życia.
5. Skontroluj trampolinę przed każdym użyciem. Upewnij się, że kamery pokrycie jest porządnie i bezpiecznie umieszczone. Wymień wszystkie zużyte lub wadliwe części.

6. Wchodzenie i schodzenie z trampoliny. Podczas schodzenia z trampoliny nie skacz na podjóg , na trampolin te nie wskakuj. Nie u ywaj trampoliny,jako punktu odbicia i wyskoku na inny obiekt.
7. Skakanie zatrzymasz zeskokiem z delikatnym podkuleniem kolan, aby nogi byjy w kontakcie z pñacht . Nie ucz si tej umiej tno ci w pierwszej kolejno ci.
8. Naucz si dokjädnie pierwszych podstawowych skoków i pozycji ciajã, zanim zaczniesz wykonywa trudniejsze skoki. Rodzaje podstawowych skoków mog by wykonywane w ró nych kombinacjach. Wykorzystaj opis podstawowych skoków, umieszczony w tej instrukcji.
9. Unikaj zbyt wysokich skoków. Zosta ni ej do momentu, kiedy nie uzyskasz kontroli nad skokiem, powtarzaj zatrzymanie na rodku trampoliny. Kontrola jest wa niejsza ni wysoko skoku.
10. Podczas podskoków trzymaj gjów na górze, patrz na okraje trampoliny. Pomo e to zyska kontrol nad równowag .
11. Nie skacz, kiedy jeste zm czony, nie skacz te zbyt djuogo.
12. Kiedy trampolina nie jest u ywana, nale y j zabezpieczy , chroni równie przed nieprawidjowym u yciem. Je li jest u ywana drabinka do trampoliny, odsu j od trampoliny po odej ciu z miejsca wicze , tak eby uniemo liwi dzieciom mjdszym ni eli 6 lat wej cie na trampolin .
13. Dbaj o czysto przestrzeni wokjytrampoliny. Usu z poblia wszystkie przedmioty, które mog przeszkadza .
14. Nie u ywaj trampoliny, je li jeste pod wpjywem alkoholu lub narkotyków.
15. W celu zyskania informacji dotycz cych treningu, nale y kontaktowa si z wykwalifikowanym instruktorem.
16. Skacz wyj cznie, kiedy podkjädka jest sucha. Trampoliny nie wolno u ywa , kiedy wieje wiatr.
17. Przed u yciem trampoliny przeczytaj wszystkie informacje, uwagi dotycz ce bezpiecze stwa i u ycia trampoliny maj wam umo liwi bezpieczne i przyjemne u ycie niniejszej konstrukcji.

**Nie no obuwia z podeszw , która powoduje nadmierne zu ycie pñachty.
Nie zakjädaj na siebie bi uterii, guzików i innych przedmiotów podczas korzystania z trampoliny. Skacz po rodku pñachty.**

Lokalizacja/zmiana miejsca/transport

1. Przygotuj odpowiedni przestrze nad gjów . Doradza si minimalnie 8 m nad ziemi . Upewnij si , e nie znajduj si nad trampolin adne druty, gañ zie drzew i inne niebezpiecze stwa.
2. Przygotuj odpowiednie miejsce wokjytrampoliny. Umie j daleko od cian, budów, pñotów, basenu i innych placy do gry. Utrzymuj czysto wokjytrampoliny.
3. Przed u yciem postaw trampolin na równej powierzchni.
4. Korzystaj z trampoliny w miejscach dobrze o wietlonych. Sztuczne o wietlenie mo e by konieczne w przestrzeni domowej lub w ciemnych pomieszczeniach.
5. Zabezpiecz trampolin przed niedozwolonym i pozbawionym nadzoru u yciem.
6. Usu wszystkie przeszkody spod trampoliny.
7. Wjã ciciel trampoliny i osoba pilnuj ca s odpowiedzialni za powiadomienie u ytkowników o krokach zamieszczonych w instrukcji.

8. Do przeniesienia trampoliny s potrzebne minimum 2 osoby, aby unikn uszkodzenia.

9. W przypadku transportu zaleca si zj enie trampoliny oraz zapakowanie do pudła.

WST P

Przed u yciem trampoliny nale y uwa nie przeczyta informacje zamieszczone w niniejszej instrukcji. W celu obni enia ryzyka zranienia, nale y post powa wg nast puj cych rad i instrukcji.

✘ Nieodpowiednie u ycie i grubia skie post powanie z trampolin jest niebezpieczne, mo e prowadzi do powa nego zranienia!

✘ Skontroluj trampolin przed ka dym u yciem, sprawd czy cz ci nie s zu yte, czy ich nie brakuje.

✘ Monta , ochrona i renowacja produktu, punkty zachowania bezpiecze stwa, ostrze enia i poprawne techniki skoków znajduj si w niniejszej instrukcji. Wszyscy u ytkownicy i opiekuni musz zapozna si z instrukcj . Wszyscy u ytkownicy powinni by wiadomi w asnych mo liwo ci przed rozpocz cciem wicze na trampolinie.

Ostrze enie



Wi cej ni eli jeden cz owiek nie mo e przebywa na trampolinie. Wi cej wiczych zwi ksza ryzyko zranienia, np. z amania karku, nogi, kr gos pa czy zranienie g owy. Nie wykonuj obrotów, które zwi kszej ryzyko upadku na g ow , kark a s tym równie po czone ryzyko powa nego zranienia czy mierci.



ZACHOWAJ NINIEJSZE INFORMACJE NA WYPADEK PÓ NIEJSZEGO KORZYSTANIA.

Informacje korzystaniu z trampoliny i skakaniu

Najpierw przywyknij si do pr no ci trampoliny i zapoznaj si z ni . Musisz skupi si na pozycj podstawow Twojego cia a, potem mo esz wykonywa ka dy skok (skoki podstawowe) dopóki nie opanujesz skoków. By zatrzyma skakanie, mocno zegnij kolana przed tym, ni Twoje stopy dotkn powierzchni skakania. Technika ta powinna by u ywana zawsze, kiedy uczysz si nowych skoków. Umiej tno zatrzymania powinno wykorzystywa si zawsze, kiedy utracisz równowag lub kontrol nad skokiem. Zawsze naucz najpierw atwiejszy skok. Kiedy opanujesz go, przejd do skoków trudniejszych i bardziej zaawansowanych. Opanowany skok jest taki, kiedy l dujesz w tym samym miejscu, z którego si odbile . Je li zaczniesz zbyt wcze nie z trudnymi skokami powi kszasz tym ryzyko kontuzji.

Nie skacz na trampolinie przez zbyt d ugi czas bez przerwy a do przem czenia, powi kszyszby ryzyko powstania kontuzji. Skacz tylko przez pewny (krótki) czas. W tym samym czasie mo e by trampoliny wykorzystywana tylko przez jedn osob . U ytkownicy powinni by ubrani w koszulki lub dresy i za y buty sportowe, grube skarpetki lub by na bosaka. Je li jeste pocz tkuj cym, mo esz za y d ugie koszulki i d ugie spodnie w celu ochrony przed podrapaniem lub odarciu zanim nauczysz trzyma pozycj przy l dowaniu. Nie zak adaj ci kich butów z podeszw , jak jest to w przypadku butów do tenisa. Mo e to prowadzi do nadmiernego zu ycia powierzchni skakania.

Powiniene zawsze prawidłowo wchodzi i schodzi z trampoliny, aby zapobieg kontuzjom. Przy prawidłowym wchodzeniu powiniene trzyma si ramy i wej lub przewróci si przez ram , spr yny na powierzchni skakania. Nigdy nie zapominaj o po y eniu r k na ram wchodz c lub schodz c z trampoliny. Nie wchod wprost i nie ciskaj mocno konstrukcji. Je li chcesz zej przesu si ku skraju i oprzyj si o ram jak oparcie. Zejd z powierzchni skakania na podj og . Mniejszym dzieciom nale y pomóc przy wchodzeniu i schodzeniu z trampoliny.

Nie skacz bezwzgl. dnie, inaczej podniesiesz ryzyko kontuzji. Bezpieczeństwo i przyjemność jest dane w kontrolowaniu skoków oraz w opanowaniu różnych skoków. Nigdy nie wskakuj na trampolinę, jeśli jest na niej inna osoba, by ją uzyskać większego wysokości! Nigdy nie używaj trampoliny bez nadzoru.

UMIESZCZENIE TRAMPOLINY

Przestrzeń minimalna nad trampoliną wynosi 8 metrów. Upewnij się, że w pobliżu nie ma żadnych przeszkód lub niebezpieczeństw, jakimi są gałęzie drzew, huftawki, baseny, druty elektrycznego napięcia, ściany, płyty etc. Prosimy o dotrzymywanie poniższych wybranych miejsc dla umieszczenia trampoliny:

- ✧ Trampolina musi być umieszczona na płaskiej powierzchni.
- ✧ Miejsce musi być dobrze oświetlone.
- ✧ Wszystkie przeszkody nad, pod lub wokół trampoliny muszą być usunięte.

Jeśli nie będą dotrzymywane te instrukcje, powiększa się w ten sposób możliwość powstania kontuzji.

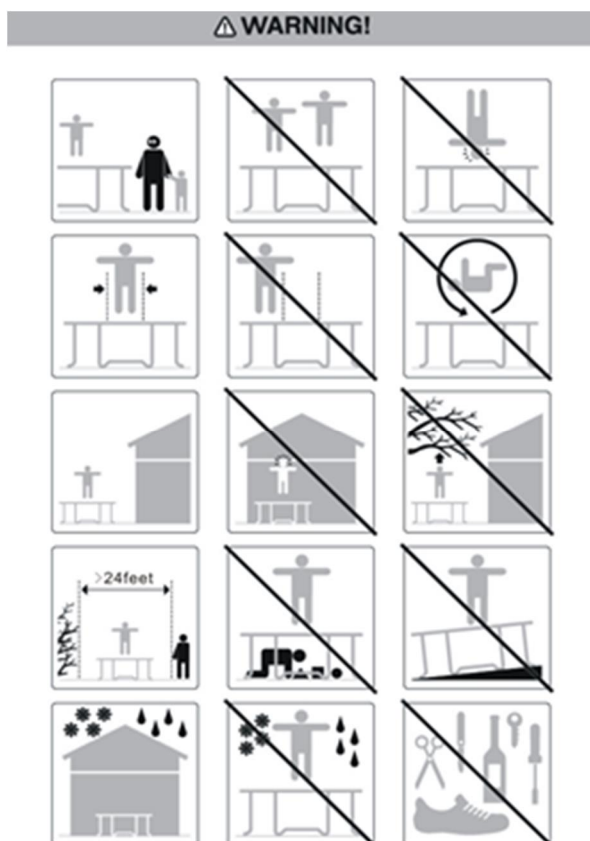

INSTRUKCJE DOTYCZ CE MONTA U

Zawarto opakowania

Num.	Opis	38"	48"	55"
1	Pokrywa spr yn	1	1	1
2	Szkielet o kształcie kołczystym z pokryw gumow	1	1	1
3	Powierzchnia do skakania	1	1	1
4	Noga	6	8	8
5	Pokrywa bezpiecze stwa	6	8	8
6	Spr yna	32	44	48

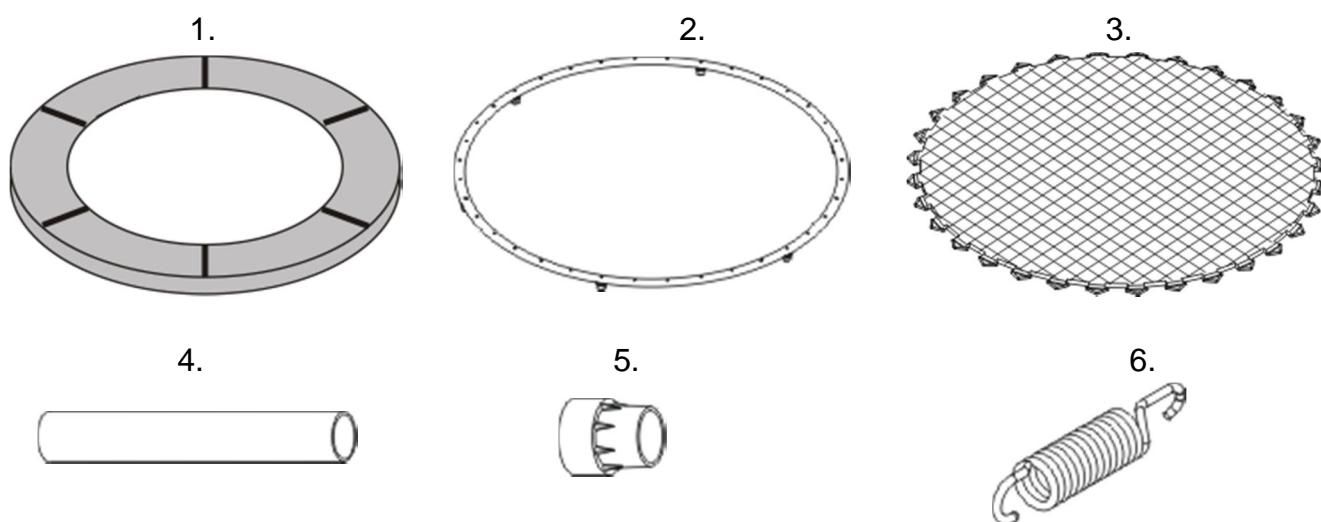

Staramy si w tej instrukcji opisa wszystkie niezb dne informacje. Jednak w wyniku naszej polityki nieustannego udoskonalenia produktów mo e doj do małych zmian w trampolinie, które nie b d w tej instrukcji opisane.

Monta (Zł enie/demonta)

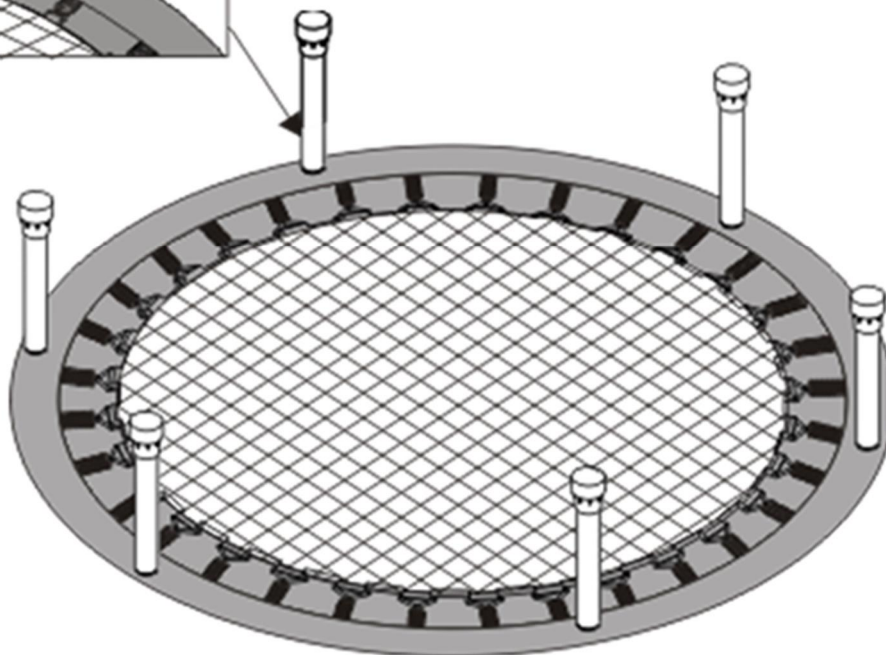
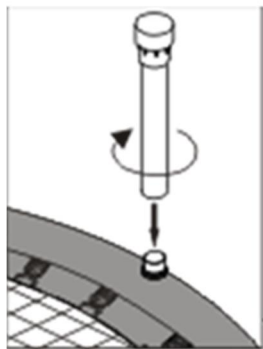
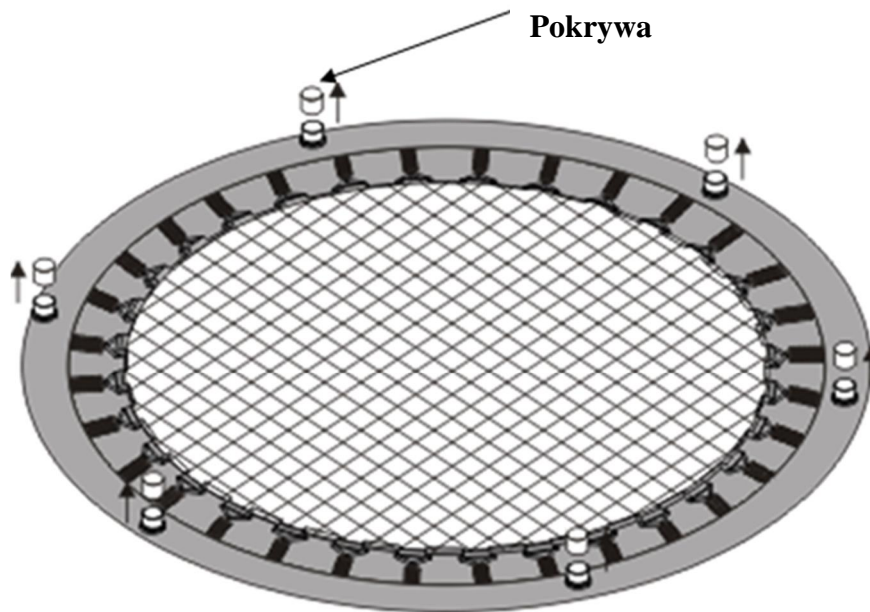

OCHRONA I KONSERWACJA

Trampolina ta została zaprojektowana z jako ciowych materiałow i z wpraw . Prawidłow ochron i konserwacj b dzie trampolina dostarcza wszystkim u ytkownikom zabawy, rado ci i wiczenia. Prosimy o dotrzymywanie poni szych instrukcji:

- Przed ka dym u yciem nale y sprawdzi , czy gówny cz ci nie s uszkodzone. Je eli cz ci s uszkodzone, produkt mo e by niebezpieczny, wtedy nie korzystaj z trampoliny
- je li nie b dziesz kontrolował trampoliny, nara sz si na kontuzj /wypadek
- sprawdzaj dokr cenie nakr tek i rub, ý czenia spr yn, osjony rub a ostre rogi.
- Zatrzymaj instrukcj z informacjami o trampolinie jak i konserwacji.
- W przypadku du ego wiatru zaleca si dodatkowe zabezpieczenie i obci enie trampoliny. Mo na to zrobi za pomoc zestawu do zakotwiczenia trampoliny, który oferowany jest jako akcesoria do trampolin.
- CAÝO Trampolina ta jest przeznaczona do u ytku zewn trznego i wymaga malej konserwacji. Z drugiej strony konserwacja napewno zwi kszy ywotno . Pamietaj, e powierzchnia do skakania jest wykonana z materiałow syntetycznych i latwo mo e zosta uszkodzona przez papierosy, fajerwerki, iskr ognia np z grilla.
- RAMA Nie sied i nie stój na osjone spr yn, podczas korzystania z trampoliny, poniewa zmniejsza to odbicie. Je eli spr zyny troch skrzypi , nasmaruj je lekko olejem. Je eli pojawi sie rdza, mo esz ja usun za pomoc papieru ciernego lub szczotki druczanej, a nast pnie pomalowa nietoksyczn farb .
- OSÝONA SPR ÝN Ta osjona przeznaczona jest do ochrony u ytkownika przed upadkiem na spr yny lub ram . Nie sied i nie stój na kraw dzi. Dopilnuj aby małe dzieci nie u ywał ramy trampoliny jako uchwytu przy wchodzeniu na trampolin poniewa mo e doprowadzi to do zranienia ciała lub te inego uszkodzenia.
- POWIERZCHNIA DO SKAKANIA Material ten przez lata mo e stopniowo ulega osjábieniu przez wpýw promieniowania sýnecznego UV. Dlatego te im bardziej b dziecie obszar ten chroni przed tym wpýwem poslu y Wam dju ej. Mała ostro no nigdy nie zaszkodzi. Przed skakaniem nale y zdj buty i zawsze upewnij si , enie masz na sobie ostrych przedmiotów jak np. Bi uteria itp.
- SPR ÝNY Nie stój na spr ynach podczas skakania. Staraj sie tak e nie naskakiwa na spr yny. Nie s one przystosowane do takiego obci enia, dlatego te mo e doj do ich zniekształcenia i osjábienia. Je li stwierdzisz, e która ze spr yn jest rozciagnieta, nale y natychmiast j wymieni , aby zapobiec uszkodzeniu materiału trampoliny i pozostałych dobrych spr yn

Trampolina za została zaprojektowana do okre lonej wagi i u ycia. Upewnij si , e trampolina jest u ywana przez jedn osob w tym samym czasie. Człowiek powy ej 25 kg nie powinien u ywa trampoliny. Skoczkowie powinni u ywa skarpetek, butów gimnastycznych lub by na bosaka. Nie powinni u ywa adidasów lub tenisówek. W celu ograniczenia zniszczenia nie wpuszczajcie zwierz t na päch . Skoczkowie powinni usun wszystkie ostre przedmioty z ciała przed u yciem trampoliny. Wszystkie ostro lub wystaj ce przedmioty powinny by zawsze trzymane poza päch trampoliny. Przed u yciem zawsze sprawd trampolin z powodu zu ycia, uszkodzenia lub brakuj cej cz ci. B d poinformowany o:

Otworach, dziurach w pächcie trampoliny
 O zginaj cej si pächcie
 Rozpruciu lub jakichkolwiek innych uszkodzeniach
 Wygi tych lub zjämanych cz ci ramy, jakimi s nogi
 Zjämanych, brakuj cych lub uszkodzonych spr ynach

Zniszczonej, brakującej pokrywie ramy

Wystąpienia jakiegokolwiek typu (przedzie wszystkich ostrych) na ramie, sprężynach lub na pęknięciach

Podczas zimowych miesięcy należy rozbić trampolinę i schować. Oddziaływanie mrozu oraz śniegu prowadzi do uszkodzenia powierzchni trampoliny oraz krawędzi ochronnej i w tym do obniżenia czasu użytkowania. Reklamacje tego typu nie będą uwzględniane. Podczas skakania na trampolinie mogą pojawić się różne dźwięki oraz dorywcze skrzypienie, co nie jest powodem do reklamacji.

Sprzedający na niniejszy produkt udziela pierwszemu właścicielowi gwarancji na czas użytkowania 2 lata od dnia sprzedaży.

Gwarancja nie dotyczy uszkodzeń powstałych w wyniku:

1. Szkód spowodowanych przez użytkownika tj. Uszkodzenia produktu przy nieprawidłowym montażu, niepoprawnej naprawy wykonywanej we własnym zakresie, użytkowaniu niezgodnym z kartą gwarancyjną np. Niewłaściwym umieszczeniem pionowej kolumny siedzenia w ramie, niewystarczającym ściąganiem pedałów w korbach i korb w osi środkowej;
2. Niepoprawną lub zaniedbywaną konserwacją;
3. Uszkodzeń mechanicznych;
4. Zużycia części powstałego przy codziennym użytkowaniu (np. Gumowe i plastikowe części, mechanizmy ruchome jak np. Łożyska, pas klinowy, zużycie przycisków na komputerze);
5. Nieszczęśliwych wypadków i klęsk żywiołowych;
6. Niefachowych interwencji;
7. Niepoprawnego obchodzenia się, lub niewłaściwego umieszczenia, wpływu niskiej lub wysokiej temperatury, oddziaływania wody, nieadekwatnego nacisku lub uderzenia, celowej zmiany designu, kształtu lub rozmiaru.

PL - Copyright - prawo autorskie

Firma MASTER SPORT s.r.o. zastrzega sobie wszelkie prawa autorskie do treści niniejszej instrukcji obsługi. Prawo autorskie zabrania kopiowania treści instrukcji w całości lub części przez osoby trzecie bez wyrażonej zgody MASTER SPORT s.r.o.. Firma MASTER SPORT s.r.o. za korzystanie z informacji zawartych w niniejszej instrukcji obsługi nie ponosi odpowiedzialności za jakiegokolwiek patent.

TRINET CORP sp. z o.o.
Wilkowicka 2
44-180 Toszek, Poland
info@najtanszysport.pl
www.najtanszysport.pl



Trampoline MASTERJUMP®

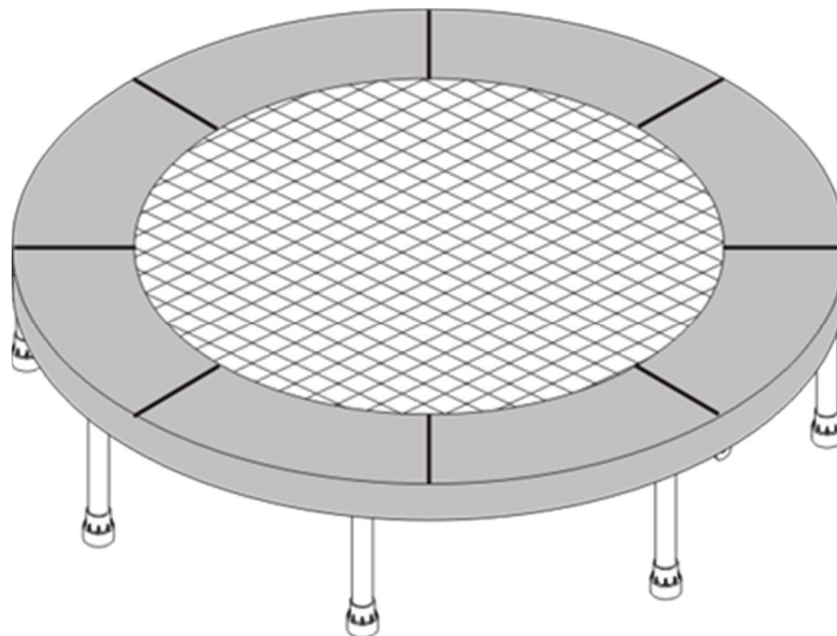

- 38" (96 cm) Trampoline
- 48" (122 cm) Trampoline
- 55" (140 cm) Trampoline



OWNER'S MANUAL



**NEJLEVNEJSI
SPORT.CZ**



**NAJLACNEJSI
SPORT.SK**



**NAJTANSZY
SPORT.PL**

Thank you for purchasing our product

IN CASE OF MISSING OR BROKEN PARTS, PLEASE CONTACT PLACE OF PURCHASE FOR ASSISTANCE.

BOUNCE SAFELY ON YOUR TRAMPOLINE

WARNING

Misuse and abuse of this trampoline is dangerous and can cause serious injury or death

1. DO NOT attempt or allow somersaults. Landing on the head or neck can cause serious injury, paralysis, or death, even when landing in the middle of the mat.
2. DO not allow more than one person on the trampoline at any one time. Use by more than one person at the same time can result in serious injuries.
3. Use the trampoline only with mature, adult knowledgeable supervision.
4. Trampolines over 20 in. (51cm) tall are not recommended for use by children under 6 years of age.
5. Inspect the trampoline before each use. Make sure the frame Pad is correctly and securely positioned. Replace any worn, defective, or missing parts.
6. Climb on and off the trampoline. Do not jump from the trampoline to the floor or ground when dismounting, or onto the trampoline when mounting. Do not use the trampoline as a springboard to other objects.
7. Stop bounce by flexing knees as feet come in contact with the trampoline mat. Learn this skill before attempting others.
8. Learn fundamental bounces and body positions thoroughly before trying more advanced maneuvers. A variety of trampoline maneuvers can be carried out by performing the basic fundamentals in different combinations, performing one fundamental after another, with or without feet bounces between them. Refer to the Bouncing Basic section in this manual.exercise aids in determining heart rate trends in general.
9. Avoid bouncing too high. Stay low until bounce control and repeated landing in the center of the trampoline has been achieved. Control is more important than height.
10. While bouncing, keep head up and facing forward with eyes focused on the perimeter of the

trampoline. This will help control balance.

11. Do not bounce when tired or for prolonged periods.
12. Secure the trampoline correctly when not in use and prevent unauthorized use. If a trampoline ladder is used, remove it from the trampoline when leaving the area to prevent unsupervised access by children under 6 years of age.
13. Maintain a clear area around the trampoline and remove objects which could obstruct the user.
14. Do not use the trampoline while under the influence of alcohol or drugs.
15. For information about skills & training, contact a certified trampoline instructor.
16. Bounce only when the mat is dry. The trampoline must not be used in windy conditions.
17. Read all instructions before using the trampoline. Warnings and instructions for the care, maintenance, and use of this trampoline are included to promote safe, enjoyable use of this equipment.

DO NOT wear hare-soled shoes as they cause excessive wear to the mat.

DO NOT wear jewelry, hooks, buttons, or other protrusions that might get caught on the mat.

**Bounce in center of the mat.
SAVE THESE INSTRUCTIONS - THINK SAFETY!**

Installation

1. Ensure adequate overhead clearance. A minimum of 26 feet (8 meters) from ground level is recommended. Provide clearance for wires, tree branches, and other possible hazards.
2. Ensure adequate lateral clearance. Place the trampoline away from walls, structures, fences, swimming pools, and other play areas. Maintain a clear space on all sides of the trampoline.
3. Place the trampoline on a level surface before use.
4. Use the trampoline in a well-lighted area. Artificial illumination may be required for shady areas.
5. Secure the trampoline against unauthorized and unsupervised use.
6. Remove any obstructions from beneath the trampoline.
7. The owner and supervisors of the trampoline are responsible to making all users aware of practices specified in the instructions.

INTRODUCTION

Before using this trampoline, please read all information provided in this manual carefully. To reduce the risk of injury, please follow appropriate safety rules and tips.

- ※ Misuse and abuse of this trampoline is dangerous and can result in serious injury!
- ※ Inspect the trampoline before each use for wear and tear, loose or missing parts.
- ※ Assembly, care and maintenance of product, safety tips, warnings, and proper techniques in jumping and bouncing are all included in this manual.

- ※ All users and supervisors must read and familiarize themselves with these instructions.
- ※ All users must be aware of their own limitations when performing jumps and bounces with this trampoline.
- ※ For family domestic use only.
- ※ The safety net shall be equipped if the length/diameter/diagonals of the frame greater than 2.5m.

warning

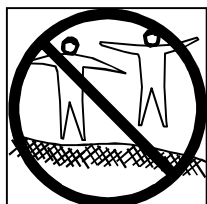

NO MORE THAN ONE PERSON AT A TIME ON THE TRAMPOLINE!
 MULTIPLE JUMPERS INCREASE THE RISK OF INJURY SUCH AS
 BROKEN NECK, LEG, BACK OR HEAD INJURY.
 DO NOT PERFORM SOMERSAULTS (FLIPS) AS THIS WILL
 INCREASE RISK OF LANDING ON HEAD OR NECK RESULTING IN
 INCREASED RISK OF SERIOUS INJURY OR DEATH

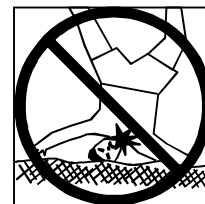

INFORMATION ON USE OF THE TRAMPOLINE

Initially, get accustomed to the feel and bounce of the trampoline. The focus must be on the fundamentals of your body position and you should practice each bounce (the basic bounces) until you can perform each with ease and control.

To brake a bounce, flex your knees sharply before your feet come in contact with the mat.

This technique should be practiced as you are learning each of the basic bounces. The skill of braking should be used whenever you lose balance or control of your jump. Always learn the simplest bounce first and be consistent with the control of your bounce before moving on to more difficult and advanced bounces. **A controlled bounce is when your take off point and landing point is the same spot on the mat.** If you move up to the next bounce without first mastering the previous, you increase your risk of injury. Do not bounce on the trampoline for extended periods of time as fatigue can increase your risk of injury. Bounce only for a brief period of time. Only one person should bounce on the trampoline at a time.

Jumpers should wear a t-shirt, shorts or sweats, and regulation gymnastics shoes, heavy socks, or be barefoot. If you are just beginning, you may want to wear long sleeve shirts and pants to protect against scrapes and abrasions until you master correct landing positions and form. Do not wear hard sole shoes, such as tennis shoes, on the trampoline as this will cause excessive wear on the mat. You should always mount and dismount properly in order to avoid injury. To mount properly, you should place your hand on the frame and step or roll up onto the frame, over the springs, and onto the trampoline mat. Always remember to place your hands onto the frame while mounting or dismounting. Do not step directly onto the frame pad or grasp the frame pad. To dismount properly, move to the side of the trampoline and place your hand onto the frame as a support and step from the mat to the ground. Smaller children should be assisted when mounting and dismounting.

Do not bounce recklessly on the trampoline as this will increase your risk of injury. The key to safety and having fun on the trampoline is control and mastering the various bounces. Never try to out-bounce another bouncer in terms of height! Never use the trampoline without supervision.

TRAMPOLINE PLACEMENT

The minimum overhead clearance required is 26 feet (8 meters). Ensure that no hazards or obstructions are near the trampoline such as tree branches, swing sets, swimming pools, electrical power wires, walls, fences, etc.

Please be aware of the following when selecting a place for your trampoline:

- ✘ Trampoline must be placed on a level surface
- ✘ The area must be well-lit.
- ✘ All obstructions from overhead, underneath or around the trampoline must be removed.
- ✘ Do not use this trampoline in-door
- ✘ Do not use this trampoline on any slippery floor surface, uneven or sloping ground surface
- ✘ Do not site trampoline on hard surfaces ,concrete etc. ,as this can damage the frame
- ✘ The trampoline must be well-fix on the ground to prevent moving when jumping.

You increase the risk of someone getting injured if you do not follow these guidelines.

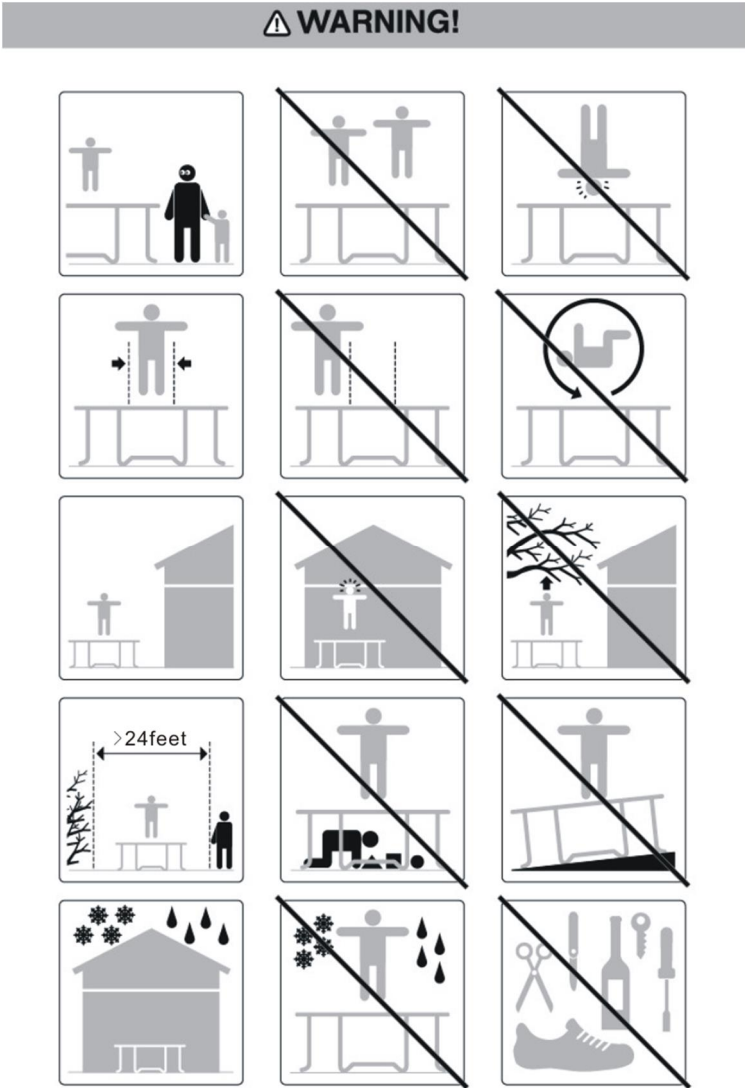

ASSEMBLY INSTRUCTIONS

PARTS LIST

Referenc Number	Description	36''	38''	40''	44''	48''	55''
1	Frame Pad	1	1	1	1	1	1
2	Top Rail with rubber cap	1	1	1	1	1	1
3	Trampoline Mat	1	1	1	1	1	1
4	Leg Base	6	6	6	6	8	8
5	Safety Cap	6	6	6	6	8	8
7	Spring	32	32	36	38	44	48

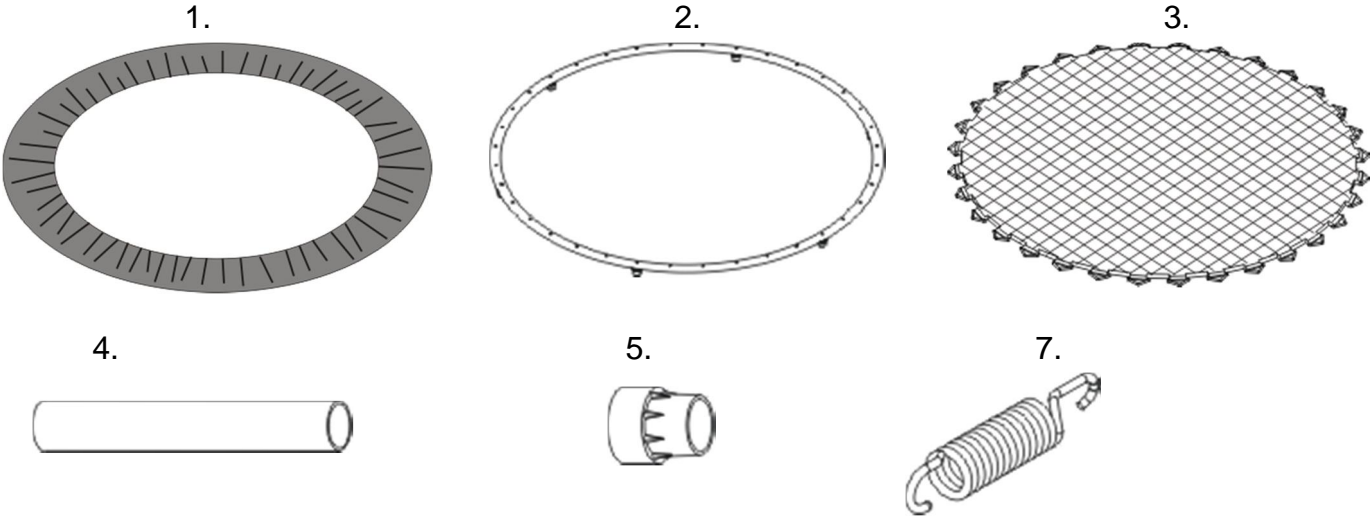

We makes every effort to present the most current specifications and product features when printing this literature.

As a result of our policy for continual improvement, however, changes may be made in equipment, availability, specifications and features without notice.

Assembly

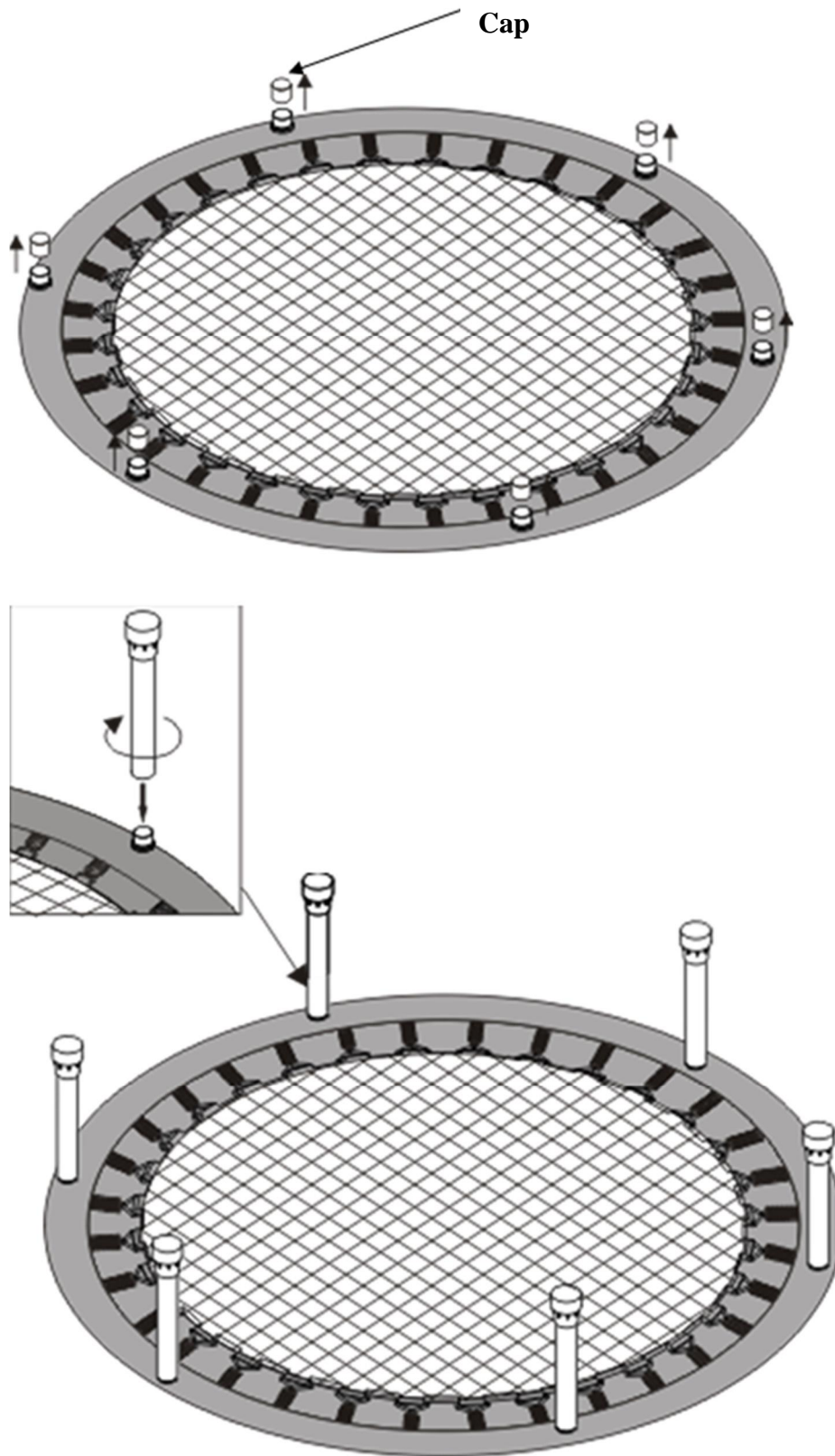

CARE AND MAINTENANCE

- **GENERAL** Your trampoline is designed to stand outside all year round and generally requires very little maintenance. However, a little care and forethought can add years to your trampoline's life. Remember that the bed (mat) and frame pads are made of synthetic materials and are easily damaged by cigarette ends, fireworks and bonfire debris.
- **FRAME** Do not sit or stand on the frame or the frame pads while the trampoline is in use as this restricts the frame's natural reflex action. Oil or petroleum jelly applied where the springs hook into the frame will reduce squeaking and frame hole wear. If surface rust appears it should be removed with either a wire brush or coarse sandpaper, and the area treated with a non-toxic paint.
- **FRAME PADS** Frame pads are there to protect the user from any fall or landing on the springs and frame. On no account should people be permitted to sit or stand on them when the trampoline is in use. You should also make sure that smaller users do not use the inside edges of the pads as a handle when getting up on to the trampoline.
- **THE MAT** The mat (bed) will, over the years, be gradually weakened by the effects of ultra violet radiation. Therefore, the more it can be protected from direct sunlight the longer it will last. A little mould or mildew should not harm the mat. Do make sure that shoes are removed before bouncing and ensure that any other sharp objects such as belt buckles, brooches and jewellery are removed too.
- **THE SPRINGS** Do not stand on the springs whilst the trampoline is in use. Try not to bounce on to the springs. They are not designed for this sort of stress and can become stretched, misshapen and weakened. If you find you have any stretched springs, it is important to replace them as soon as possible to avoid damage to the trampoline mat and avoid overloading and therefore damaging the remaining good springs.

This trampoline was designed and manufactured with quality materials and craftsmanship. With proper care and maintenance, it will provide all jumpers with years of exercise, fun, and enjoyment. Please follow the guidelines below:

This trampoline is designed to withstand a specific weight and usage. Ensure only one person uses the trampoline at any one time. Persons over 25kgs should not use the trampoline. Jumpers should wear socks, gymnastics shoes, or be barefoot when using the trampoline. Street shoes or tennis shoes should NOT be worn while using the trampoline. To limit damage do not allow pets onto the mat. Jumpers should remove all sharp objects from their person prior to using the trampoline. All sharp or pointed objects should be kept off the trampoline mat at all times. Always inspect the trampoline before each use for worn, damaged or missing parts.

Please be aware of:

- Punctures, holes, or tears in the trampoline mat
- Sagging trampoline mat
- Loose stitching or any kind of deterioration of the mat
- Bent or broken frame parts, such as the legs
- Broken, missing, or damaged springs
- Damaged, missing, or insecurely attached frame pad
- Protrusions of any types (especially sharp types) on the frame, springs, or mat
- No modification should be carried out to the trampoline or any of its components. Any modification could lead to damage to the product or to personal injury.

WARRANTY

for other countries

The product is warranted for 24 months following the date of delivery to the original purchaser.

This warranty does not apply to damages caused by misuse of this product, accidental or intentional damage, neglect or commercial use.

Excluded from this warranty is liability for consequential property or commercial damages or for damages for loss of use.

This warranty is valid only to the original purchaser and under normal use. Repairs must be made by an authorized dealer, otherwise this warranty void.



Environmental protection - Information about electrical and electronic equipment disposal.

Do not throw a device into a household waste container after its service life finishes or its repair is uneconomical.

Hand the device over to a designated waste collection point to dispose it properly.

There it will be accepted free of charge. The correct disposal will help to conserve natural resources and prevent potential negative effects on environment and human health which could arise from inappropriate waste handling. For more details please contact your local authorities or the nearest waste collection point.

In case of the wrong disposal fines could be imposed in accordance with national regulations

© COPYRIGHT

MASTER SPORT s.r.o. retains all rights to this Owner's Manual. No text, details, or illustrations from this manual may be either reproduced, distributed, or become the subject of unauthorized use for commercial purposes, nor may they be made available to others.

Reproduction prohibited!

Address of lokal distributor:

