



CZ

SK

EN

DE

# Sestava houpaček Marimex 112 se skluzavkou

## Návod

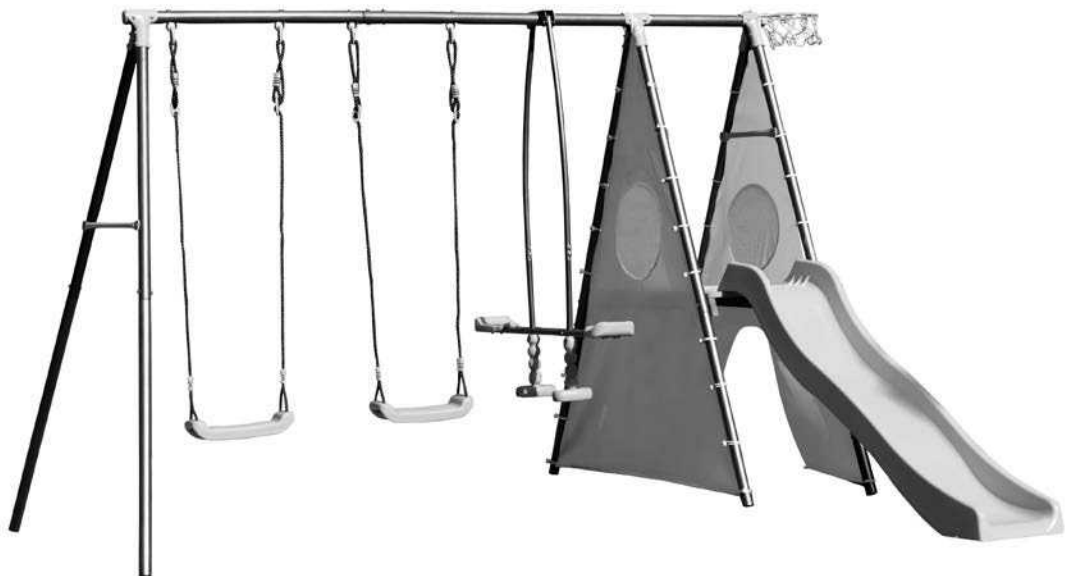



## Sestava houpaček Marimex 112 se skluzavkou

### Návod k montáži

Uchovejte pro budoucí použití. Pouze pro soukromé použití.

Venkovní herní centrum, které jste právě zakoupili, splňuje všechny požadavky evropské normy EN 71-1: 2014(+A1:208); EN 71-2: 2011(+A1:2014); EN 71-3: 2019; EN 71-8: 2018 a EC/1907/2006/ regulace REACH a bylo certifikováno nezávislou laboratoří. Pro zajištění platnosti této záruky za bezpečnost dodržujte pokyny pro použití, zabezpečení a údržbu uvedené v tomto dokumentu.



### Doporučení pro montáž

- Pečlivě dodržujte pokyny pro montáž. Montáž tohoto výrobku musí provádět dospělá osoba. Dětem během montáže nedovolte přístup: hrozí nebezpečí udušení drobnými díly.
- Neztraťte návod, abyste se k němu mohli podle potřeby vracet, protože také obsahuje označení dílů používaných poprodejním servisem.
- V kapitolách 4-6 normy EN 71-8 je vyžadována minimální vzdálenost 35 cm mezi zemí a dvojitou houpačkou a mezi zemí a dvojramennou houpačkou a minimální vzdálenost 35 cm mezi zemí a tradičními houpačkami. Tyto vzdálenosti jsou důležité z bezpečnostních důvodů.
- Po upevnění herní konstrukce tyto vzdálenosti zkontrolujte. Pokud nejsou splněny, bez váhání kontaktujte náš zákaznický servis.
- U všech našich výrobků vybavených klouzačkou doporučujeme neotáčet je směrem ke slunci.
- Před zahájením zkontrolujte, že žádný díl nechybí. Přebytečné díly si můžete uschovat jako náhradní díly pro případné budoucí použití.



### Bezpečnostní upozornění

- Výrobek není vhodný pro děti do 3 let (mohlo by dojít ke spolknutí drobných dílů).
- Výrobek je určen pouze pro děti od 3 do 12 let s maximální hmotností 50 kg, a to vždy pod dohledem dospělého. Nebezpečí pádu a/nebo zranění.
- Varování : Pouze pro domácí použití. Nikdy nesmí být používán v parcích, veřejných zahradách, školách, kempech, hotelech, veřejných odpočinkových oblastech apod.
- Houpačka musí být ustavena na rovný podklad, 2m od všech ostatních předmětů, konstrukcí nebo překážek (zdi, plotů, stromů, mycích linek nebo elektrických kabelů apod....), které by mohly během používání způsobit zranění.
- Tento výrobek nesmí být postaven na betonu a jiném tvrdém povrchu. Je určen k umístění na trávu nebo měkký povrch.

- Herní centrum musí být pevně ukotveno do země podle návodu k montáži. Výrobek začnete používat teprve po zaschnutí kotevního betonu.
- Kotevní body musí být umístěné na stejné úrovni se zemí nebo pod její úrovní, aby bylo sníženo nebezpečí zakopnutí.
- Ukotvení, háky a kotvicí prvky je třeba pravidelně kontrolovat.
- Výrobek není dovoleno nijak upravovat, jinak hrozí nebezpečí vážného zranění.
- Obal vyžaduje správnou likvidaci. Obal uchovávejte mimo dosah dětí.
- Je určeno pro venkovní použití.

## Ukotvení k zemi

1. Smontujte výrobek a postavte ho na zvolené místo.
2. Označte polohu kotevního sloupku.
3. Zkontrolujte rozměry výrobku vyznačené na obrázku, v případě potřeby je upravte.
4. Pod každou kotevní pozicí vyznačte čtverec 35 cm × 35 cm a vykopejte ho do hloubky 35 cm.
5. Tyto otvory vyplňte betonem podle obrázku. Úroveň betonu nesmí být nad úrovní země, aby nedošlo k zakopnutí.
6. Do betonu vsuňte na vyznačeném místě kotevní sloupek. Pozor: navrtný konec kotevního prvku musí být nad úrovní betonu.
7. Až beton zaschne, přišroubujte ke kotevním prvkům nohy výrobku.
8. Než začnete výrobek používat, počkejte, dokud beton zcela nevyschne.
9. Každý kotevní prvek obsypte zeminou nebo pilinami, aby nedošlo k zakopnutí.

Všechny úchyty pravidelně kontrolujte.

## Ukotvení k zemi

- Kovové díly nevyžadují žádnou zvláštní péči. Ovšem v určitých oblastech (například u moře) může docházet k porušení některých nátěrů. V tom případě doporučujeme použít preventivní ošetření proti rzi.

Pro prevenci nebezpečí u výrobku doporučujeme pravidelně kontrolovat: upevnění, například háky na horním trámu. Pokud u úchyťů a háků zjistíte opotřebení nad 10 % původní tloušťky, vyměňte je za přesně stejné úchyty jako originály. Šrouby a matice konstrukce a nosných prvků: v případě potřeby utáhněte. Přítomnost krytek na maticích: pokud chybí, nahraďte totožnými maticemi a/nebo krytkami. Stav plastů (sedaček, stupaček, klouzaček...) Pokud jsou popraskané nebo děravé, vyměňte je.

- Všechny části, které jsou vystaveny trvalému tření, můžete pravidelně mazat vhodným mazivem.
- Pravidelně kontrolujte terén, na kterém je herní centrum umístěno. Odstraňujte všechny předměty, například kameny apod., které by mohly v případě pádu způsobit zranění.
- Na zimu doporučujeme konstrukci uschovat, pokud není používána, aby nedošlo k jejímu poškození vlivem špatných povětrnostních podmínek.
- Sedačky, lana a úchyty kontrolujte, zda nejsou porušené.





Známky opotřebení: pokud skrz kroužkový úchyt začne prosvítat kov, je třeba kroužek vyměnit; pokud začne prosvítat kov na houpačce, je nezbytné vyměnit celou houpačku.

Známky opotřebení: pokud skrz kroužkový úchyt začne prosvítat kov, je třeba kroužek vyměnit; pokud začne prosvítat kov na houpačce, je nezbytné vyměnit celou houpačku.

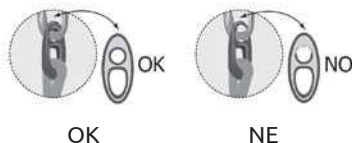

## Praktické doporučení

Časté dotazy a připomínky.

**BEZPEČNOST.** U výrobku provádějte určité pravidelné bezpečnostní kontroly: odstraňujte jakékoli ostré hrany, nahrazujte chybějící krytky šroubů, utahujte matice a šrouby apod., aby nevzniklo nebezpečí v důsledku běžného opotřebení nebo v důsledku převrácení houpačky.

## Pohodlí

- Pokud by houpačka začala skřípat, namažte ji vhodným gelovým mazivem. Nepoužívejte tekutá maziva, protože by stékala po úchytech a po houpačce.
- Výšku houpačky můžete upravit za použití plastového úchytu s očkem. Protáhnutím lana skrz úchyt můžete upravit výšku sedačky tak, aby vyhovovala uživateli. Kromě lana, žebříku a sítě můžete jinak upravit celou houpačku.
- Houpačku je třeba používat pod dohledem dospělé osoby.

Děkujeme za zakoupení produktu a přejeme s ním příjemnou zábavu!

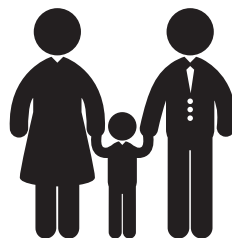



## Zostava hojdačiek Marimex 112 so šmýkačkou

### Návod na montáž

Uchovajte pre budúce použitie. Iba na súkromné použitie.

Vonkajšie herné centrum, ktoré ste práve zakúpili, spĺňa všetky požiadavky európskej normy EN 71-1: 2014(+A1:208); EN 71-2: 2011(+A1:2014); EN 71-3: 2019; EN 71-8: 2018 a EC/1907/2006/ regulácie REACH a bolo certifikované nezávislým laboratóriom. Na zaistenie platnosti tejto záruky za bezpečnosť dodržujte pokyny na použitie, zabezpečenie a údržbu uvedené v tomto dokumente.

### Odporúčanie pre montáž

- Starostlivo dodržujte pokyny na montáž. Montáž tohto výrobku musí vykonávať dospelá osoba. Deťom počas montáže nedovoľte prístup: hrozí nebezpečenstvo udusenía drobnými dielmi.
- Nestráťte návod, aby ste sa k nemu mohli podľa potreby vracieť, pretože tiež obsahuje označenia dielov používaných popredajným servisom.
- V kapitolách 4 – 6 normy EN 71-8 sa vyžaduje minimálna vzdialenosť 35 cm medzi zemou a dvojitou hojdačkou a medzi zemou a dvojramennou hojdačkou a minimálna vzdialenosť 35 cm medzi zemou a tradičnými hojdačkami. Tieto vzdialenosti sú dôležité z bezpečnostných dôvodov.
- Po upevnení hernej konštrukcie tieto vzdialenosti skontrolujte. Pokiaľ nie sú splnené, bez váhania kontaktujte náš zákaznícky servis.
- Pri všetkých našich výrobkoch vybavených kĺzačkou odporúčame neatáčať ich smerom k slnku.
- Pred začatím skontrolujte, že žiadny diel nechýba. Prebytočné diely si môžete uschovať ako náhradné diely na prípadné budúce použitie.



### BEZPEČNOSTNÉ UPOZORNENIE

- Výrobok nie je vhodný pre deti do 3 rokov (mohlo by dôjsť k prehltnutiu drobných dielov).
- Výrobok je určený iba pre deti od 3 do 12 rokov s maximálnou hmotnosťou 50 kg, a to vždy pod dohľadom dospelého. Nebezpečí pádu a/alebo zranenia.
- Varovanie: Iba pre domáce použitie a nikdy sa nesmie používať v parkoch, verejných záhradách, školách, kempoch, hoteloch, verejných odpočinkových oblastiach a pod.
- Hojdačka sa musí usadiť na rovný podklad, 2 m od všetkých ostatných predmetov, konštrukcií alebo prekážok (stien, plotov, stromov, umývacích liniek alebo elektrických káblov a pod...), ktoré by mohli počas používania spôsobiť zranenie.



- Tento výrobok nesmie byť postavený na betóne a inom tvrdom povrchu. Je určený na umiestnenie na trávu alebo mäkký povrch.
  - Herné centrum sa musí pevne ukotviť do zeme podľa návodu na montáž.
- Výrobok začnite používať až po zaschnutí kotviaceho betónu.
- Kotviace body sa musia umiestniť na rovnakej úrovni so zemou alebo pod jej úrovňou, aby sa znížilo nebezpečenstvo zakopnutia.
  - Ukotvenie, háky a kotviace prvky je potrebné pravidelne kontrolovať.
  - Výrobok nie je dovolené nijako upravovať, inak hrozí nebezpečenstvo vážneho zranenia.
  - Obal vyžaduje správnu likvidáciu. Obal uchováajte mimo dosahu detí.
  - Je určené pre vonkajšie použitie.

## Ukotvenie k zemi

1. Zmontujte výrobok a postavte ho na zvolené miesto.
2. Označte polohu kotviaceho stĺpika.
3. Skontrolujte rozmery výrobku vyznačené na obrázku, v prípade potreby ich upravte.
4. Pod každou kotviacou pozíciou vyznačte štvorec 35 cm × 35 cm a vykopte ho do hĺbky 35 cm.
5. Tieto otvory vyplňte betónom podľa obrázka. Úroveň betónu nesmie byť nad úrovňou zeme, aby nedošlo k zakopnutiu.
6. Do betónu vsuňte na vyznačenom mieste kotviaci stĺpik. Pozor: navŕtaný koniec kotviaceho prvku musí byť nad úrovňou betónu.
7. Až betón zaschne, priskrutkujte ku kotviacim prvkom nohy výrobku.
8. Skôr, ako začnete výrobok používať, počkajte, kým beton celkom nevyschne.
9. Každý kotviaci prvok obsypte zeminou alebo pilinami, aby nedošlo k zakopnutiu.

Všetky príchytky pravidelne kontrolujte.

## Ukotvenie k zemi

- Kovové diely nevyžadujú žiadnu zvláštnu starostlivosť. Avšak v určitých oblastiach (napríklad pri mori) môže dochádzať k porušeniu niektorých náterov. V tom prípade odporúčame použiť preventívne ošetrovanie proti hrdzi.

Pre prevenciu nebezpečenstva pri výrobku odporúčame pravidelne kontrolovať: Upevnenie, napríklad háky na hornom tráme. Pokiaľ pri príchytkách a hákoch zistíte opotrebovanie nad 10 % pôvodnej hrúbky, vymeňte ich za presne rovnaké príchytky ako originály.

Skrutky a matice konštrukcie a nosných prvkov: v prípade potreby dotiahnite. Prítomnosť krytov na maticiach: pokiaľ chýbajú, nahradte totožnými maticami a/alebo krytmi.

Stav plastov (sedačiek, stúpačiek, kĺzačiek...) Pokiaľ sú popraskané alebo deravé, vymeňte ich.

- Všetky časti, ktoré sú vystavené trvalému treniu, môžete pravidelne mazať vhodným mazivom.
- Pravidelne kontrolujte terén, na ktorom je herné centrum umiestnené.

Odstraňujte všetky predmety, napríklad kamene a pod., ktoré by mohli v prípade pádu spôsobiť zranenie.

- Na zimu odporúčame konštrukciu uschovať, pokiaľ sa nepoužíva, aby nedošlo k jej poškodeniu vplyvom zlých poveternostných podmienok.
- Sedačky, laná a príchytky kontrolujte, či nie sú porušené.

Známky opotrebovania: pokiaľ cez krúžkovú príchytку začne presvitať kov, je potrebné krúžok vymeniť; pokiaľ začne presvitať kov na hojdačke, je nevyhnutné vymeniť celú hojdačku.

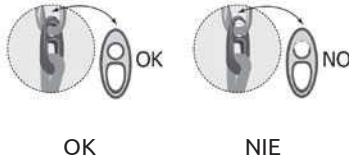

## PRAKTICKÉ ODPORÚČANIE

Časté otázky a pripomienky.

**BEZPEČNOSŤ.** Pri výrobku vykonávajte určité pravidelné bezpečnostné kontroly: odstraňujte akékoľvek ostré hrany, nahradzujte chýbajúce kryty skrutiek, doťahujte matice a skrutky a pod., aby nevzniklo nebezpečenstvo v dôsledku bežného opotrebovania alebo v dôsledku prevrátenia hojdačky.

## POHODLIE

- Pokiaľ by hojdačka začala škripať, namažte ju vhodným gélovým mazivom. Nepoužívajte tekuté mazivá, pretože by stekala po príchytkách a po hojdačke.
- Výšku hojdačky môžete upraviť s použitím plastovej príchytky s očkom. Pretiahnutím lana cez príchytку môžete upraviť výšku sedačky tak, aby vyhovovala používateľovi. Okrem lana, rebríka a siete môžete inak upraviť celú hojdačku.
- Hojdačku je potrebné používať pod dohľadom dospelého osoby.

Ďakujeme za zakúpenie produktu a prajeme s ním príjemnú zábavu!

### Kontakty

[www.marimex.sk](http://www.marimex.sk)

Zákaznícke centrum  
tel.: +421 233 004 194

e-mail:  
[info@marimex.sk](mailto:info@marimex.sk)

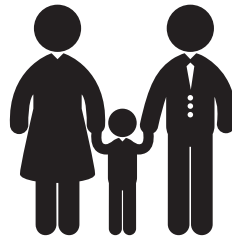



## Marimex swing set 112 with slide

### Assembly instructions

To be retained for future use. Only for private use.

The outdoor play center you have just bought satisfies all the requirements of the european standard EN 71-1: 2014(+A1:208); EN 71-2: 2011(+A1:2014); EN 71-3: 2019; EN 71-8: 2018 and EC/1907/2006/ regulation REACH and has been certified by an independant laboratory. To benefit from this guarantee of security, observe the installation instructions, security and maintenance, detailed in this document.



### Advice for assembly

- Thoroughly respect the assembly instructions. This product must be assembled by an adult. Keep children away during assembly : risk of suffocation with small parts.
- Do not lose the instruction sheet so that you may refer to it when needed as this also includes the identification of the components used by the after sales service.
- Chapters 4-6 of EN 71-8 require a minimum distance of 35 cm between the ground and the double swing, and between the ground and seesaw and a minimum distance of 35 cm between the floor and the traditional swings.  
These distances are important for safety reasons.
- After fixing the play structure, check these distances. In case of non-compliant distances, do not hesitate to contact our customer service.
- For all our products equipped with a slide, it is advised not to turn it facing the sun.
- Before commencing, check that none of the parts are missing. You can keep excess parts as spares for future use when necessary.



### SAFETY ADVICE

- The product is not suitable for children under 3 years of age (the small parts could be swallowed).
- It is only for children aged from 3 to 12 with a maximum weight of 50 kg and always under adult supervision. Risk of falling and/or injury.
- Warning: For domestic use only and must never be used in parks, public gardens, schools, camp sites, hotels, public leisure areas, etc.
- The swing set should be set up on a flat surface and 2m away from all other things, structures or obstacles (walls, fences, trees, washing lines or electric cables etc....) that could cause injury during use.
- This product must not be installed on concrete or any other hard surface. To be placed on grass or soft surface.



- The play centre must be embedded firmly into the ground, respecting the assembly instructions.

Only use this product when the anchoring concrete is dry.

- The anchor points must be placed at the same level or below the soil surface to reduce the risk of tripping over.
- The anchorage must be checked regularly, in addition to the hooks and fixtures.
- The product must not be modified, otherwise risk of serious injury.
- The packaging is to be disposed of correctly. Keep packing away from children.
- Intended for outdoor use.

## Ground anchoring

1. Assemble the product, and place it on the selected area.
2. Identify and mark the position of the anchoring picket.
3. Check the product dimensions indicated in the figure ,adjust them if necessary.
4. Under each anchor position, mark a 35cm×35cm square, and dig 35cm deep.
5. Fill these holes with concrete following the figure.The level of concrete must not be above the ground level so as to prevent any tripping over.
6. Insert anchoring picket in the concrete in the marked position. Warning: the drilled end of the anchor should be above concrete level.
7. Once concrete is dry, screw legs of the product on the anchors.
8. Wait for complete drying of concrete before using the product.
9. Cover up each anchor with earth or sawdust, to prevent any stumbling.



Regularly check all fixations.

## Maintenance

- The metal parts do not need any particular care. However, in certain regions (ie seaside areas), certain coatings could be prone to damage. In this case, it is advised to use a rust prevention treatment.

To prevent any danger with your product it is best to regularly check: the fixture such as the hooks on the overhead beam.If the fixtures and hooks show wear over 10% of their initial thickness , then they should be replaced by exactly the same fixtures as those originally provided.

The screws and nuts of the structure and rigging: tighten if necessary.

The presence of caps on the nuts: if absent replaced by nuts and / or identical caps.

The state of plastics (seats, footrests, slides ...) Change them if they are cracked or pierced.

- All parts that are under constant friction can be oiled regularly with a suitable lubricant.
  - The ground on which the play centre is placed should be controlled regularly.
- All elements such as stones or other objects that could cause injury in the case of a fall, should be removed.
- It is advised to remove the structure during the winter period, when not in use, to avoid any deterioration due to bad weather conditions.
  - Check swing seats, ropes and other means of attachments for evidence



of deterioration.

Wear and tear indicator: should metal appear through the ring fixation of your swing then it is necessary to replace the ring, swing, it is imperative to change your apparatus.

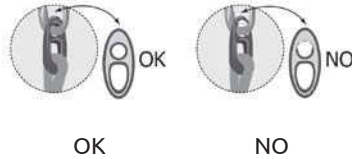

## PRACTICAL ADVICE

Frequent questions and observations.

**SAFETY.** Certain safety checks should be carried out regularly on the product: remove any sharp edges, replace missing screw covers, tighten the nuts and bolts etc, to avoid any danger through normal wear and tear or any upturning of the swing set.

## COMFORT

- Should the apparatus squeak, then apply a suitable lubricant gel. Do not use liquid lubricant as it will run down the fixtures and apparatus.
- The height of the swing can be adjusted by using the plastic eyelet fixture. By pulling the rope through the fixture, the height of the seat can be adjusted to suit the user. Apart from the rope, the ladder and the netting, all other apparatus can be adjusted.
- It must be used under adult supervision.

Thank you for buying this product and we wish you much pleasure when using it!

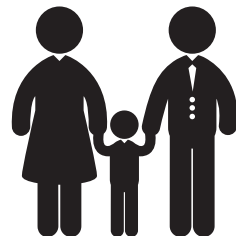



## Schaukel-set Marimex 112 mit rutsche Montageempfehlungen

Das Außenspielzentrum, das Sie gerade kauften, erfüllt sämtliche Anforderungen der europäischen Norm EN 71-1: 2014(+A1:208); EN 71-2: 2011(+A1:2014); EN 71-3: 2019; EN 71-8: 2018 und EC/1907/2006/ regelung REACH überprüft und es wurde von einem unabhängigen Labor zertifiziert. Zur Sicherstellung der Gültigkeit dieser Sicherheitsgarantie halten Sie die Anweisungen betreffend Nutzung, Sicherstellung und Wartung angeführt in diesem Dokument ein.

### MONTAGEEMPFEHLUNGEN

- Halten Sie sorgfältig die Montagehinweise ein. Die Montage dieses Produktes muss von einem Erwachsenen durchgeführt werden. Verhindern Sie den Zugang von Kindern während der Montage: es droht die Gefahr des Erstickens durch Kleinteile.
- Verlieren Sie nicht die Anleitung, um im Bedarfsfall daran zurückkommen zu können, da sie auch die Kennzeichnung der Teile verwendet vom Nachkaufservice enthält.
- In Kapiteln 4-6 der Norm EN 71-8 wird der Mindestabstand von 35 cm zwischen dem Boden und der Doppelschaukel und zwischen dem Boden und der Wippe und der Mindestabstand von 35 cm zwischen dem Boden und traditionellen Schaukeln verlangt. Diese Abstände sind aus Sicherheitsgründen wichtig.
- Nach der Befestigung der Spielkonstruktion kontrollieren Sie diese Abstände. Falls sie nicht erfüllt sind, kontaktieren Sie ohne Zögerung unser Kundenservice.
- Bei allen unseren Produkten, die mit einer Rutsche ausgestattet sind, empfehlen wir, sie nicht in die Richtung zur Sonne zu drehen.
- Vor der Inbetriebnahme kontrollieren Sie, dass kein Teil fehlt. Überflüssige Teile können Sie als Ersatzteile für eventuellen künftigen Gebrauch aufbewahren.



### SICHERHEITSHINWEISE

- Das Produkt ist für Kinder unter 3 Jahre nicht geeignet (es könnte zum Verschlucken von Kleinteilen kommen).
- Das Produkt ist nur für Kinder von 3 bis 12 Jahre mit dem höchstzulässigen Gewicht von 50 kg bestimmt, und dies stets unter der Aufsicht eines Erwachsenen. Sturz- und Verletzungsgefahr.
- Warnung: Nur für den heimischen Gebrauch und darf nie in Parks,



öffentlichen Gärten, Schulen, auf Camping-Plätzen, in Hotels, öffentlichen Erholungsgebieten u. Ä. genutzt werden.

- Die Schaukel muss auf eine ebene Fläche, 2 m von allen anderen Gegenständen, Konstruktionen oder Hindernissen (Wänden, Zäunen, Bäumen, Waschlينien oder elektrischen Kabeln u. Ä...), die während der Nutzung eine Verletzung verursachen könnten, aufgestellt werden.
- Dieses Produkt darf auf dem Beton und auf einer anderen harten Oberfläche nicht aufgebaut werden. Es ist zur Platzierung auf Gras oder einen weichen Untergrund bestimmt.
- Das Spielzentrum muss fest in den Boden nach der Montageanleitung verankert werden.
- Die Verankerungspunkte müssen auf der Ebene des Boden oder unter seiner Ebene platziert sein, damit die Stolpergefahr verringert wird.
- Die Verankerung, Haken und Verankerungselemente müssen regelmäßig kontrolliert werden
- Das Produkt darf in keiner Weise angepasst werden, ansonsten droht die Gefahr einer schweren Verletzung.
- Die Verpackung muss sachgemäß entsorgt werden. Bewahren Sie die Verpackung außerhalb der Reichweite von Kindern auf.
- Es ist auch für den Gebrauch im Außenbereich bestimmt.



## Bodenverankerung

1. Montieren Sie das Produkt zusammen und stellen Sie es auf den ausgewählten Ort auf.
2. Kennzeichnen Sie die Lage der Ankersäule.
3. Kontrollieren Sie die Abmessungen des Produktes gekennzeichnet auf der Abbildung, um im Bedarfsfall passen Sie diese an.
4. Kennzeichnen Sie unter jeder Verankerungsposition ein Quadrat mit 35 cm x 35 cm und teufen Sie dieses bis zur Tiefe von 35 cm.
5. Füllen Sie diese Löcher mit Beton gemäß der Abbildung aus. Der Betonspiegel darf nicht über der Ebene des Bodens liegen, damit es zu keinem Stolpern kommt.
6. Stecken Sie in den Beton an gekennzeichnetener Stelle die Ankersäule ein. Vorsicht: das angebohrte Ende des Verankerungselementes muss sich über der Ebene des Betons befinden.
7. Wenn der Beton austrocknet, schrauben Sie an die Verankerungselemente die Füße des Produktes an.
8. Vor der Inbetriebnahme des Produktes warten Sie, bis der Beton völlig trocknet.
9. Führen Sie bei jedem Verankerungselement eine Hinterfüllung mit Boden oder Sägespänen durch, damit es nicht zum Stolpern kommt.

Kontrollieren Sie regelmäßig sämtliche Griffe.

## Wartung

- Die Metallteile verlangen keine besondere Pflege. Allerdings in bestimmten Gebieten (zum Beispiel am Meer) kann es zur Beschädigung einiger Anstriche kommen. In diesem Fall empfehlen wir eine vorbeugende Antikorrosionsbehandlung durchzuführen.

Zur Unfallverhütung empfehlen beim Produkt regelmäßig Folgendes zu kontrollieren: Befestigung, zum Beispiel Haken auf oberem Balken. Falls Sie bei Griffen oder Haken einen Verschleiß über 10% der ursprünglichen Dicke feststellen, ersetzen Sie diese durch genau die gleichen Griffe wie die Originale.

Schrauben und Muttern der Konstruktion der tragenden Elemente: im Bedarfsfall festziehen.

Anwesenheit der Abdeckkappen auf Muttern: falls sie fehlen, ersetzen Sie diese durch gleiche Muttern und/oder Abdeckkappen.

Zustand der Kunststoffe (Sitze, Trittbretter, Rutschen...) Falls sie Risse oder Löcher aufweisen, ersetzen Sie diese.

- Alle Bestandteile, die dauerhaftem Reiben ausgesetzt sind, können Sie regelmäßig mit geeignetem Schmiermittel schmieren.
- Kontrollieren Sie regelmäßig das Gelände, in dem das Spielzentrum platziert ist. Entfernen Sie sämtliche Gegenstände, zum Beispiel Steine u. Ä., die im Falle eines Sturzes eine Verletzung verursachen könnten.
- Wir empfehlen die Konstruktion für den Winter zu verbergen, damit es nicht zu ihrer Beschädigung auf Grund schlechter Witterungsverhältnisse kommt.
- Kontrollieren Sie Sitze, Seile und Griffe, ob sie nicht beschädigt sind.



Verschleißzeichen: falls durch den Ringhalter das Metall durchscheint, ist der Ring zu ersetzen, falls das Metall auf der Schaukel durchscheint, ist es erforderlich, die komplette Schaukel zu ersetzen.

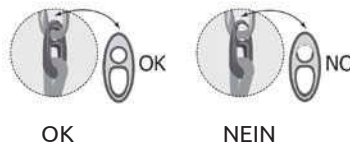

## Praktische empfehlungen

Häufige Fragen und Anmerkungen.

**SICHERHEIT.** Führen Sie bei Produkten regelmäßige Sicherheitskontrollen durch: entfernen Sie alle scharfen Kanten, ersetzen Sie fehlende Abdeckkappen der Schrauben, ziehen Sie Muttern und Schrauben fest u. Ä., damit keine Gefahr in Folge der üblichen Abnutzung oder in Folge des Umkippens entsteht.

## Komfort

- Falls die Schaukel zu knarren anfängt, schmieren Sie diese mit einem Gel-Schmiermittel. Verwenden Sie keine flüssigen Schmiermittel, da diese auf Griffen und der Schaukel hinunterfließen.
- Sie können die Höhe der Schaukel unter der Verwendung des Kunststoffhalters mit der Öse anpassen. Mit dem Durchziehen des Seils durch den Halter können Sie die Höhe des Sitzes so anpassen, dass sie dem Anwender passt. Bis auf den Seil, die Leiter und das Netz können Sie ansonsten die komplette Schaukel anpassen.

- Die Schaukel darf nur unter der Aufsicht eines Erwachsenen genutzt werden.

Vielen Dank für den Kauf des Produktes und wir wünschen Ihnen viel Spaß damit!



4 x2

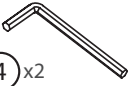

5 x1

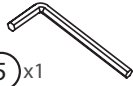

10

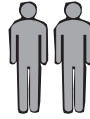

C24 x1

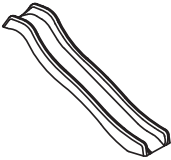

C3 x8



B210 x2



B211 x2



B402 x1



B403 x2



B397 x2



B398 x1



B399 x2



B5 x1



C40 x2



C52 x2



B400 x4



B401 x1



V6 x2



C51 x2



B19 x2



B20 x2



B22 x2



D1 x1



D69 x2



D32 x4



K2 x28



D64 x1



D2 x6



D15 x4



I59 x1

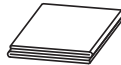

I60 x1



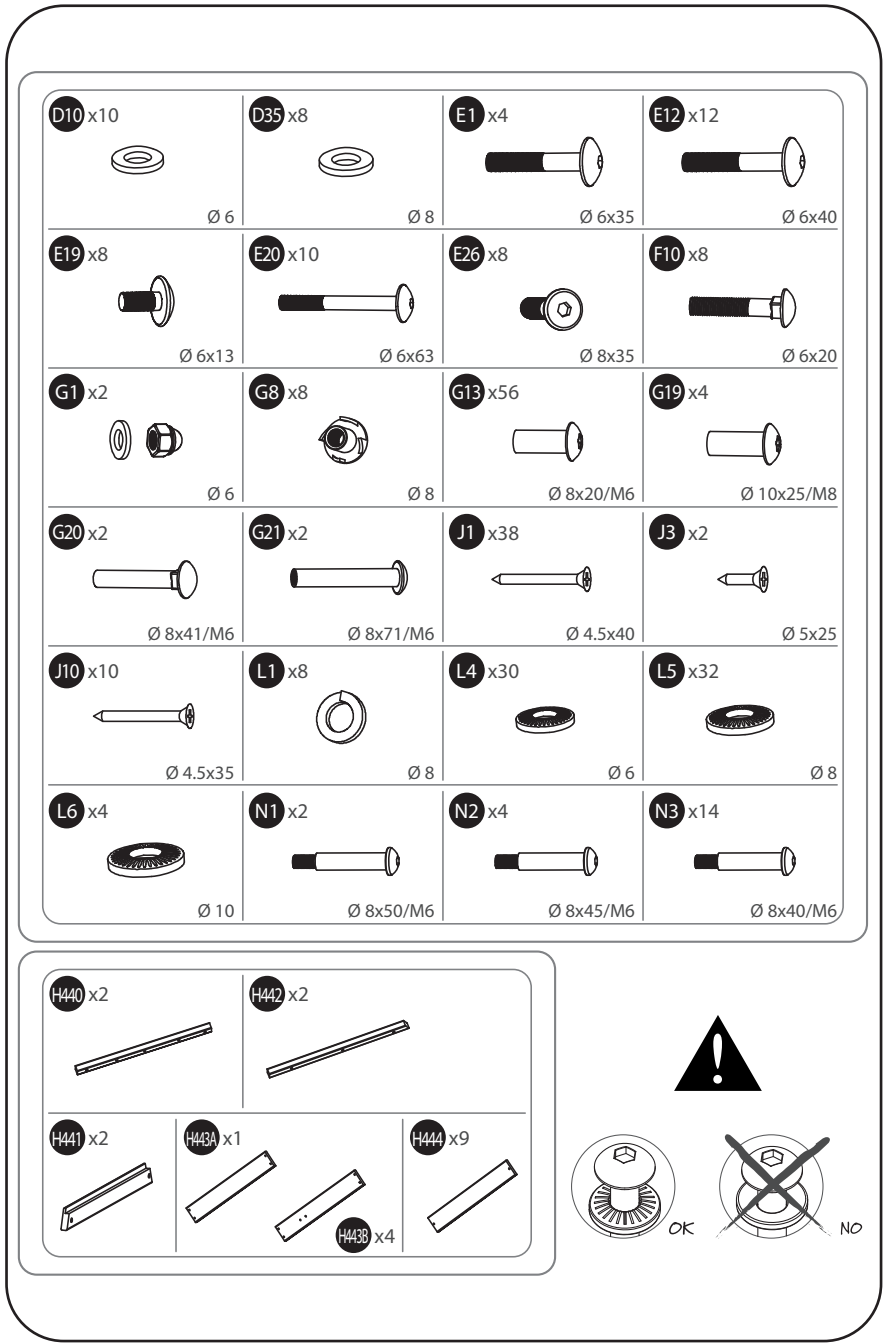



1

- B398** x1
- B401** x1
- B402** x1
- D1** x1
- D64** x1
- D69** x2
- G13** x8
- L5** x8
- N1** x2
- N2** x4
- N3** x2

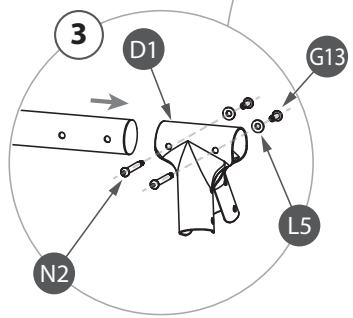
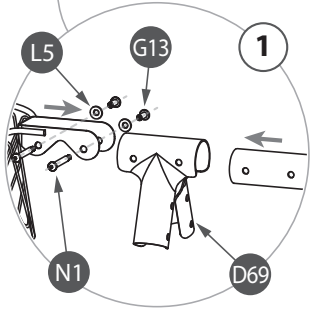
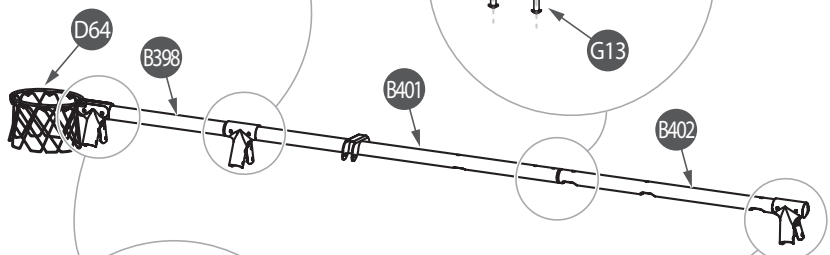
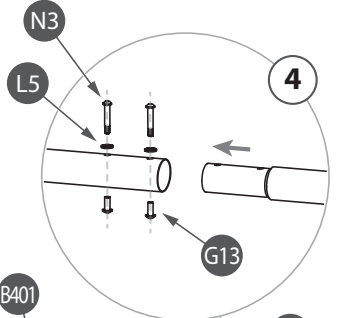
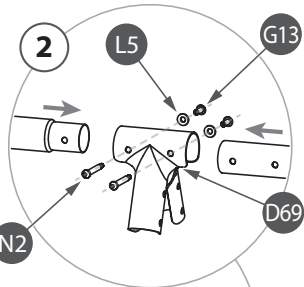

2

Serrer l'écrou E19,  
jusqu'à ce que  $x = 35-36\text{mm}$   
Tighten E19 nut, until  $x = 35-36\text{mm}$

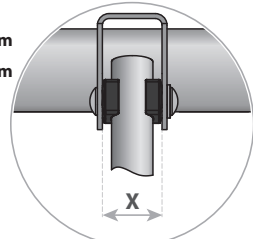
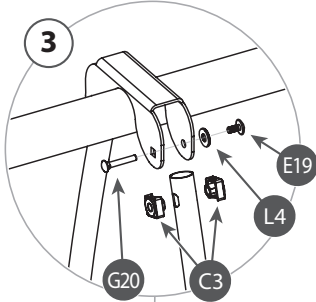
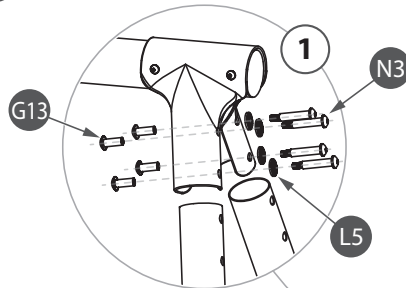
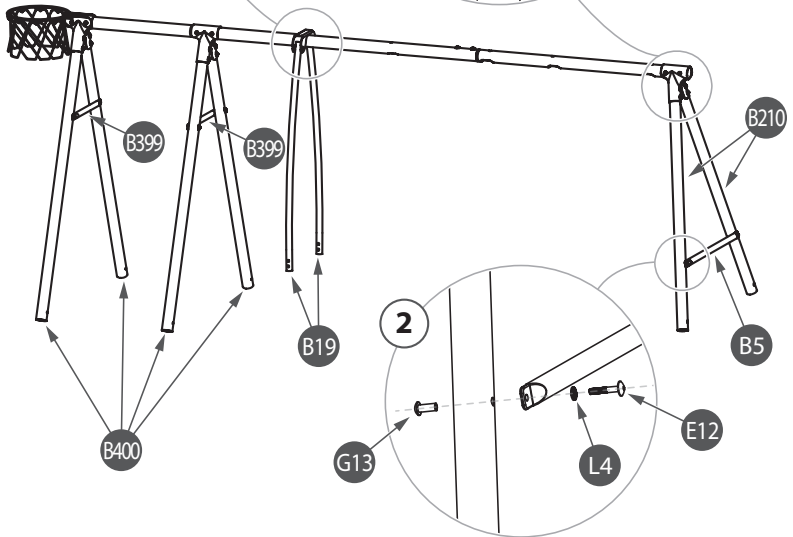
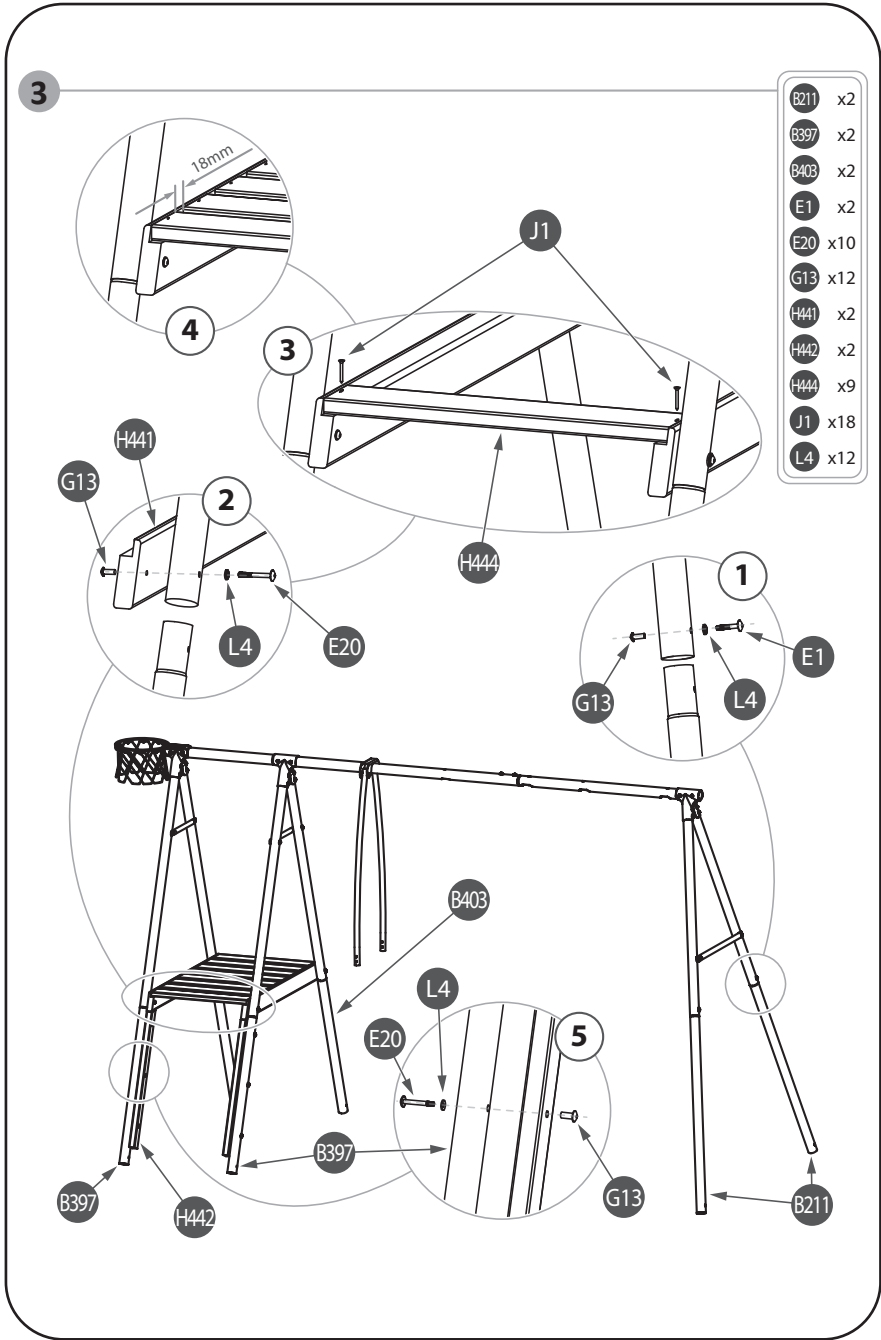

Figure 2



- |      |     |
|------|-----|
| B5   | x1  |
| B19  | x2  |
| B210 | x2  |
| B399 | x2  |
| B400 | x4  |
| C3   | x4  |
| E12  | x6  |
| E19  | x2  |
| G13  | x18 |
| G20  | x2  |
| L4   | x8  |
| L5   | x12 |
| N3   | x12 |





4

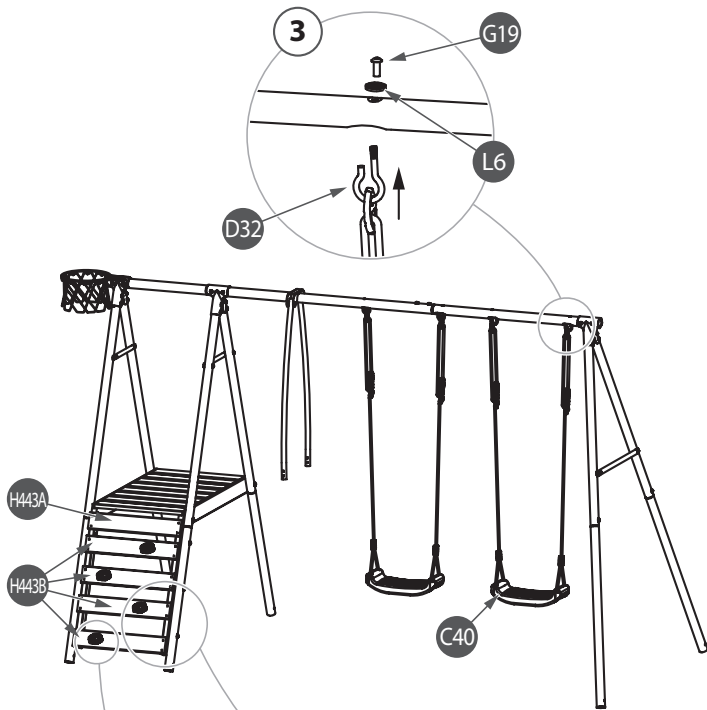

- C33 x4
- C40 x2
- D32 x4
- D35 x8
- E26 x8
- G8 x8
- G19 x4
- H443A x1
- H443B x4
- J1 x20
- L1 x8
- L6 x4

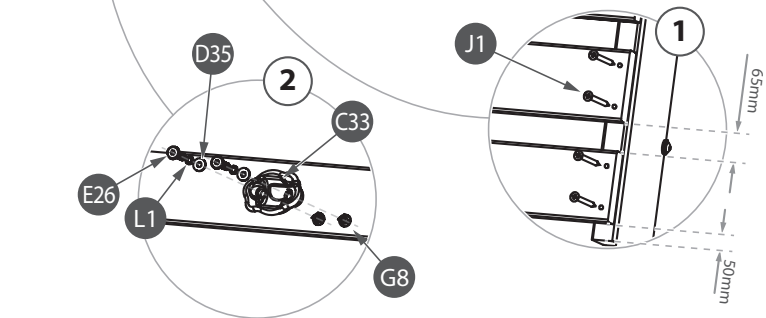

5

- B20 x2
- B22 x2
- C3 x4
- C51 x2
- C52 x2
- E1 x2
- E19 x6
- F10 x8
- G1 x2
- G13 x12
- G21 x2
- L4 x4
- L5 x12
- V6 x2

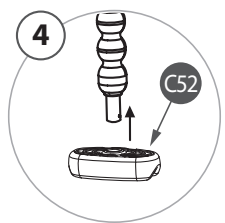
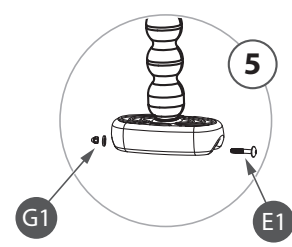
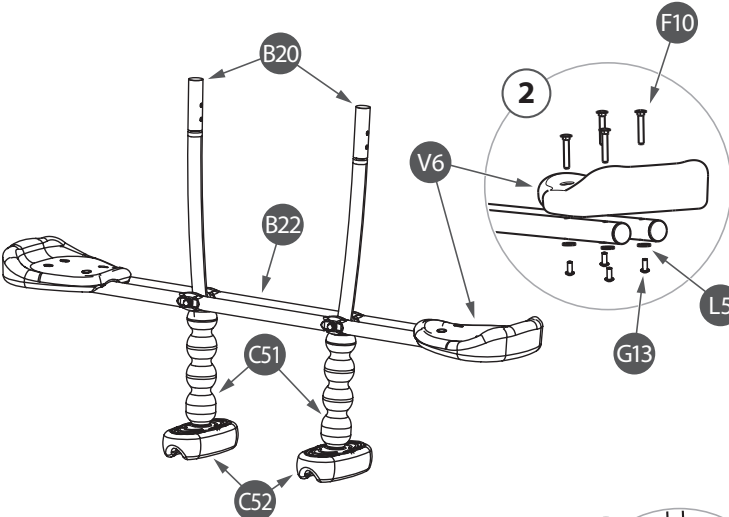
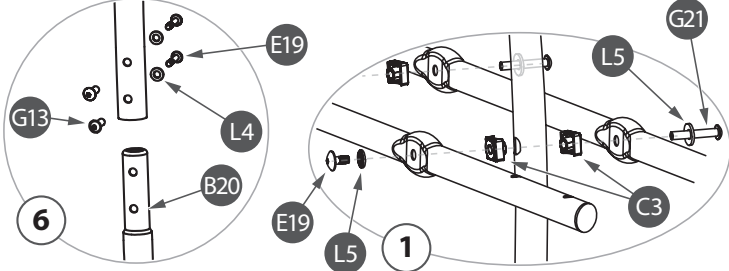

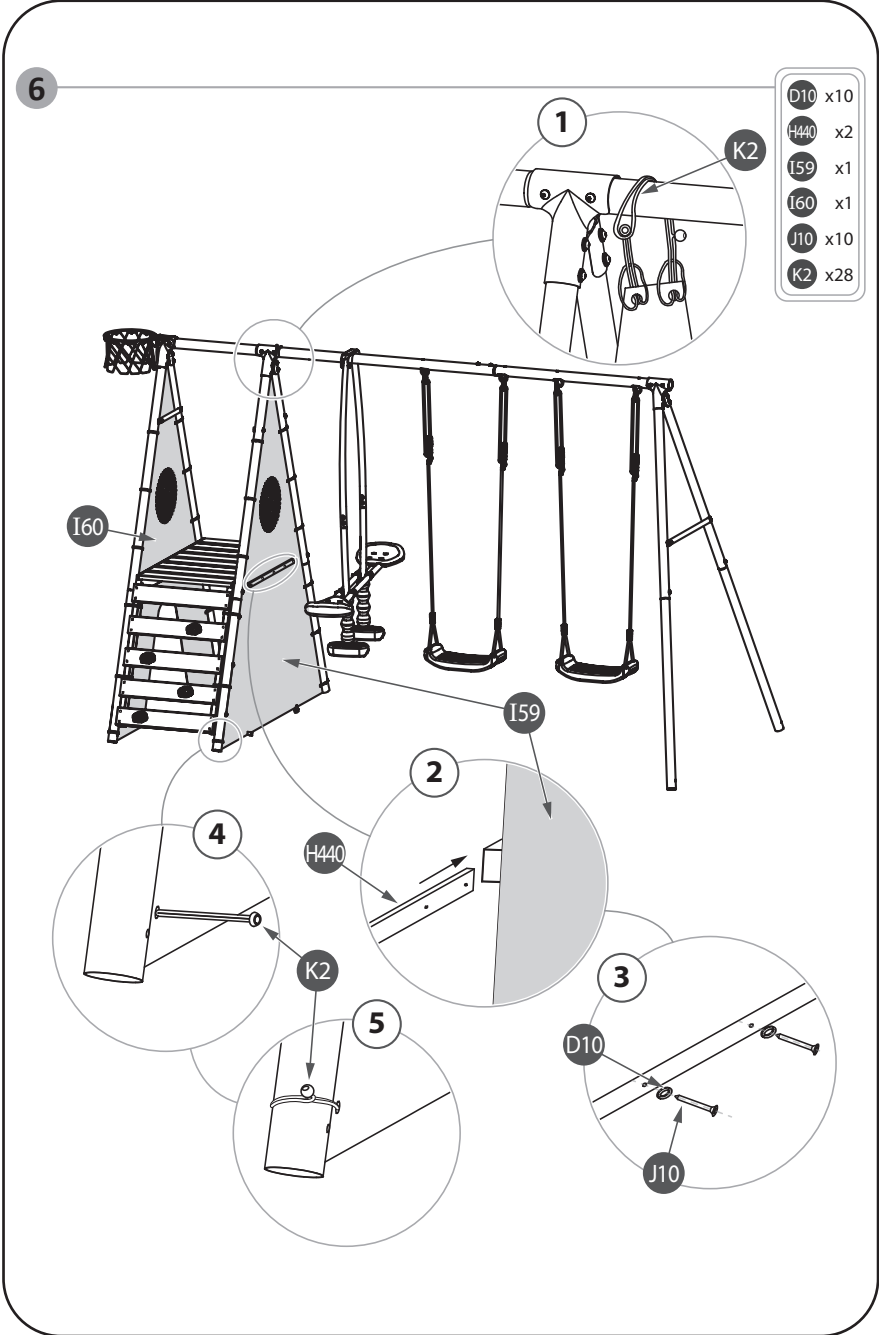

7

- C24 x1
- D2 x6
- D15 x4
- E12 x6
- G13 x6
- J3 x2
- L4 x6

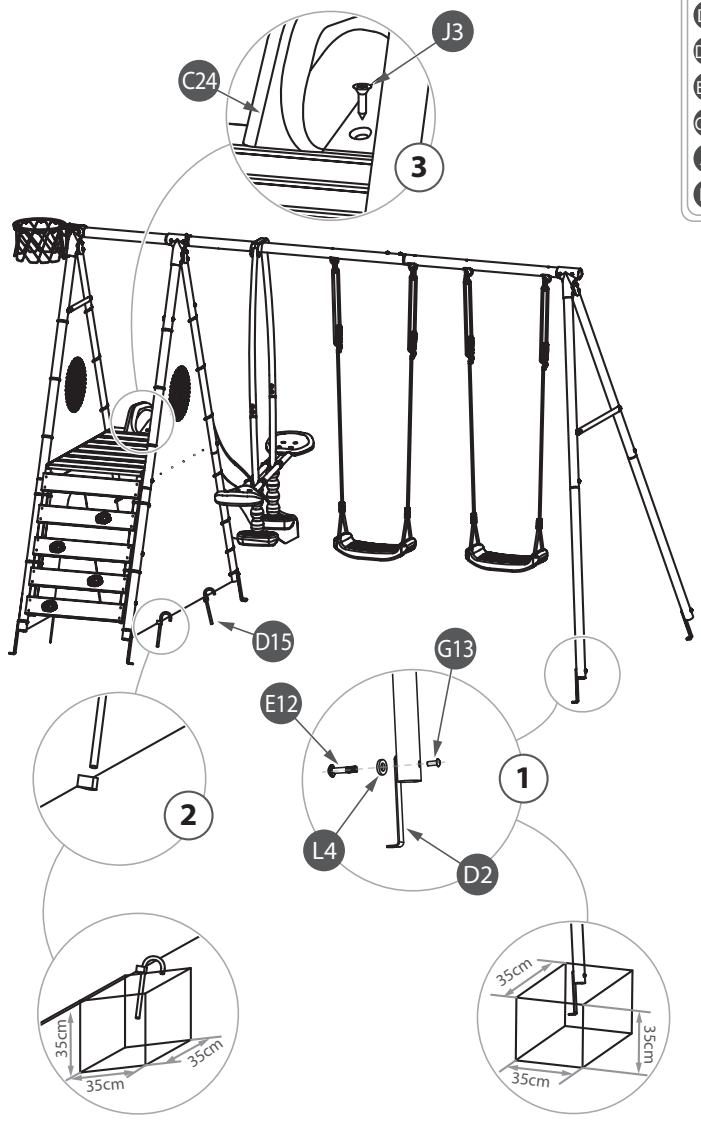

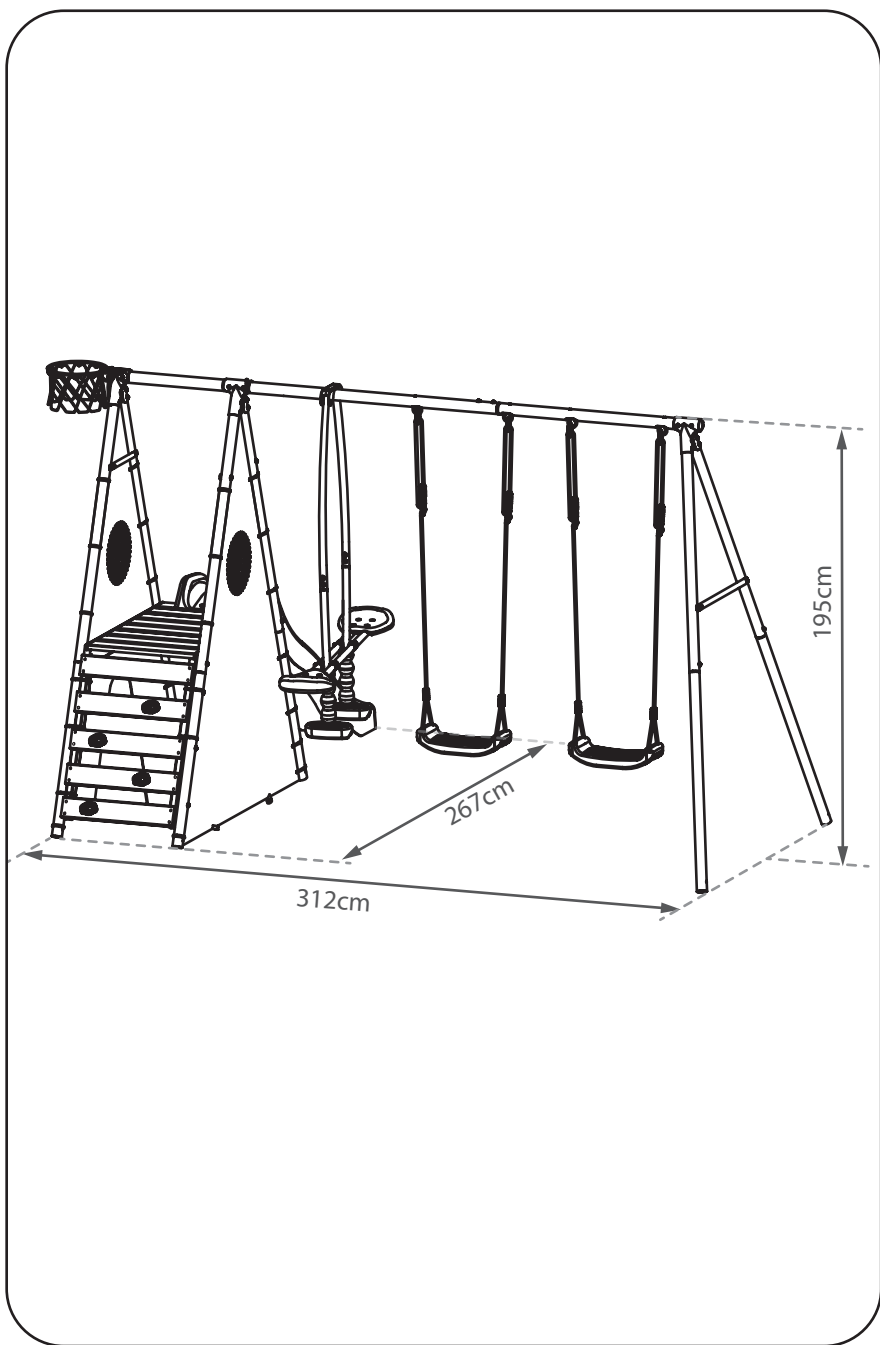



# VÍŘIVKY Marimex

Inflatable SPA Marimex



Výběr z více  
než 12 modelů

Range of more  
than 12 models



Více informací o značkovém zboží Marimex a prodejních místech najdete na [www.marimex.cz](http://www.marimex.cz) a [www.marimex.sk](http://www.marimex.sk).  
For more information about Marimex products and sales points please visit [www.marimex.cz](http://www.marimex.cz) or [www.marimex.sk](http://www.marimex.sk).

# INFRA SAUNY Marimex

Infrared sauna Marimex



vario



harmony



Výběr z více  
než 20 modelů

Range of more  
than 20 models

Více informací o značkovém zboží Marimex a prodejních místech najdete na [www.marimex.cz](http://www.marimex.cz) a [www.marimex.sk](http://www.marimex.sk).  
For more information about Marimex products and sales points please visit [www.marimex.cz](http://www.marimex.cz) or [www.marimex.sk](http://www.marimex.sk).

# TRAMPOLÍNY Marimex

Trampolines Marimex

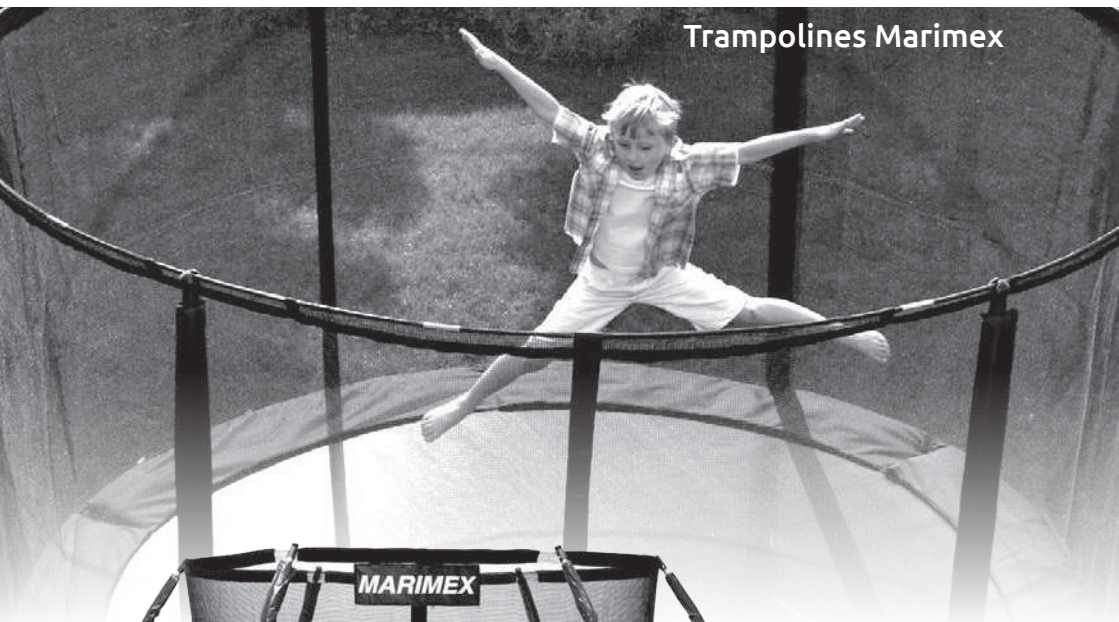

Intertek

ATEST

- Stability
- Surface resistance
- Strength of construction
- Safety net



Výběr z více než 20 modelů

Range of more than 12 models

Více informací o značkovém zboží Marimex a prodejních místech najdete na [www.marimex.cz](http://www.marimex.cz) a [www.marimex.sk](http://www.marimex.sk).  
For more information about Marimex products and sales points please visit [www.marimex.cz](http://www.marimex.cz) or [www.marimex.sk](http://www.marimex.sk).

