



MONTÁŽNÍ NÁVOD







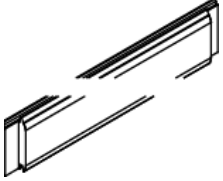
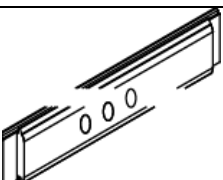
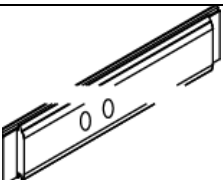

SVEA











Nejprve překontrolujte obsah balení podle materiálového listu! Mějte pochopení pro to, že případnou reklamaci se můžeme zabývat pouze tehdy, když díly nebudou smontované!
Za pomoci tohoto seznamu můžete jednotlivé díly přiřadit k montážnímu návodu.

26225 85826-2008



Č. výr.	Č.	Označení	Obrázek	Délka	Šířka	Tloušťka	Materiál	Kusy
21429	A	Deska zadní stěny		1881	121	38	Deska	17
26573	B	Deska boční stěny		1380	121	38	Deska	18
26726	C			777	121	38		18
21430	E	Deska čelní stěny		1278	121	38	Deska	17
21901	D	Deska čelní stěny – přívod vzduchu		1278	121	38	Deska	1
21864	G	Deska odvětrávání		1881	121	38	Deska	1
21431	H	Svislý rám		1916	36	36	Rám	3
21814	I	Svislý rám-zkosený		1916	36	36	Zkosená lišta	2
21825	J			1973	36	36		2

Č. výr.	Č.	Označení	Obrázek	Délka	Šířka	Tloušťka	Materiál	Kusy
56718	K	Deska nad dveřmi		781	38	78	Deska	1
21831	M	Stropní lišta		1809	18	45	Lišta	2
21439	M			1206	18	45		2
21440	M			880	18	45		1
56718	K	Střešní deska		781	38	78	Předem smontovaná	1
56718	K	Střešní deska - zkosená		781	38	78	Předem smontovaná	1
56718	K	Dveře vč. kování		781	38	78	Předem smontovaná	1
56718	K	Deska svislá		781	38	78	Hladká hrana	1
56718	K	Deska věnce - čelní/boční		781	38	78	Hladká hrana	1
56718	K	Deska věnce - boční		781	38	78	Hladká hrana	1
56718	K	Deska věnce - nad dveřmi		781	38	78	Hladká hrana	1
56718	K	Deska svislá 45°		781	38	78	Hladká hrana	1

Č. výr.	Č.	Označení	Obrázek	Délka	Šířka	Tloušťka	Materiál	Kusy
22044	R	Deska svislá -vchod		2000	38	38	Hladká hrana	2
20799	W	Střešní spojovací lišta		1920	3,5	20	Lišta	1
20564	L1	Lavice		1810	550	90	Předem smontovaná	1
26576	L2			1810	250	90		1
20896	L3	Bočnice na lavici		1810	19	90	Lišta	2
40301	L5	Držák lavice		555	45	45	Lišta	2
3863	L6			250	45	45		2
26717	L7	Lavice-distanční kus		550	15	45	Lišta	2
26716	L8			250	15	45		2
15498	O1	Ochranná mříž kamen čelní/zadní část		565	18	95	Deska	4
20930	O2	Ochranná mříž kamen boční část		480	18	95	Deska	4
24796	O3	Sloupek ochranné mříže kamen		800	18	45	Lišta	2
15493	O6			800	28	58		2
19130	O5	Regulační deska pro odvod vzduchu		300	18	95	Deska	1

Č. výr.	Č.	Označení	Obrázek	Délka	Šířka	Tloušťka	Materiál	Kusy
26480	O9	Kabelová lišta		1825	26	110	Deska	1

Sáček s kováním

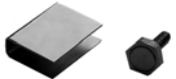
Č.	Kování	Rozměr		Poznámka	Kusy
3686	Spax	4	30		20
3687		4	35		60
21925		4	40		350
3688		4	50		30
9204		4,5	80		25
26715		6	90		80
14014		6	60		20
26285		Spax se zapouštěcí hlavou	4,5		40
26116	Krycí čepička				50
14025	Těsnící páska				10m
22047	Magnetový set na dveře				2
14018	Závitový šroub s podložkou a matkou	8	70	Pouze u modelů se 3 lavicemi	3
20803	Vinkl				2

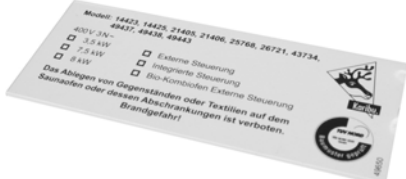
49870	TÜV-štítek na saunová kamna vč. 4 šroubů				1
-------	--	--	--	---	---

Čím budete jednotlivé díly spojovat?

Díly	Spojovací materiál		Kusy	Celkem	Ø předvrtání
Desky stěn se svislým rámem	Spax 6 x 90	každá 4. deska na každý konec desky	2	80	5,5
	Spax 4 x 40	na každý konec desky	2	288	3,5
Zkosené svíslé rámy mezi sebou (pouze u rohového vstupu)	Spax 4,5 x 80	na 1 kus	5	10	4
Dveře se stěnami	Spax 4,5 x 80	na každou stranu rámu	3	6	4

Díly	Spojovací materiál		Kusy	Celkem	Ø předvrtání
Deska nad dveřmi se zkosenými svislými rámy (pouze u rohového vstupu)	Spax 4,5 x 80	na každou stranu	2	4	4
Stropní lišty se stěnami	Spax 4 x 40	na 1 lištu	5	25	3,5
Střecha se stropními lištami	Spax 4 x 50	na 1 stranu střechy	3	18	3,5
Ochranná mříž kamen	Spax 4 x 35	na 1 roh	2	16	3,5
Sloupek ochranné mříže kamen s ochrannou mříží	Spax 4 x 35	na 1 spoj	2	16	3,5
Kabelová lišta se stěnou	Spax 4 x 35	dle potřeby		do 4	3,5
Deska pro regulaci vzduchu se stěnou	Spax 4 x 50		1	1	3,5
Držák magnetu s dveřním rámem	Spax 4 x 50	na 1 kus	2	4	3,5

Díly	Spojovací materiál		Kusy	Celkem	∅ předvrtání
Svislá deska a lišty věnce s kostrou sauny	Spax se zapouštěcí hlavou a krycí čepičkou	na 1 ks	5	45	4
Držák lavice se stěnou	Spax 6 x 60	na 1 držák	3	12-15	5,5
Lavice se stěnou (přes distanční kus)	Spax 6 x 60	na 1 kus	3	12	5,5

Všeobecně:

Prosím dejte pozor na to, že musíte veškeré šroubové spoje předvrtat, aby nedošlo k odštípnutí použitého dřeva.

Kde máte použít jaký spojovací materiál se dozvíte v tabulce: „Čím budete jednotlivé díly spojovat?“. Naleznete tam i průměr potřebného předvrtání. Boční stěny byste měli montovat s dostatečným odstupem od zdi, abyste mohli sešroubovat z vnější strany rohové spoje. Když budete mít namontovány všechny boční stěny, můžete kostru sauny přisunout ke zdi. Dodržujte však nejméně 10 cm odstup od zdi, aby mohla být zaručena životnost Vaší sauny. Boční stěny musíte vyrovnat za pomoci vodováhy. Sauna má být postavena v pravém úhlu.

Tím, že nasouváte jednotlivé desky na sebe, může dojít k rozdílům ve výšce stěn. To ovšem není rozhodující, protože Vaše sauna získá jednotnou výšku díky hornímu věnci.

Sled montáže:

Nejprve byste měli k sobě smontovat podle přiloženého návodu skleněnou tabuli dveří a dveřní rám. Poté následuje montáž kostry sauny se sadou lišt a madla dveří. Následně vnitřní vybavení sauny-kamna, lavice atd.

Obr. 1-1 Zde naleznete půdorys s uvedenými rozměry.

Obr. 2 Stěny se skládají z 38 mm desek (díly A-E) s drážkou a pružinou. Ty spojte mezi sebou v rozích pomocí dílů H. Každou desku přišroubujete na jejich koncích vždy 2 Spax šrouby k dílu H.

V oblasti dveří spojte desky čelní stěny pomocí dílu I. Každou desku přišroubujete k dílu I vždy 2 Spax šrouby. Při šroubování dejte pozor na stejnou výšku desek. Při montáži pořád kontrolujte, zda sauna stojí kolmo a stěny jsou v pravém úhlu.

Pozice dílu D: jako 2. deska odspoda

Pozice dílu G: na zadní stěně jako 6. deska odspoda

Pozor! Každou 4. desku přišroubujte většími šrouby. Je třeba ji přišroubovat k jiné desce. (viz. detail).

Obr. 3 Naskládejte na sebe všechny desky a sešroubujte je. Dbejte na stejnou výšku jednotlivých řad desek.

Aby na sobě desky dobře držely, je potřeba je do sebe zatlouct gumovým kladivem. Pozor: Díly H a I nejsou tak vysoké, jako hotová stěna. V oblasti dveří našroubujte díl J.

Obr. 4 Nyní namontujte již smontované dveře. Přišroubujte je na čelní stěnu – 3 ks Spax – vždy na 1 stranu.

K montáži využijte předvrtaných otvorů a šrouby pak zakryjte krycími čepičkami. Nad dveře namontujte díl K a přišroubujte jej 4 Spax šrouby k dílům J.

Na stěny našroubujte díly M na každý použijte 5 Spax šroubů. Horní hrana dílu M = horní hrana dílu H. Poté na ně nalepte těsnící pásku. Díly M v oblasti dveří podle potřeby zkraťte.

Pozor: Bezpodmínečně dbejte na to, aby stěny byly přesně vyrovnány!!!!

Obr. 5 Nejprve položte střešní desku (díl N1) na stropní lišty (těsnící pásku), nasuňte spojovací střešní lištu (díl W) do drážky na střešní desce a nasuňte druhou desku (díl N2). Desky přišroubujte zespoda ke stropním lištám.

Díly U, R a Q přišroubujte pomocí šroubů na rohy. Na viditelné straně připevněte díly T nahoře souběžně s díly U, R a Q. Tyto lišty se dodávají delší, než je potřeba. Seřízněte je tedy dle potřeby na požadovanou délku.

Na obr. 1 – půdorys s rozměry – můžete přesně vidět, jak se které lišty na saunu montují.

L1 Montáž držáků lavic. Výška: Dodržujte rozměry uvedené v nákresu (udán rozměr mezi podlahou a spodní hranou držáku).

L2 Zde jsou vyobrazena místa šroubovaných spojů.

L3 Zde je zakreslená poloha držáku lavice. Mezi konce lavic u stěny sauny přijdou distanční kusy. Poté sešroubujte lavice přes distanční kusy se stěnou .

Obr. O1 Smontujte ochrannou mříž kamen .

Obr. O2 Na ochrannou mříž kamen připevněte podpěrné sloupky. Udané míry eventuálně přizpůsobte rozměrům kamen. Ochrannou mříž kamen postavte pokud možno do středu před stěnu s přívodem vzduchu (čelní stěna). Přišroubujte mříž k této stěně. (obě prkna, která jsou u zdi je třeba přišroubovat, X...označuje polohu sešroubování). Výjimka: Produkt číslo 85420- zde přijdou šrouby do úzké strany.

Kabelová lišta:

Když budete vézt kabel v sauně od kamen k řídicí jednotce a pak na střechu, můžete tento překrýt kabelovou lištou. Lišta má různá vyfrézování, aby se hodila pro všechny typy kamen. Lištu použijte dle potřeby.

Obr. O3 Nakreslete si střed desky pro regulaci odvětrávání. Sem vyvrtáte otvor pro šroub.

Obr. O4 Položte desku pro regulaci odvětrávání do středu přes oba odvětrávací otvory na zadní stěně. Poté ji přišroubujte 1 šroubem Spax 4x30.

Obr. O5-7 Zde je zobrazena funkce desky pro regulaci odvětrávání. Tímto způsobem můžete regulovat odvětrávání dle Vašeho přání .

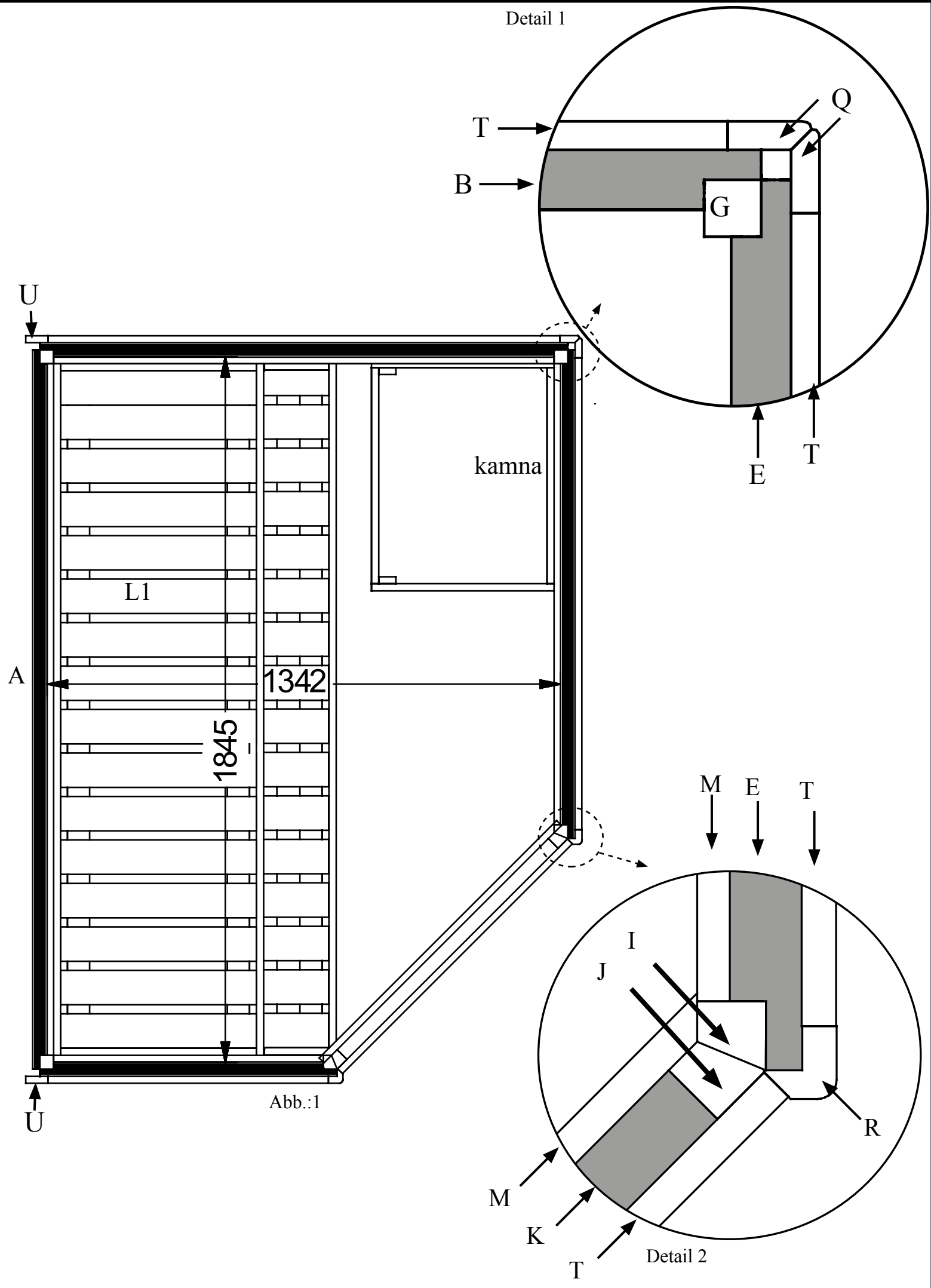

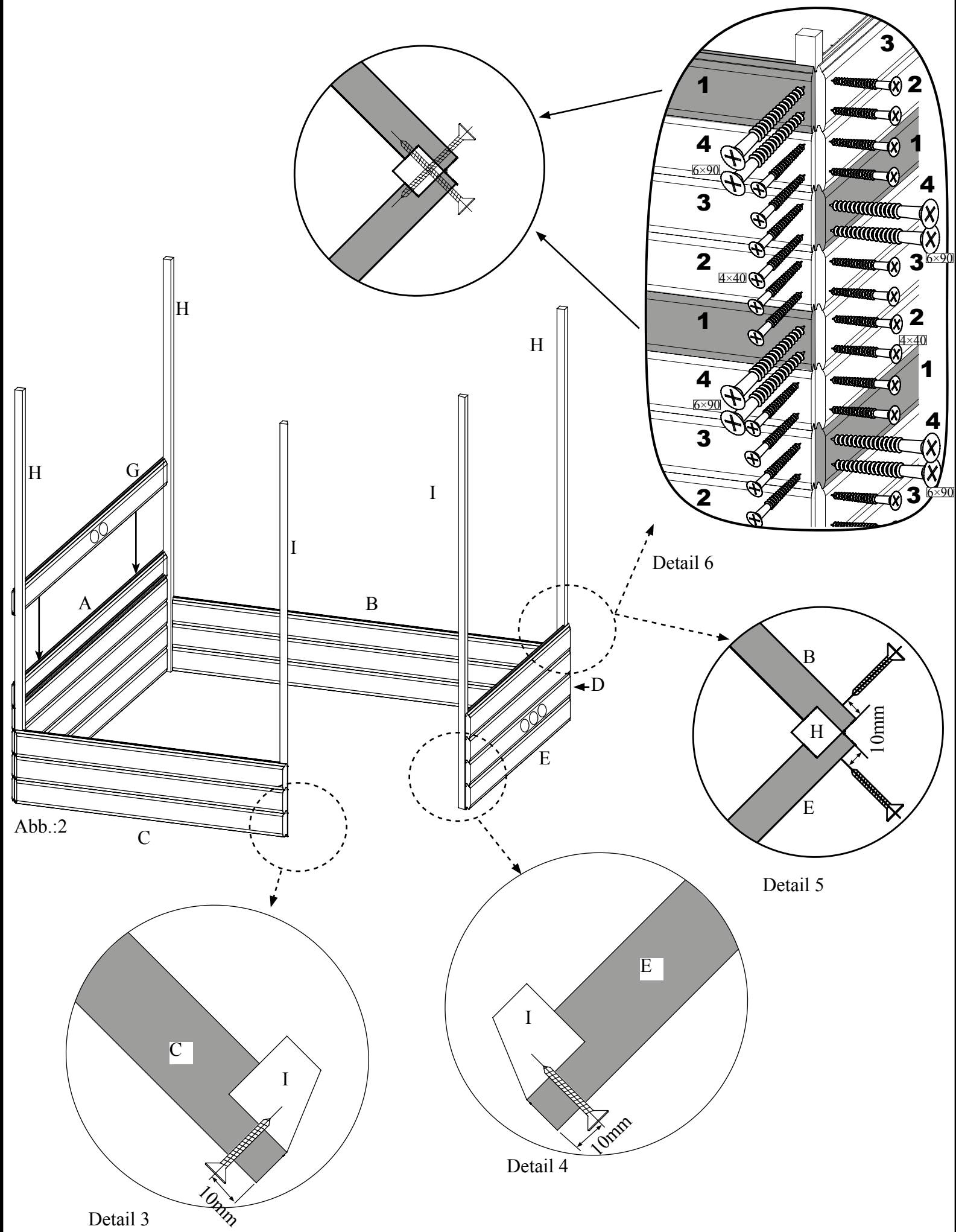

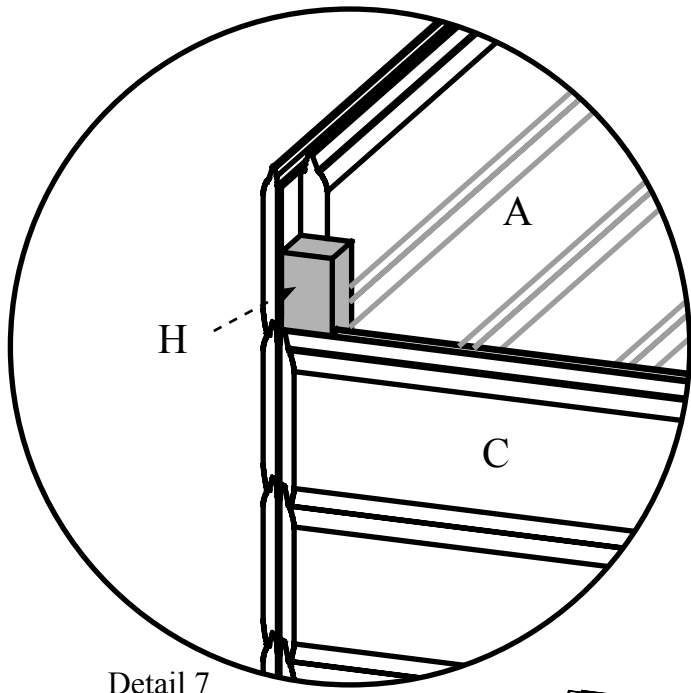

Detail 7



Abb.:3



Detail 8

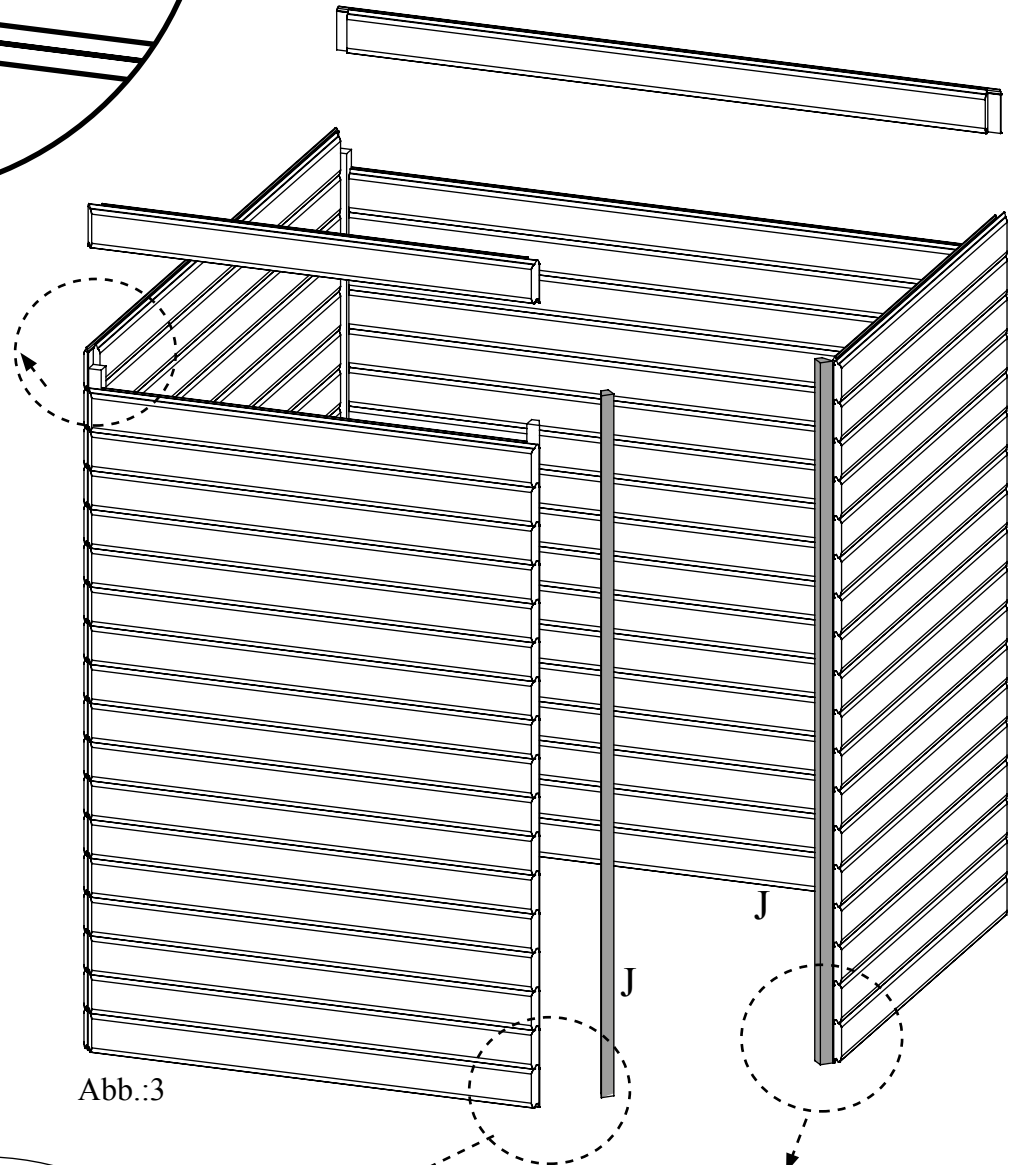
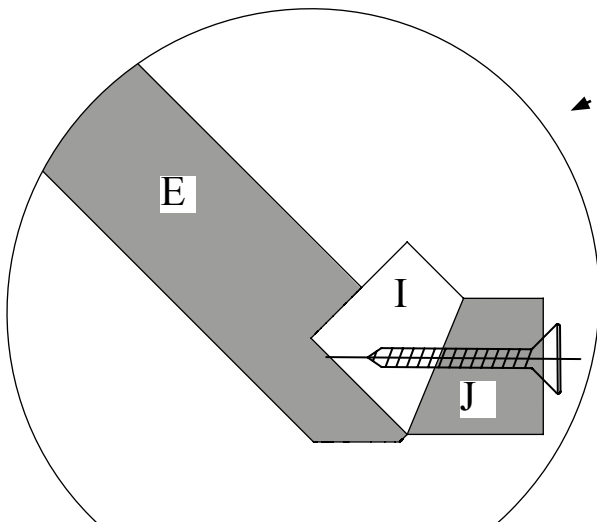
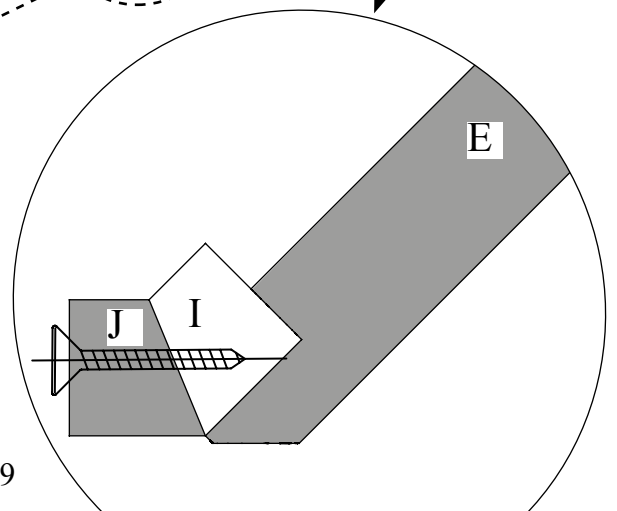

Detail 9

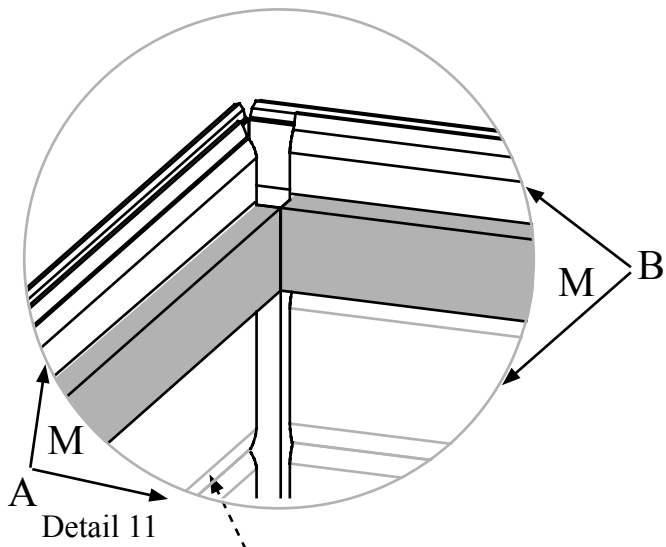

STOP **Montáž skleněných dveří**

!!! 01 – 03 !!!

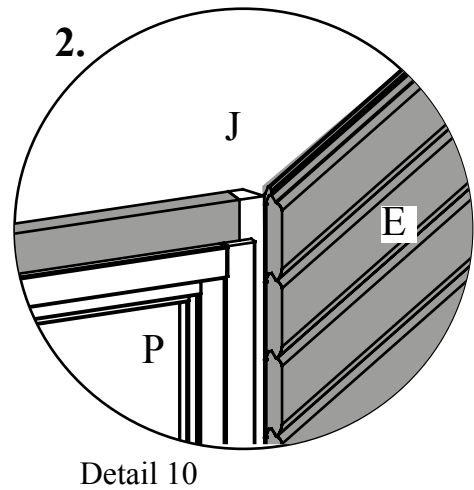
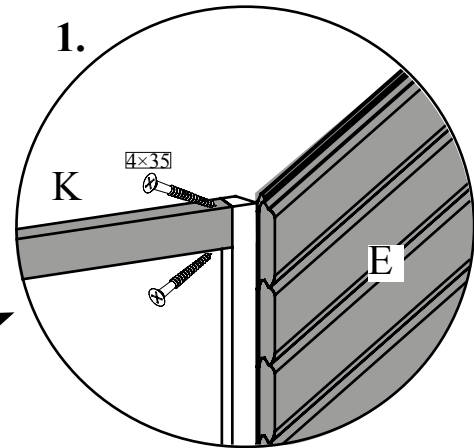
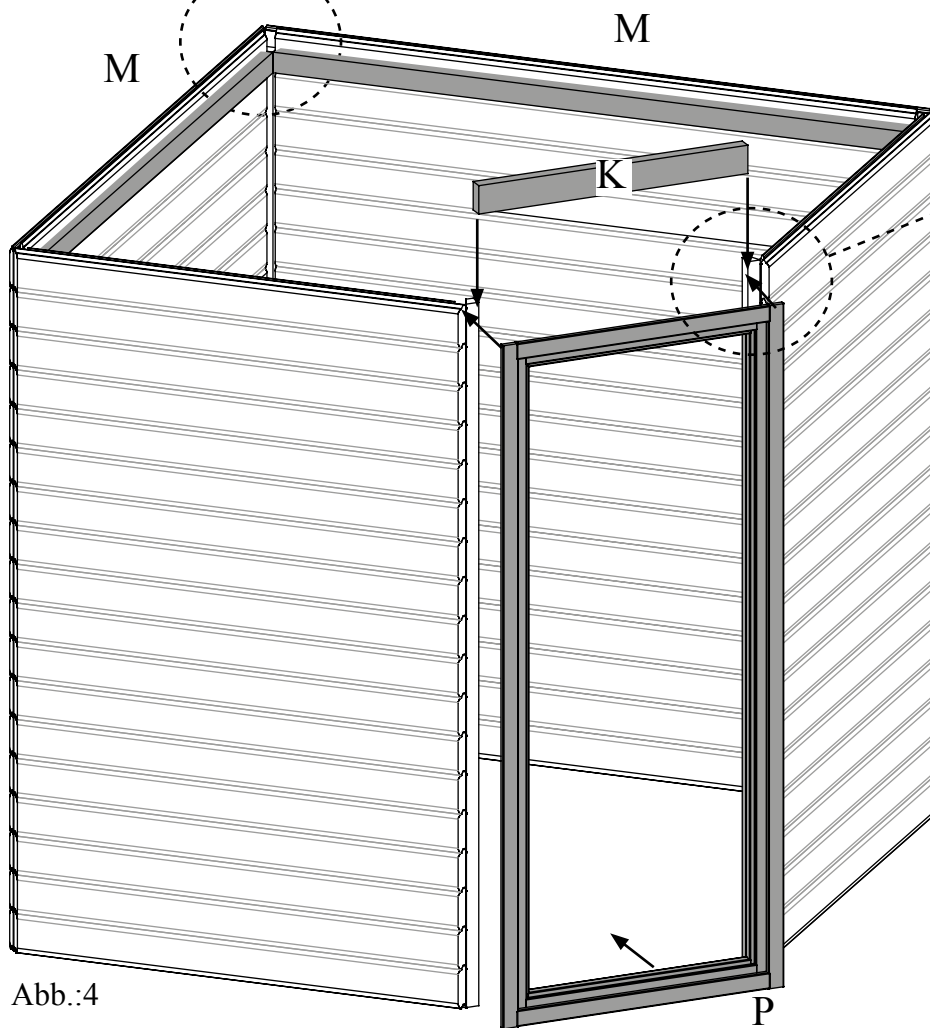



Abb.:5



Abb.6

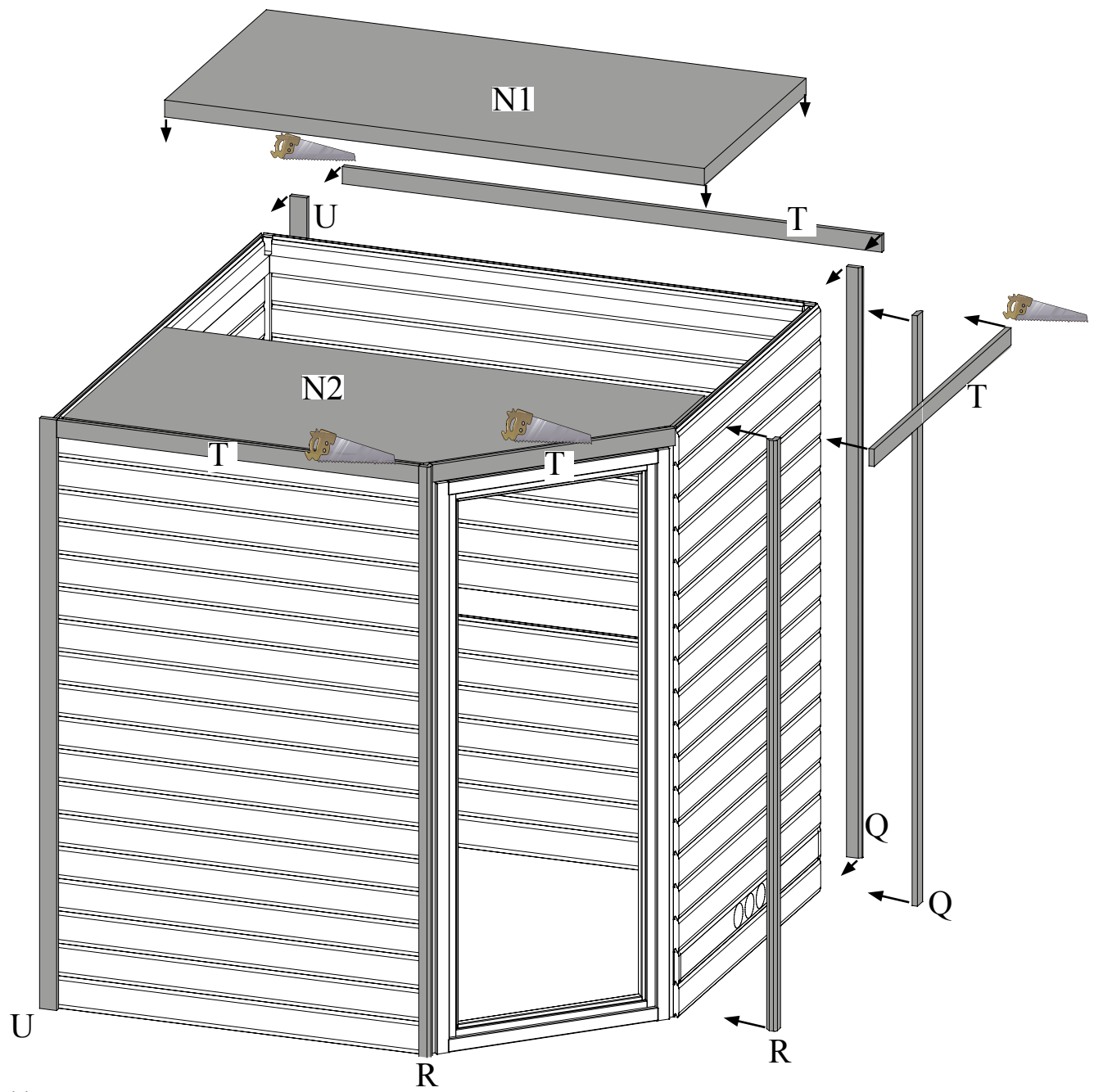

Abb.:L1

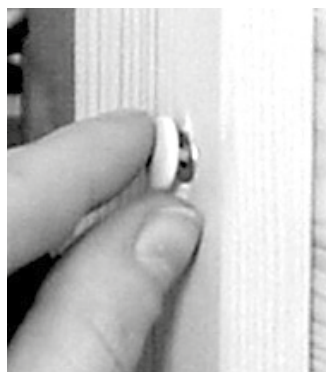

Abb.:L2

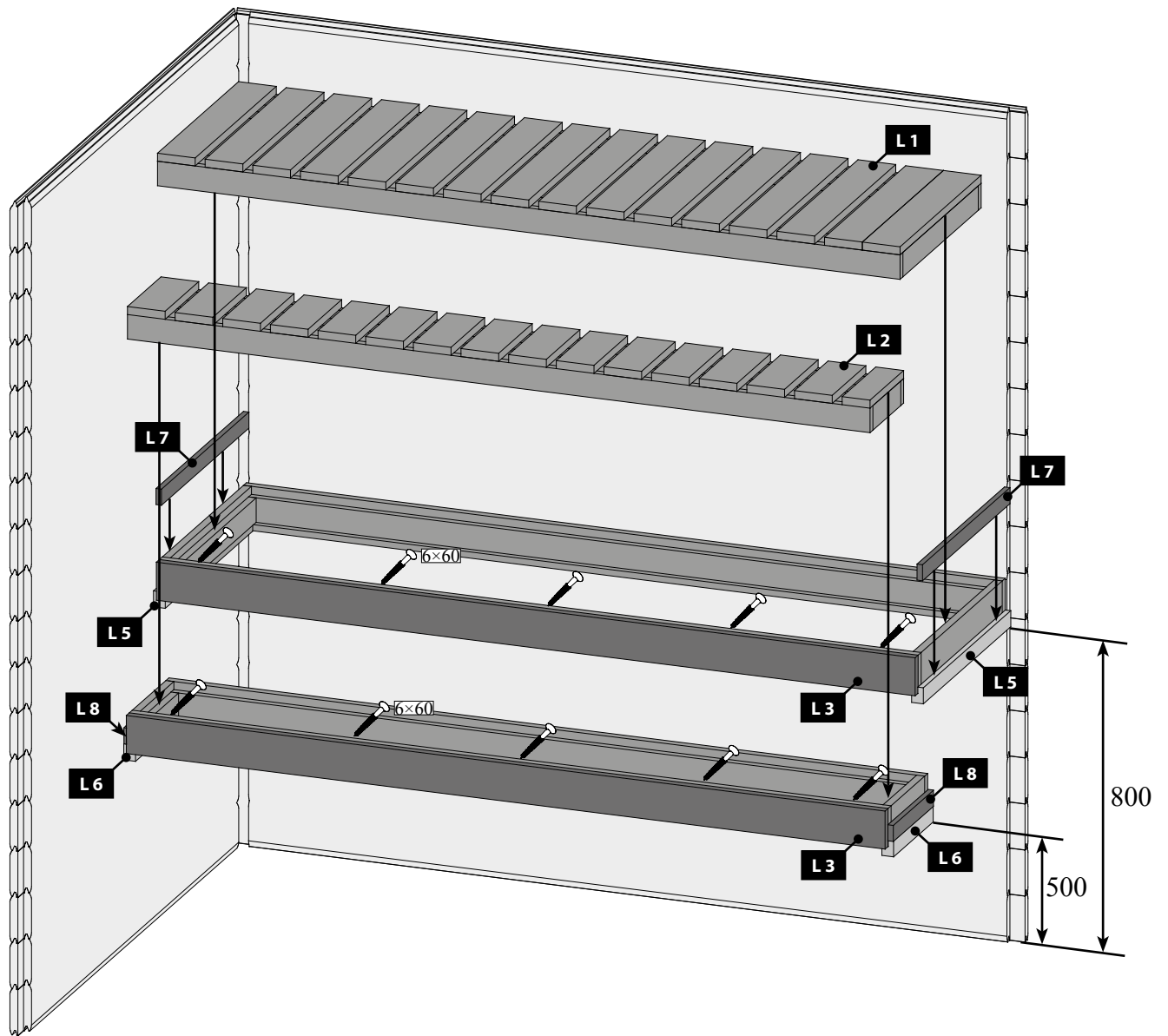

Abb.:L3

01 2x

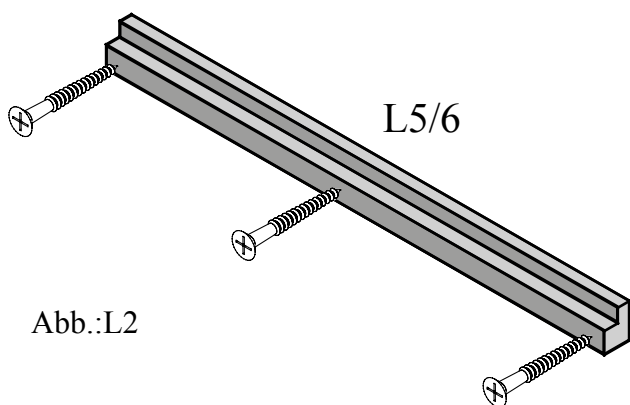

02

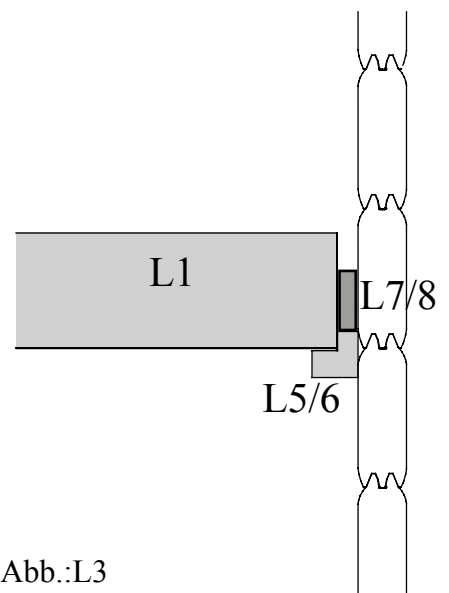
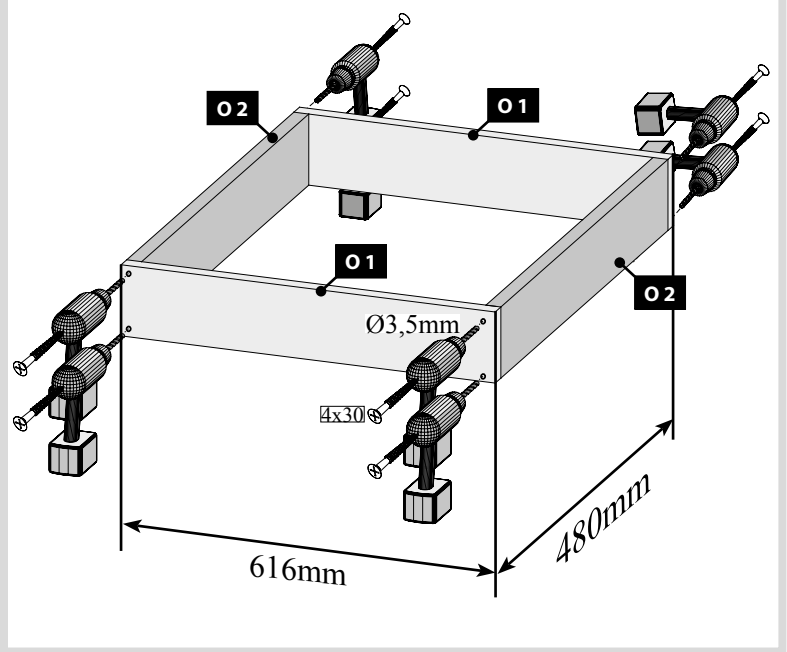
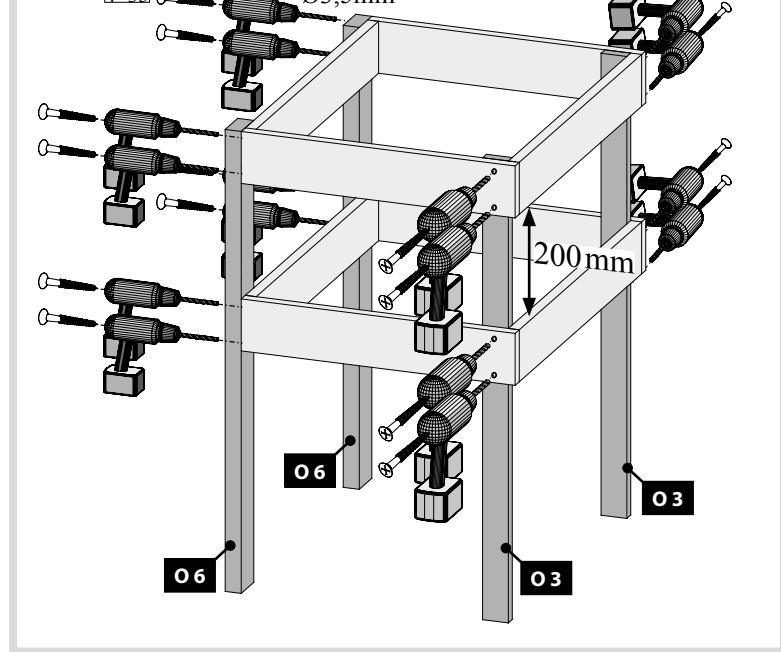

03



Abb. O 1/O 2

STOP

Montáž skleněných dveří

!!! 04 – 08 !!!

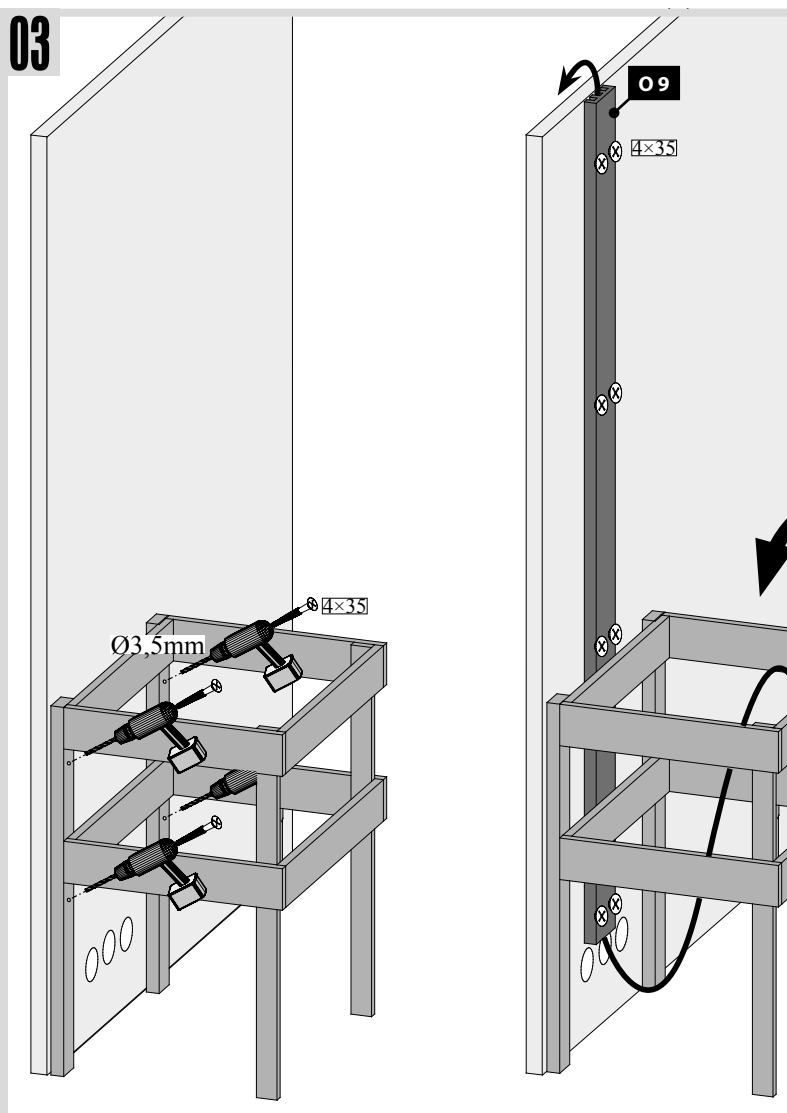

Abb.:03



Abb.:04

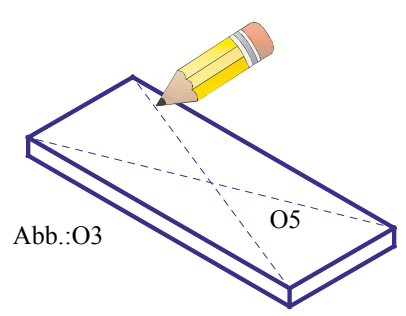

Abb.:05

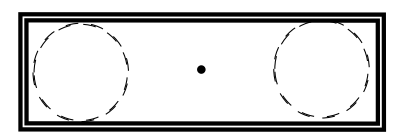

Abb.:06

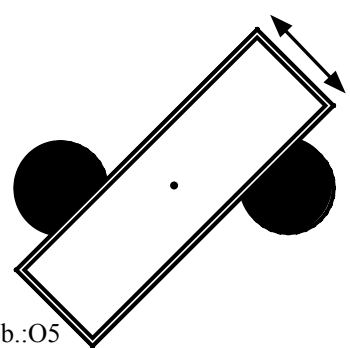

Abb.:07

Montáž skleněných dveří

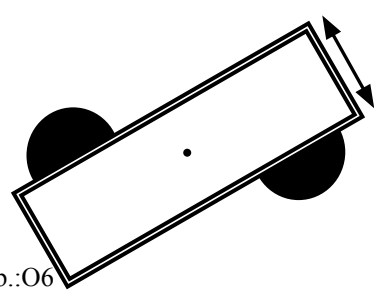
01

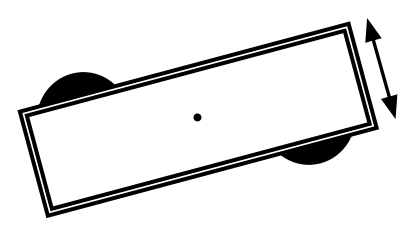
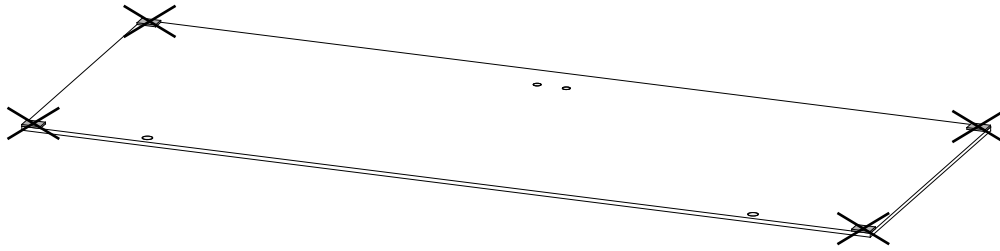

02

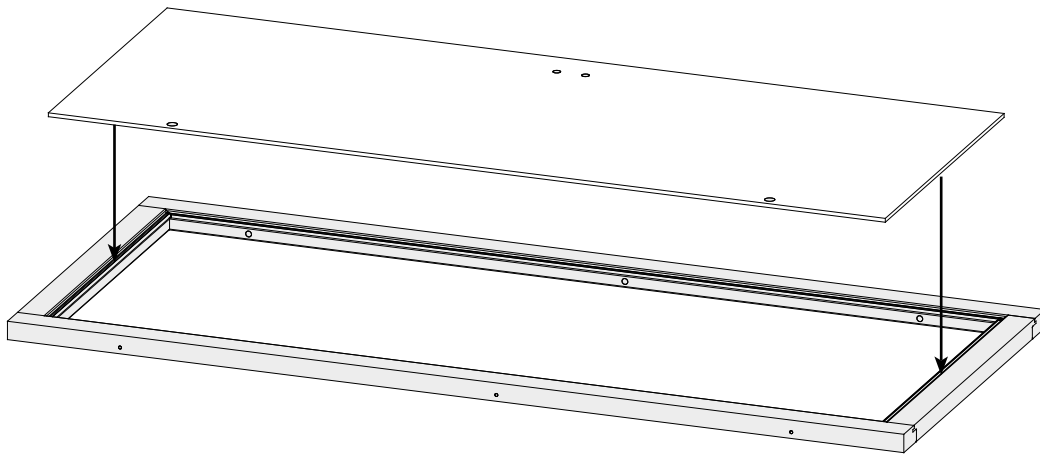

03

Sklo saunových dveří
v rámu vyrovnejte!

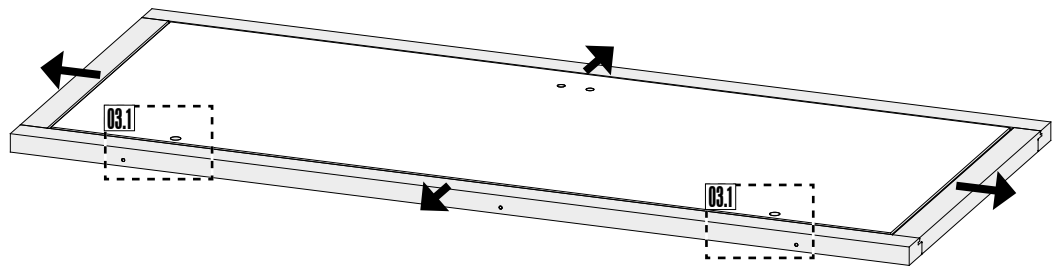

03.1-1

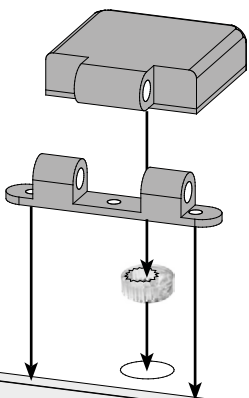

03.1-2

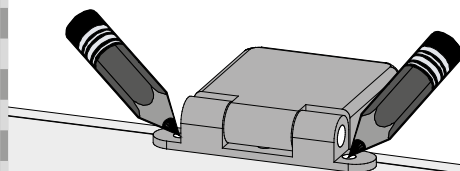

03.1-3

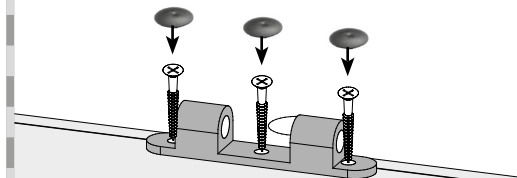

Montáž skleněných dveří

04

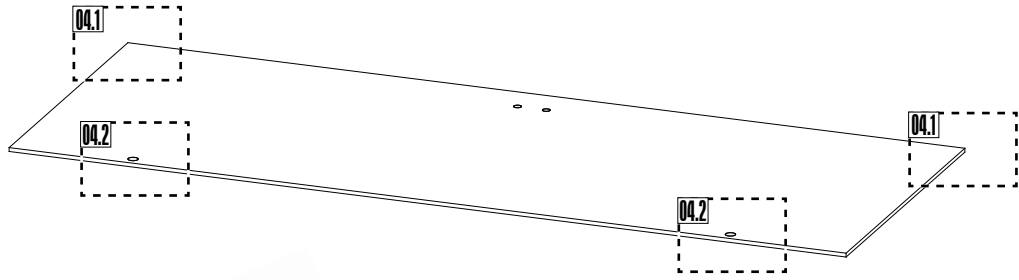

04.1-1

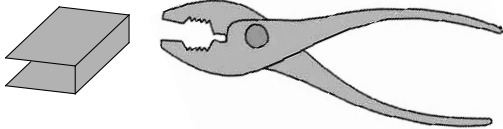

04.1-2

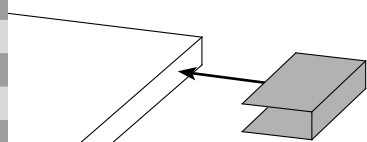

04.1-3

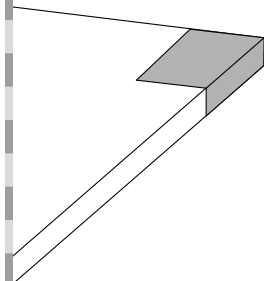

04.2-1

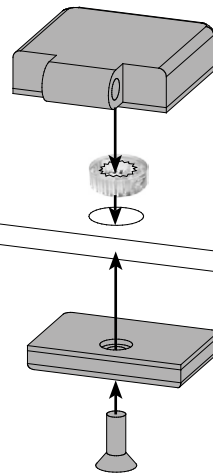

04.2-2

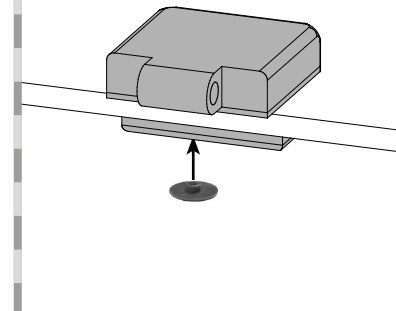

05

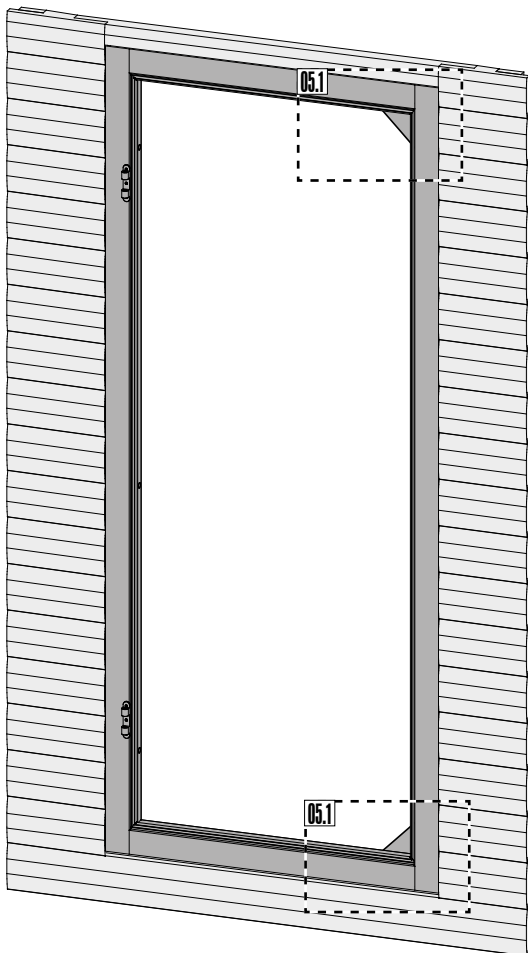

!!!



!!!

Pozor:

Všechny nastavitelné excentry musejí být na skle ve stejné základní poloze!

05.1-1

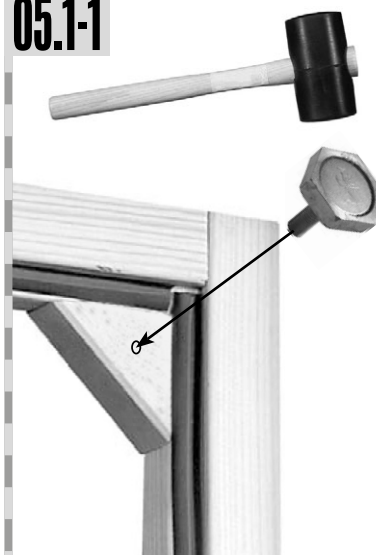

05.1-2



Montáž skleněných dveří

06

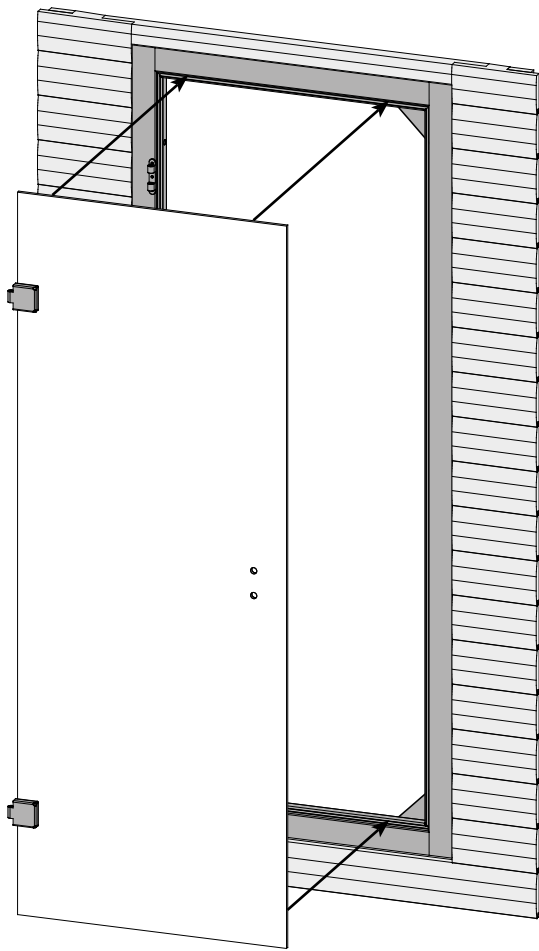

07

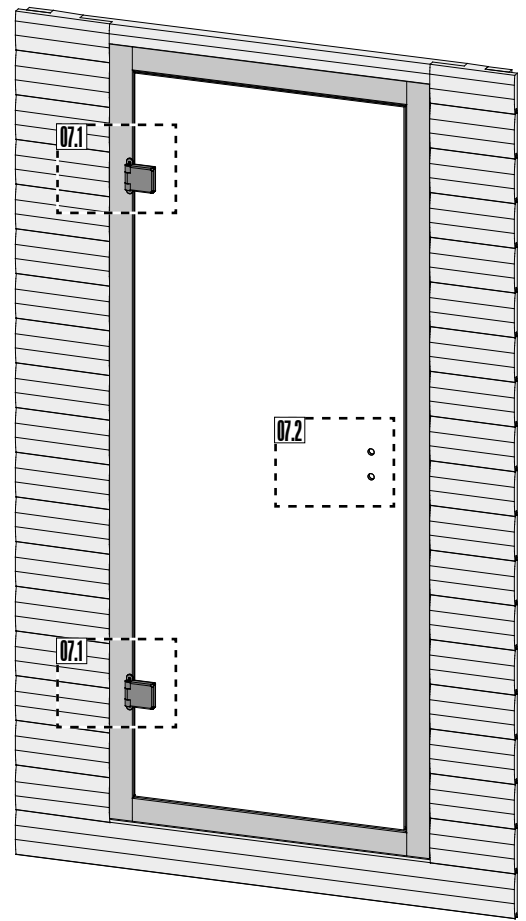

07.1

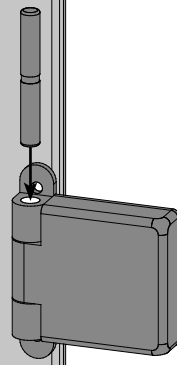

07.2-1

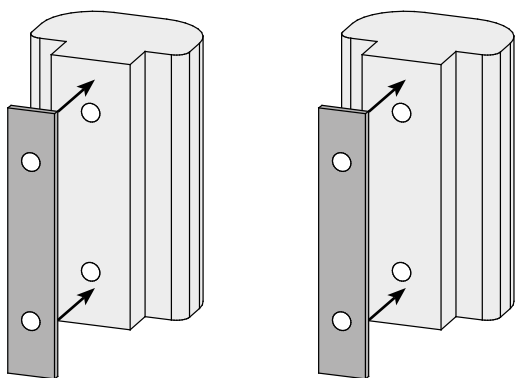

07.2-2

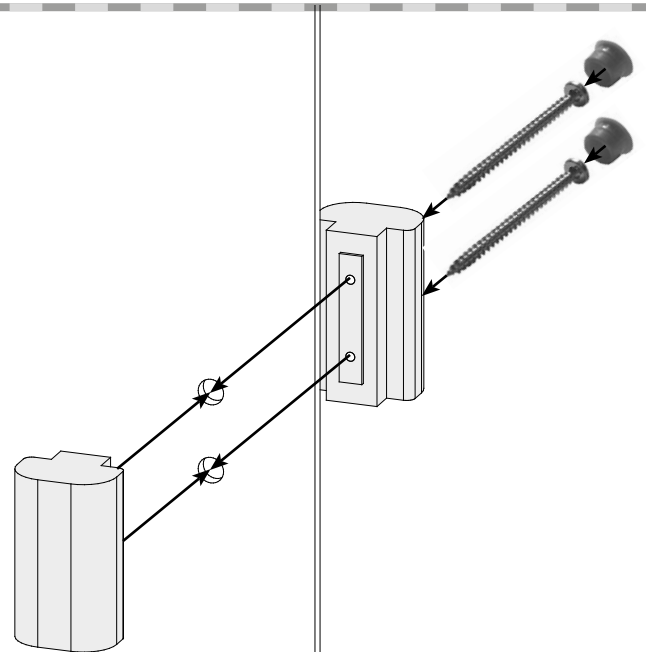

Boční + výškové nastavení

Pozor: Všechny nastavitelné excentry musejí být na skle ve stejné základní poloze!

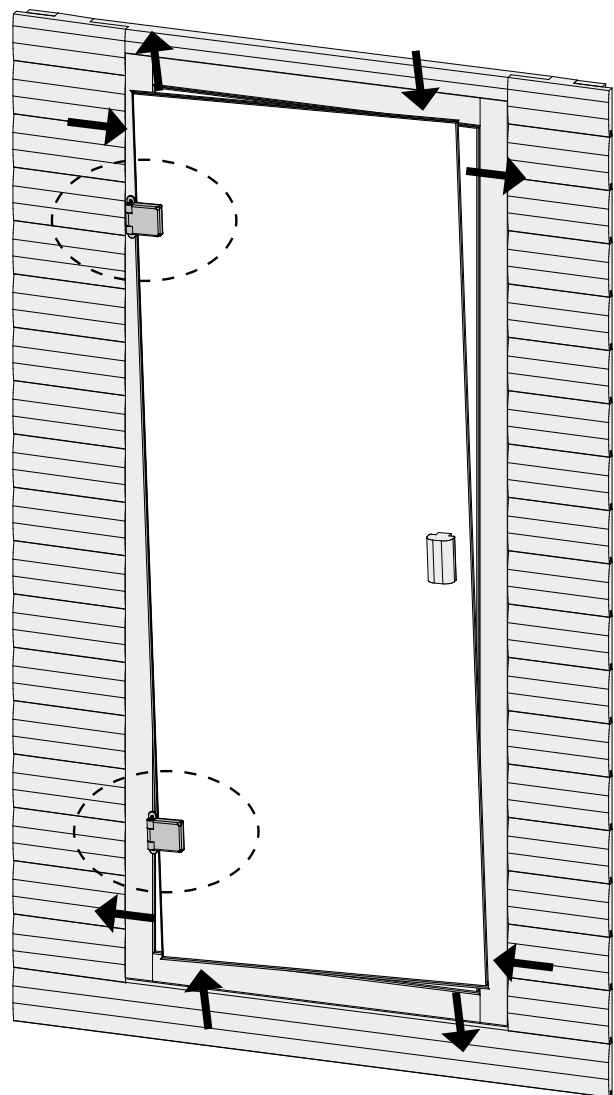
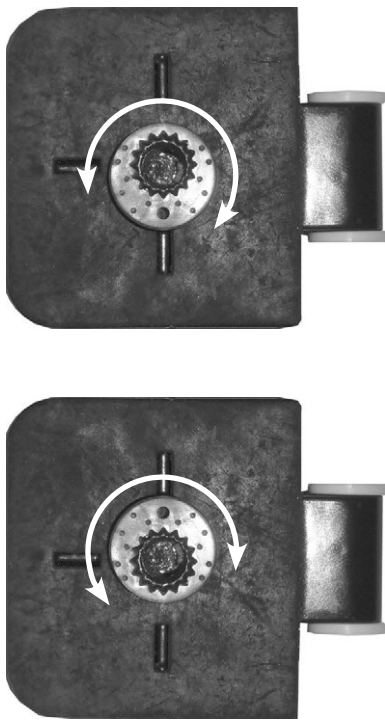

Montáž TÜV-štítku

01

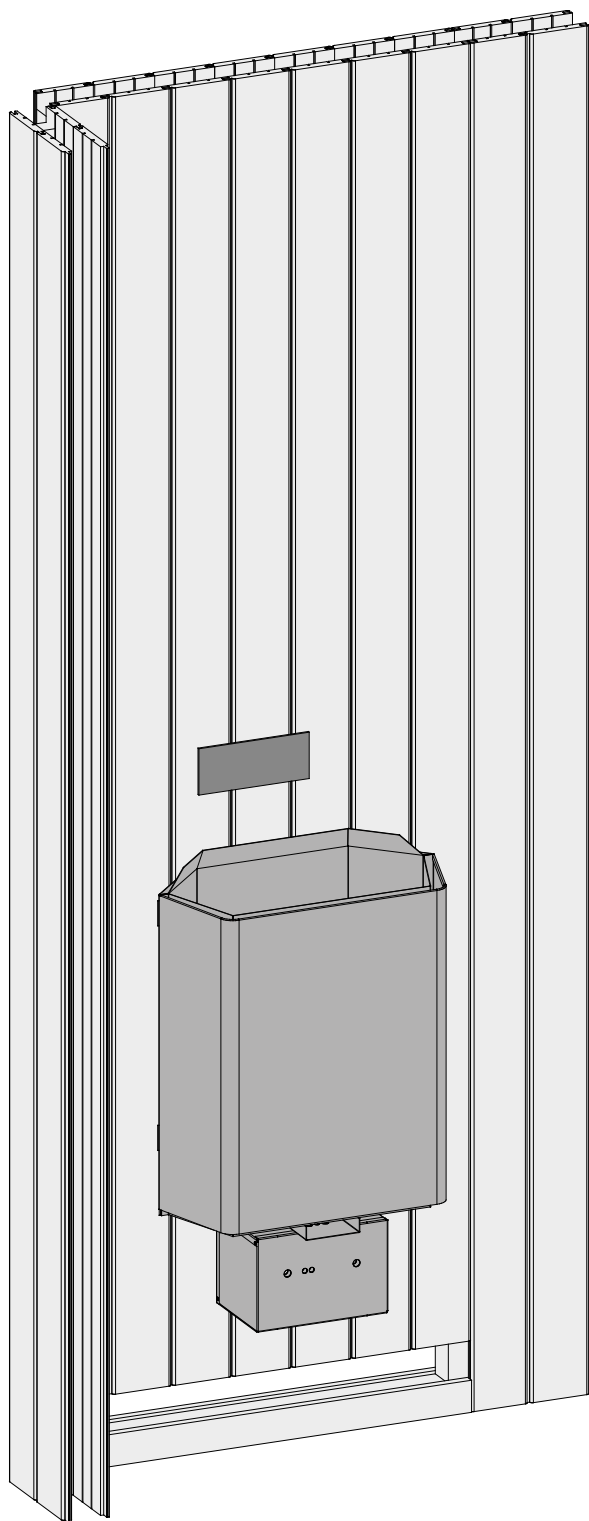

02

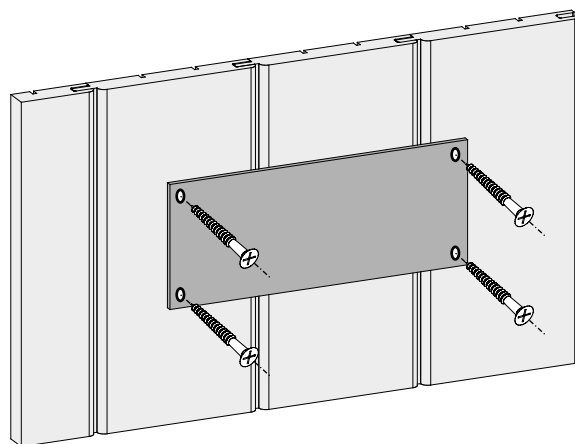

Z přiloženého TÜV-štítku sejměte ochrannou fólii. Saunová kamna si nechejte zapojit odborníkem. Ten na štítek zaznačí typ instalovaných kamen. Štítek namontujte na dobře viditelné místo v prostoru nad kamny.

