







MONTÁŽNÍ NÁVOD





RODIN







Nejprve překontrolujte obsah balení podle materiálového listu! Mějte pochopení pro to, že případnou reklamaci se můžeme zabývat pouze tehdy, když díly nebudou smontované! Za pomoci tohoto seznamu můžete jednotlivé díly přiřadit k montážnímu návodu.



43734 84613-2007-2

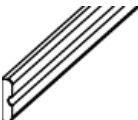
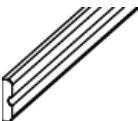
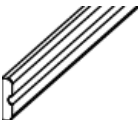

Č.	Art. Nr	Označení	Obrázek	Délka	Šířka	Tloušťka	Materiál	ks
A1	26382	Rám podlaha/strop		1925	28	42	Rám	4
A2	26376			1841	28	42		4
B2	24725	Svislý rám-čelní		1874	64	64	Předem smontovaný	1
B1	26165	Svislý rám		1874	52	52	Rám	3
B5	22863	Ukončovací profilová deska		1920	97	12	Profilová deska	2
B6	20799	Dřevěná pérka		1920	3	19	Lišta	10
W1	25548	Čelní stěna		1920	606	68	Předem smontovaná	3
W3	25547			1920	433	68		1
W5	23624	Zadní stěna		1920	606	57	Předem smontovaná	5

Č.	Art. Nr	Označení	Obrázek	Délka	Šířka	Tloušťka	Materiál	ks
W10	25550	Stěna přívod vzduchu		1920	606	68	Předem smontovaná	1
W11	23629	Stěna odvětrávání		1920	606	57	Předem smontovaná	1
T1	25551	Dveře		1872	781	42	Předem smontovaná	1
T2	24239	Dveřní lišta vnitř. horní/ spodní		750	35	12	Zkracovací lišta	2
T3	24846	Dveřní lišta vnitř. levá/ pravá		1920	35	12	Lišta	2
T4	24239	Dveřní lišta. spodní /horní		750	35	12	Zkracovací lišta	2
T5	24846	Dveřní lišta levá/ pravá		1920	35	12	Lišta	2
D1	45230	Střešní deska		1839	918	57	Předem smontovaná	2
D5	24098	Stropní lišta		1815	28	42	Rám	2
D6	24099			1758	28	42		2
L1	21767	Lavice		1810	550	90	Předem smontovaná	2

Č.	Art. Nr	Označení	Obrázek	Délka	Šířka	Tloušťka	Materiál	ks
L2	44612	Lavice		1260	450	90	Předem smontovaná	1
L7	25565	Držák lavice		450	28	42	Předem smontovaný	1
L5	26360	Držák lavice		590	28	42	Rám	2
L6	26361			1130	28	42		2
L9	26366	Zarážka		70	18	45	Lišta	4
L11	44614	Bočnice na lavici		1360	22	90	Osika	1
L12	26368	Bočnice na lavici		1260	22	90	Osika	1
L10	26112	Bočnice na lavici		1810	22	90	Osika	1
O1	20930	Ochranná mříž kamen		480	18	95	Hladká hrana	4
O2	16708			580	18	95		4
O3	24796	Podpěrný sloupek pro ochrannou mříž kamen		800	18	45	Lišta	4
O5	22467	Deska pro regulaci odvětrávání		300	120	18	Hladká hrana	1
K1	48037	Lišty svislé		1884	45	17	Lišta	5

Č.	Art. Nr	Označení	Obrázek	Délka	Šířka	Tloušťka	Materiál	ks
K2	48540	Rohová bočnice široká		1980	95	17	Lišta se zaoblenou hranou	2
K5	26381	Věvec boční		1895	95	18	Hladká hrana	2
	25545	Hlavová opěrka					Předem smontovaná	1

Potřebné nářadí: vrtačka nebo aku šroubovák, křížový šroubovák, vrtáky 3,5-5,5 a 8 mm, vodováha, kladivo, jemná pilka, metr, klíč č. 13, Torx šroubovák, důlčík

Základní kostra sauny:

S1-1 Sešroubujte do pravého úhlu podlahový rám sauny - vždy 1 Spax šroubem na 1 roh. Dejte pozor na to, které lišty vkládáte mezi ty ostatní.

S1-2 Toto je přehled, ze kterého vyčtete, kterou stěnu máte zasadit do které části rámu. Spojení stěn mezi sebou naleznete na stranách S1-S4. Nejlépe bude, když smontujete nejdříve zadní roh a k němu pak připojíte na něj navazující stěny. Při montáži je bezpodmínečně nutné, aby stěny stály vodorovně! K vyrovnání použijte vodováhu.

Pozor: U této sauny můžete sami rozhodnout, kde budou na čelní stěně umístěny dveře. V tomto návodu je popsána pouze jedna varianta. Pokud chcete mít umístěny dveře na jiné straně, můžete vyměnit jednotlivé části čelní stěny. Je ovšem třeba dát pozor na to, aby stěna "přívod vzduchu" a stěna „odvětrávání“, byly naproti sobě.

S2 Jednotlivé stěny spojte uvnitř pomocí dřevěných pérek. Výřezy pro přívod vzduchu a odvětrávání mají být dole!

S3 Stěny spojte pomocí rohového sloupku. Pozor. Sloupek je v poměru k bočním stěnám dole vyšší o výšku podlahového rámu.

S4 Jako S3

S5-1 Sešroubujte dohromady stropní rám – tak, jako ten podlahový. Posadte stropní rám na stěny. Pokud je to nutné, použijte kladivo k tomu, abyste opatrně zarazili rám do drážek na stěnách. Ukončovací profilovou desku nasuňte do drážky na stěnách a přibijte hřebíky k rohovému sloupku.

S5-2 Dveřní sklo namontujte podle návodu, který je zvlášť. Zkontrolujte, zda je otvor pro dveře pravouhlý a dokonale svislý. Potom nasadte dveře do otvoru pro dveře. Dveře z boku přišroubujte pomocí speciálních šroubů. (otvor je již v rámu předvrtán). Poté překontrolujte, zda se rám dveří při šroubování neposunul a pokud ano, tak ho opravte.

S5-3 Na rám dveří namontujte lišty. T2,4 je třeba eventuelně ještě zkrátit.

S6-1 Na stěny namontujte stropní lišty.

S6-2 Do středu spáry mezi stěnou a stropní lištou nalepte těsnící pásku.

S6-3 Položte střešní desky a spojte je pomocí dřevěných pérek. Nejprve připevněte pomocí torx šroubů svislé a rohové lišty. Poté horní lišty věnce. Tyto musíte v případě potřeby zkrátit.

S6-4 Na šroubové hlavy nasadte krytky.

S6-5 Přes spáry mezi deskami věnce připevněte pomocí hřebíků ozdobné prvky věnce.

Montáž lavic.

obr. L1: Montáž lavic. Na montáž příčné lavice použijte nejkratší držák (pokud je k dispozici). Vertikální poloha/výška: rozměry jsou uvedeny v nákresu (udán rozměr mezi podlahou a spodní hranou držáku). Držáky přišroubujte ke stěnám.

Obr. L2 Poloha šroubů a zarážky.

Obr. L3-5 Montáž příčné lavice: detaily jsou pohledy na lavici zespoda!

Obr L4: Upevňování je jednodušší, když jsou ložné plochy během montáže vysunuty, tak jak znázorňují obrázky.

Obr. L5: Do rámu příčného lehátka našroubujte vinkly. Pomocí těchto vinklů pak k sobě lavice v rozích přišroubujete (použijete šrouby s matkou). Třetí šroub umístíte doprostřed. Otvory pro šrouby musíte vyvrtat!

Obr. L6: Na lavice přišroubujte bočnice. Šrouby šroubujte z vnitřní strany lavic.

Ochranná mříž kamen a regulace odvětrávání:

Obr. O1 Smontujte ochrannou mříž kamen .

Obr. O2 Na ochrannou mříž kamen připevněte podpěrné sloupky. Udané míry eventuálně přizpůsobte rozměrům kamen. Ochrannou mříž kamen postavte pokud možno do středu před stěnu s přívodem vzduchu (čelní stěna). Přišroubujte mříž k této stěně. (obě prkna, která jsou u zdi je třeba přišroubovat, X...označuje polohu sešroubování).

Obr. O3 Nakreslete si střed desky pro regulaci odvětrávání. Sem vyvrtáte otvor pro šroub.

Obr. O4 Položte desku pro regulaci odvětrávání do středu přes oba odvětrávací otvory na zadní stěně. Poté ji přišroubujte 1 šroubem Spax 4x30.

Obr. 5-7 Zde je zobrazena funkce desky pro regulaci odvětrávání. Tímto způsobem můžete regulovat odvětrávání dle Vašeho přání .

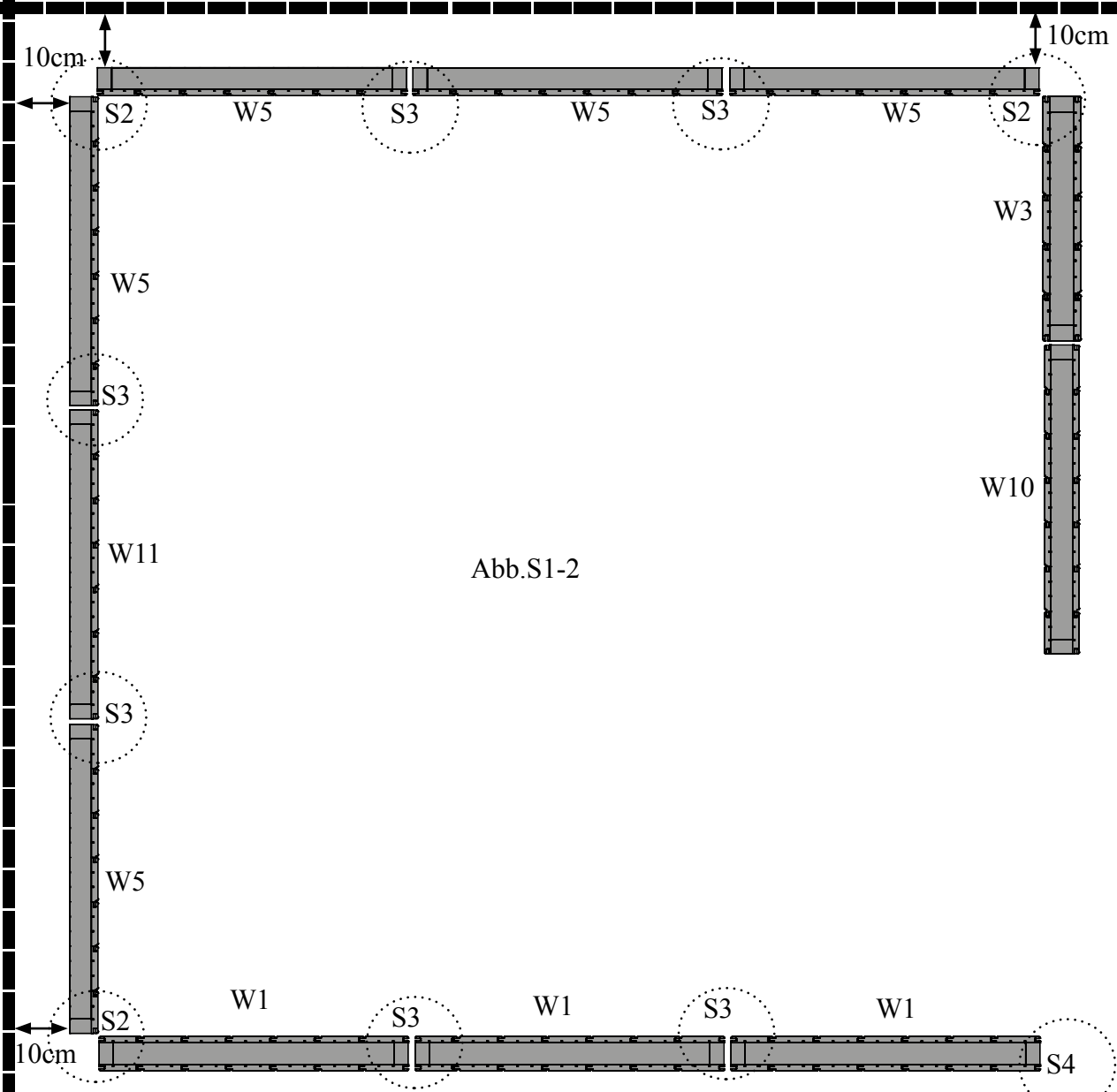
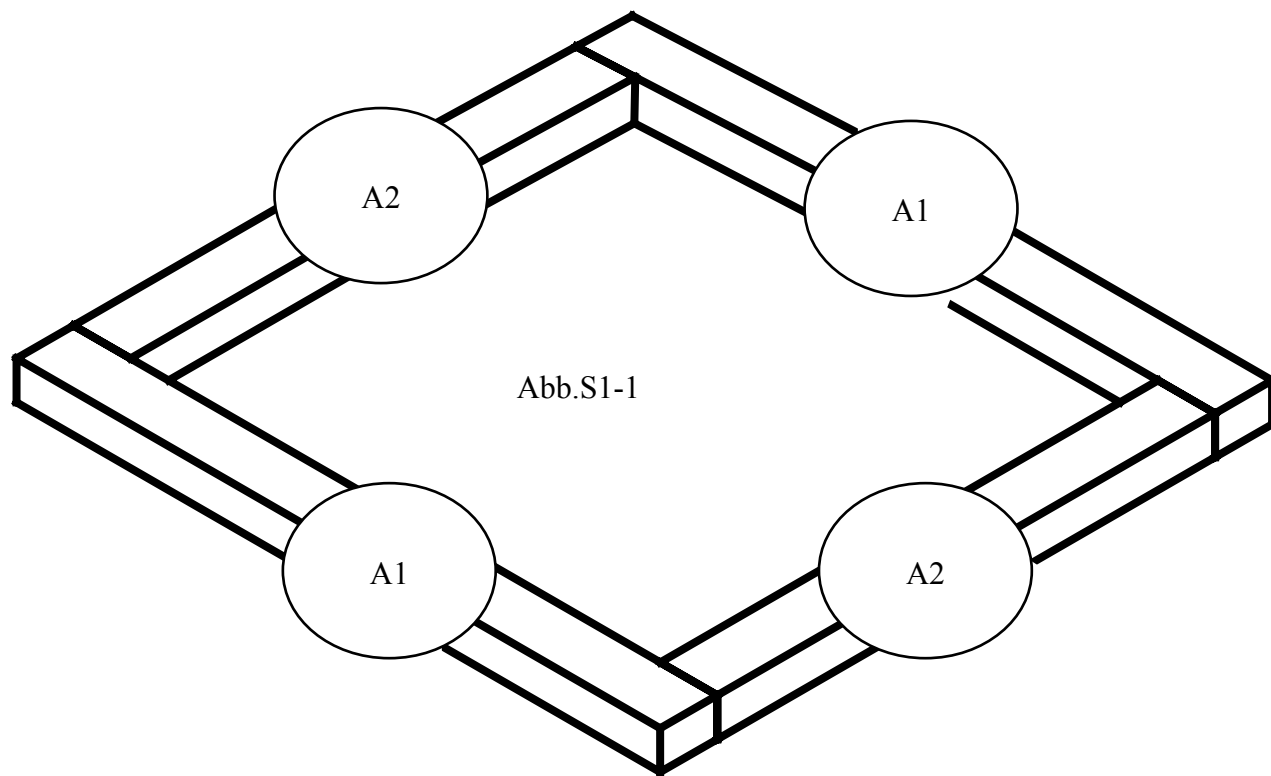



Abb.S2-1



Abb.S2-2

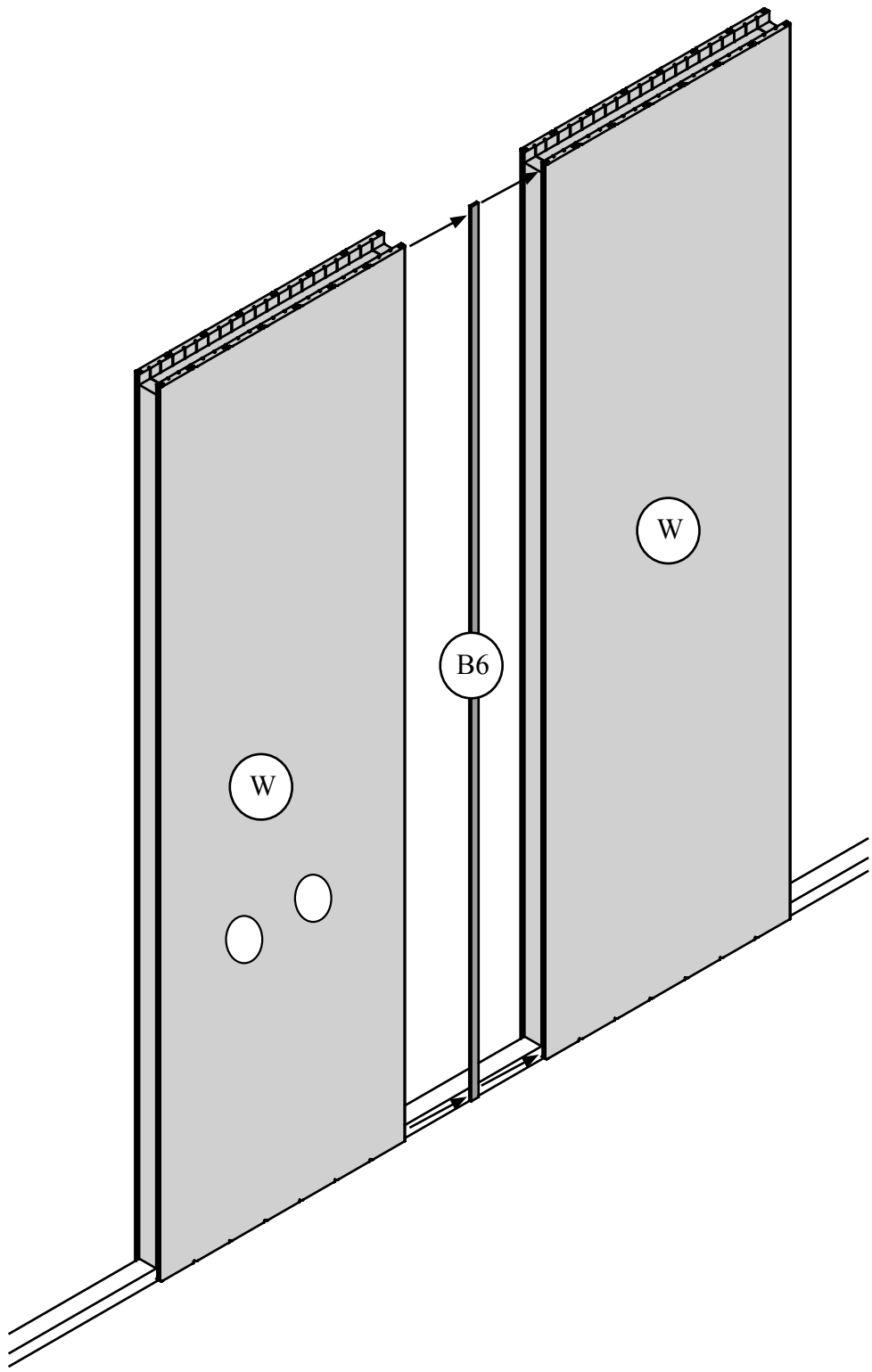

Abb.S3-1

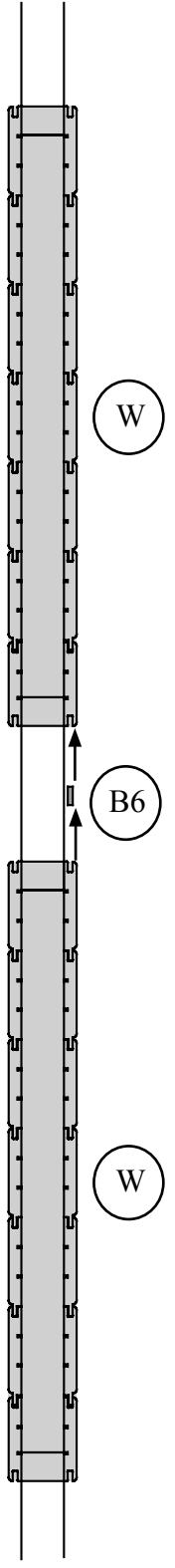

Abb.S3-2

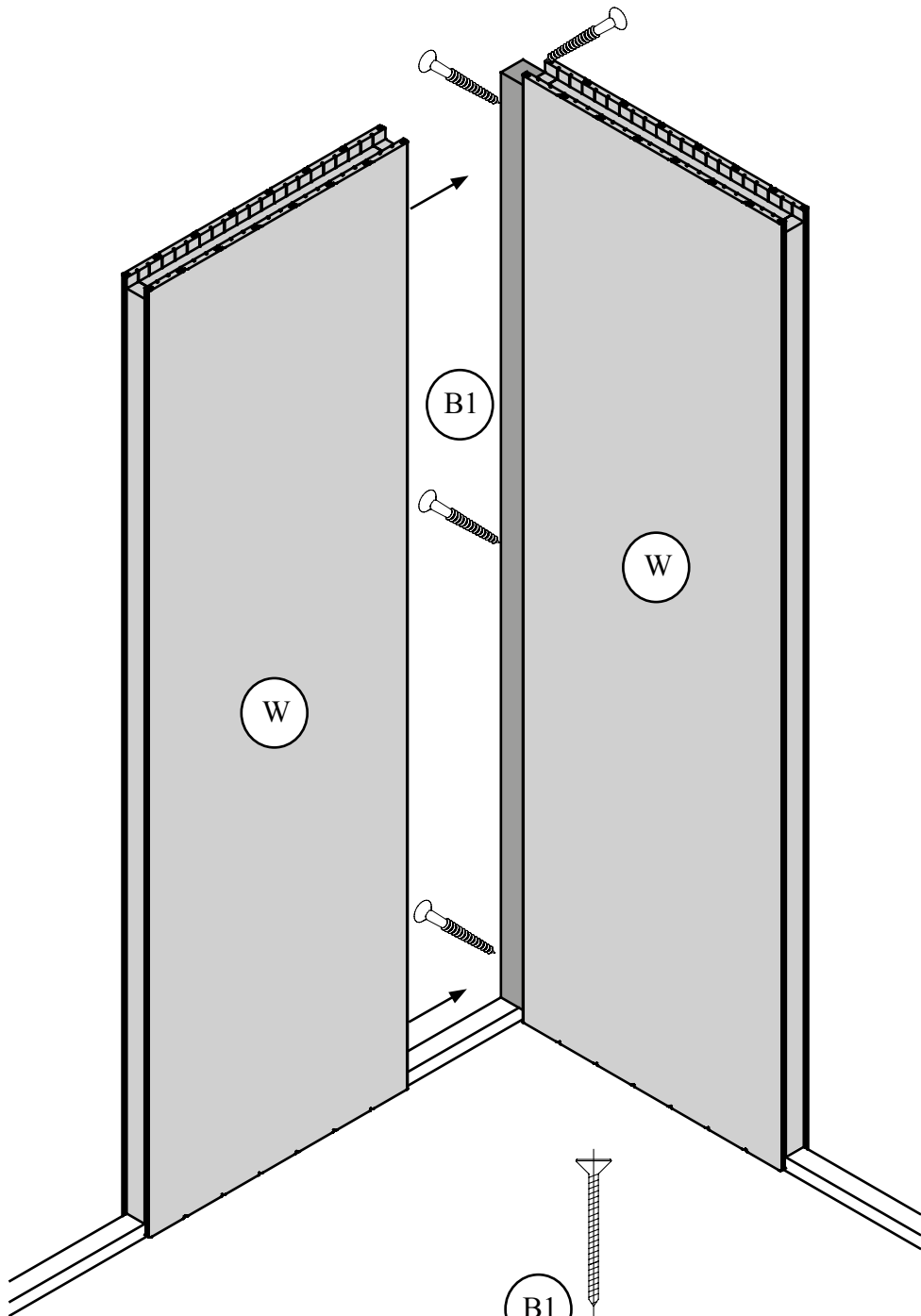

Abb.S4-1

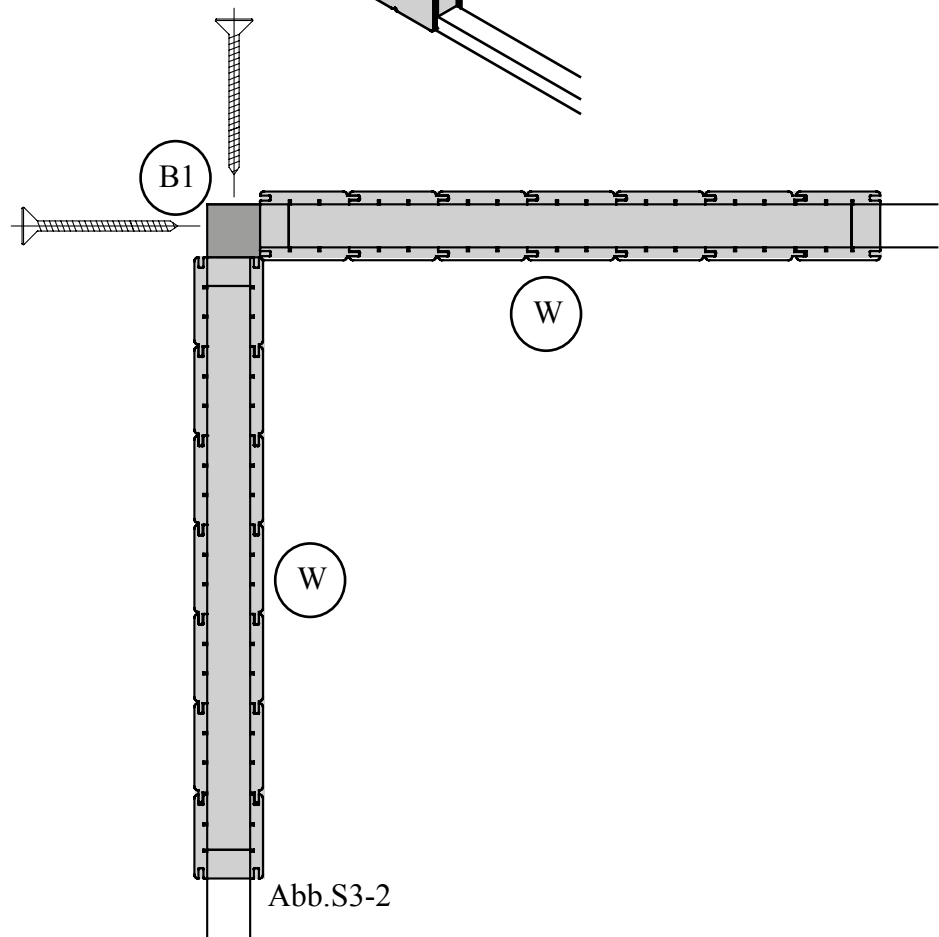

Abb.S4-2

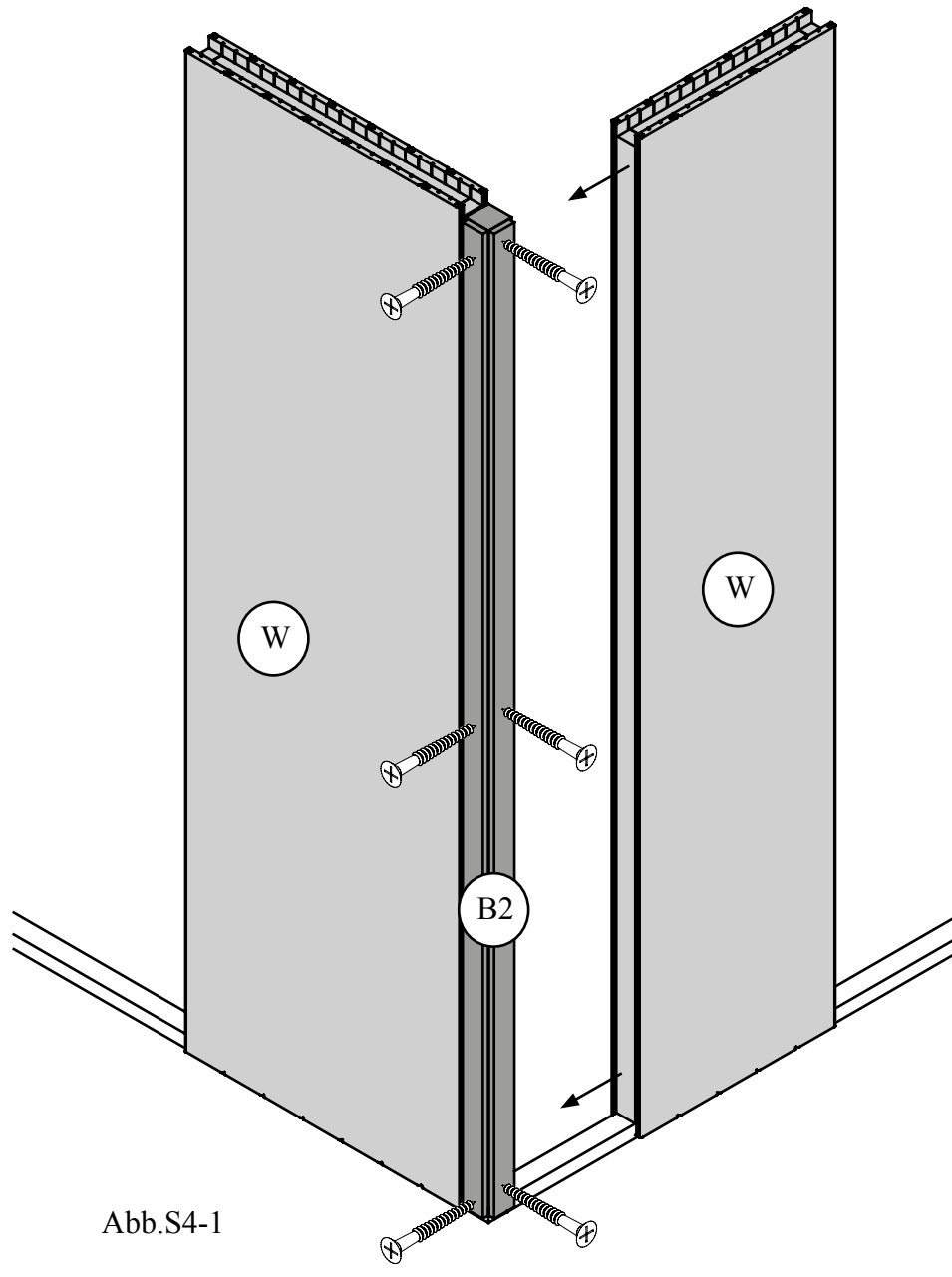

Abb.S5-1

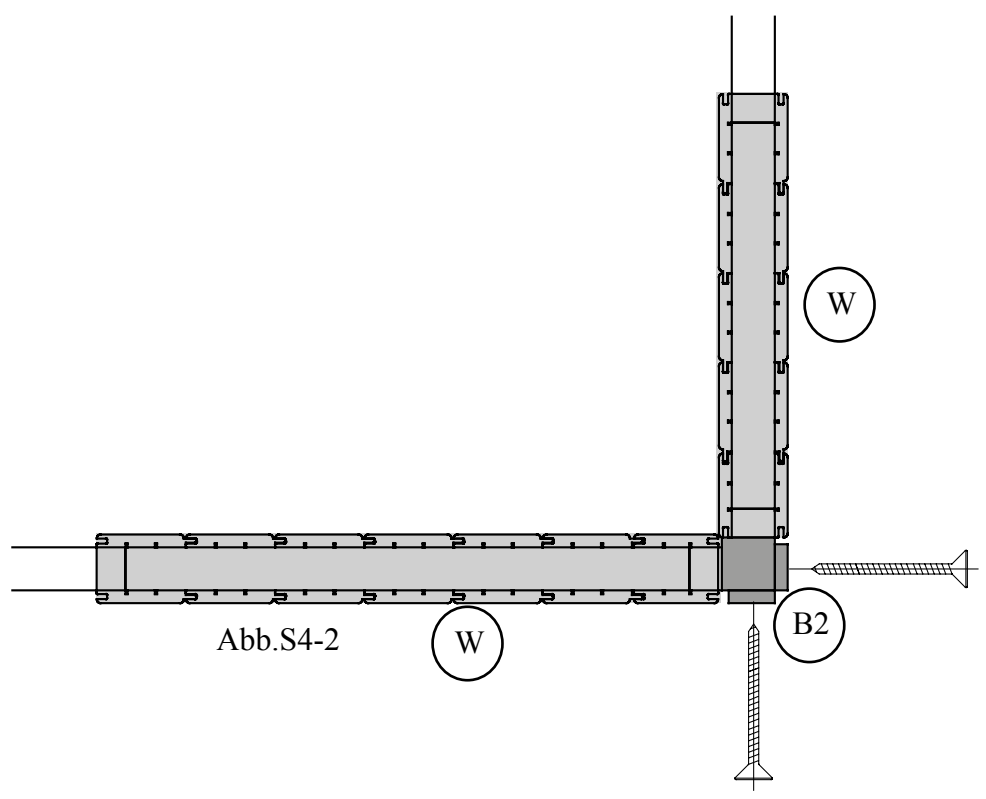

Abb.S5-2

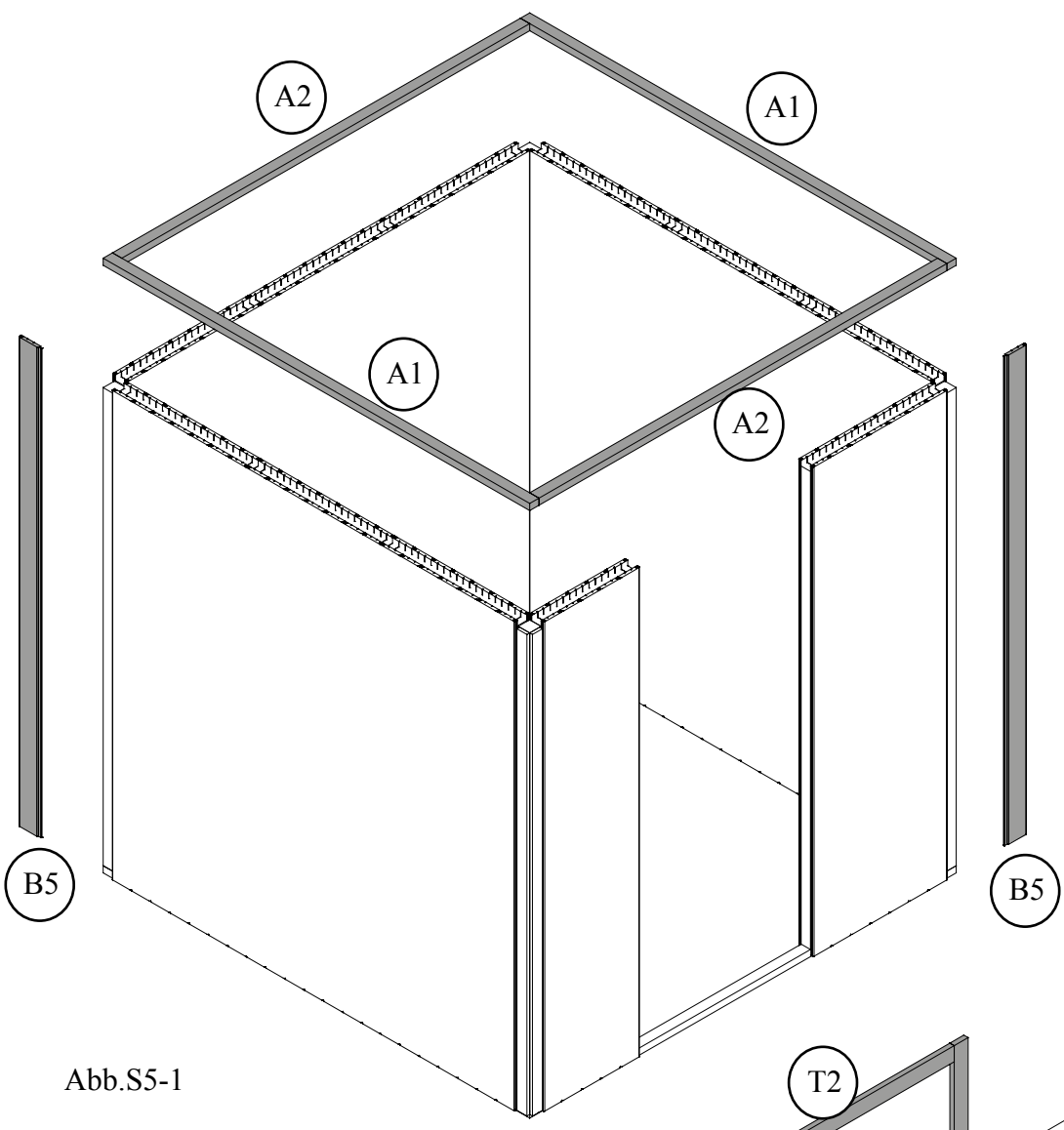

Montáž skleněných dveří

!!! 01 — 03 !!!

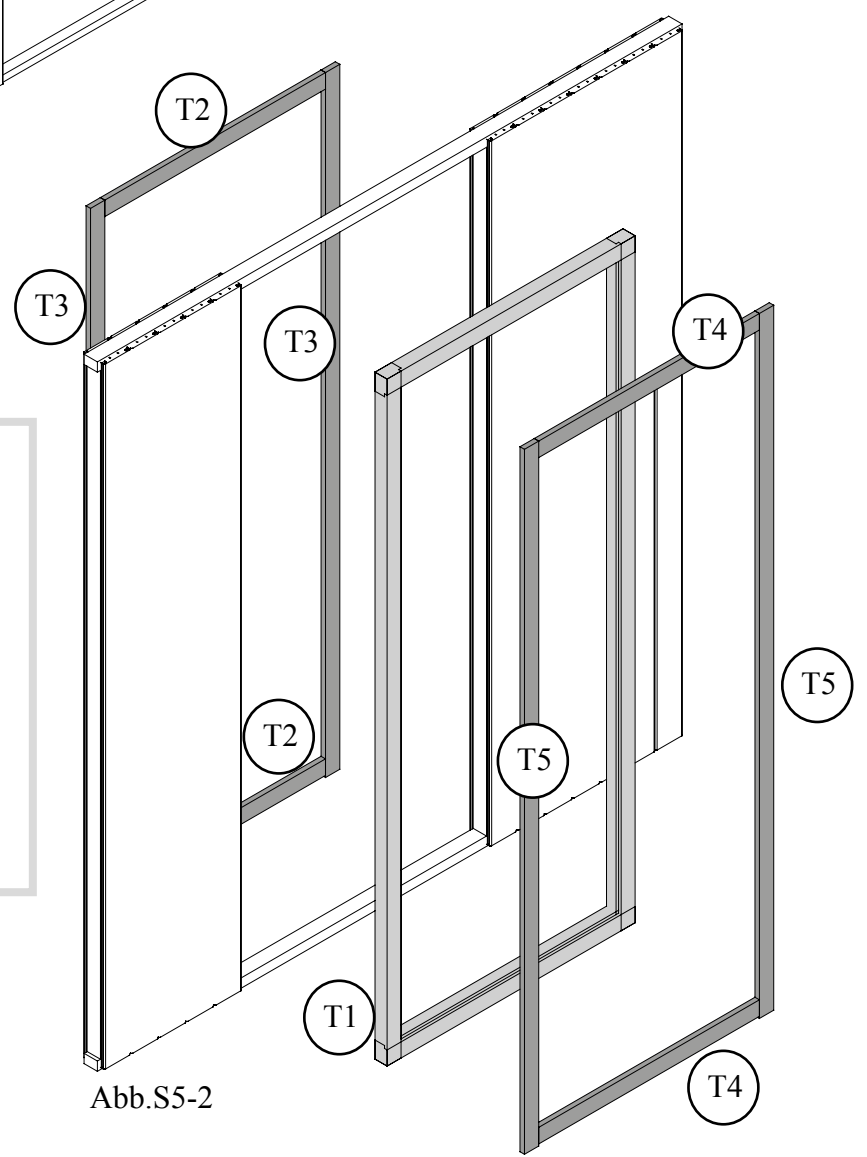

Abb.S6-1



Abb.S6-2

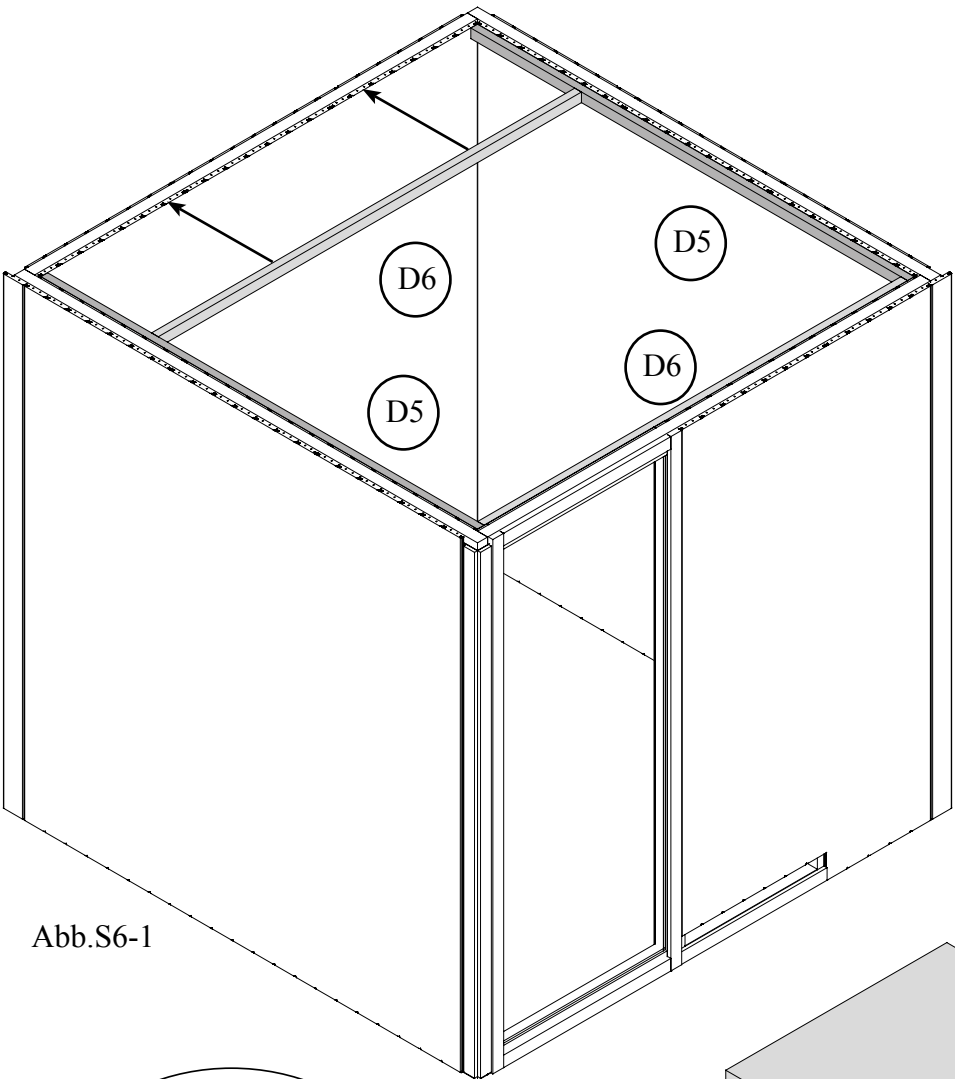

Abb.S6-5

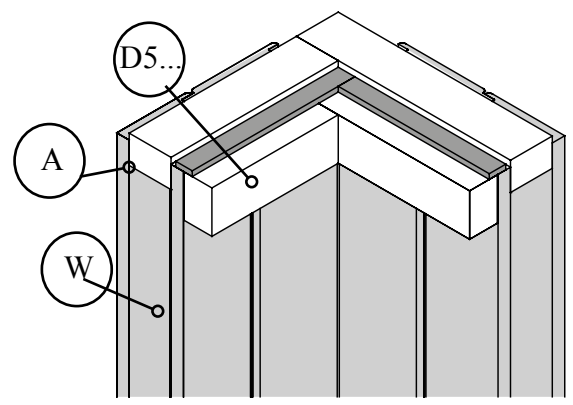

Abb.S6-3

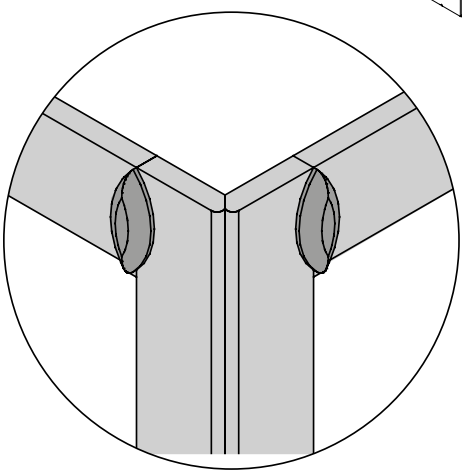

Abb.S6-4

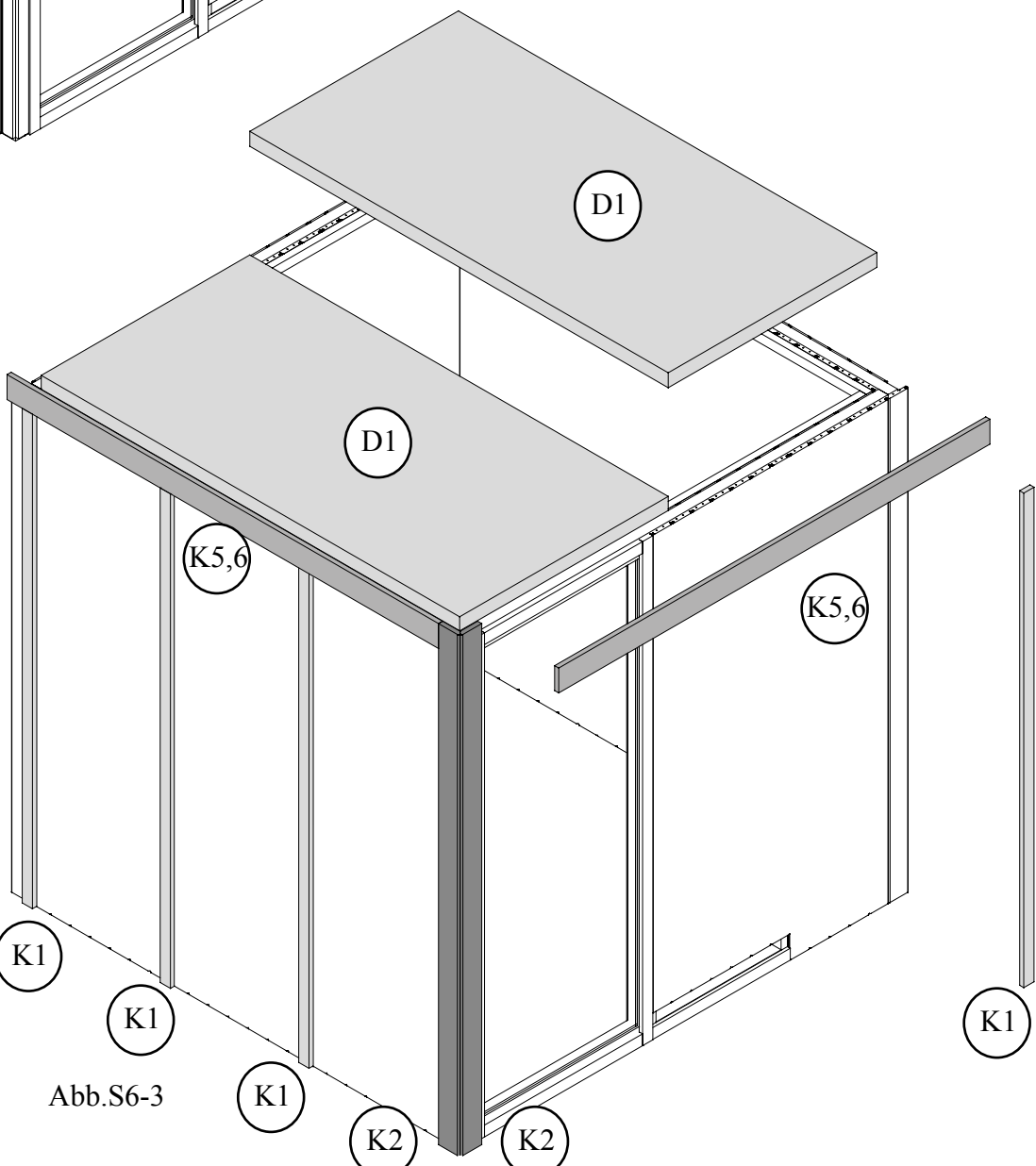

Abb.:L1



Abb.:L4

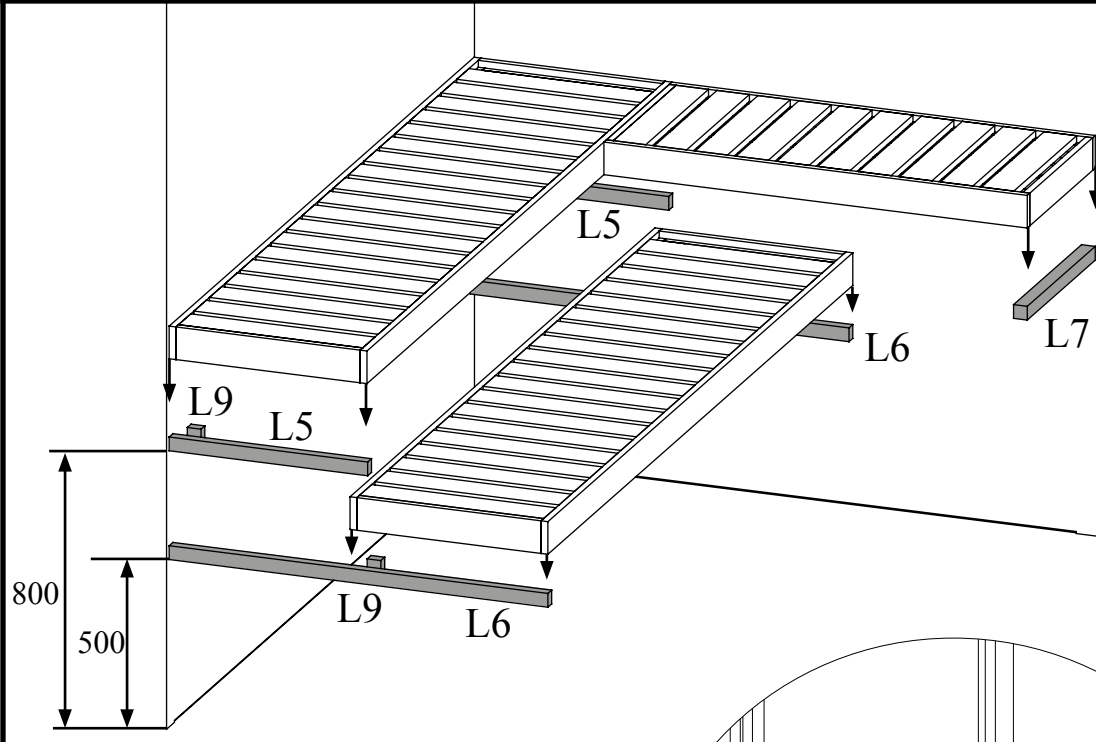

Abb.:L6

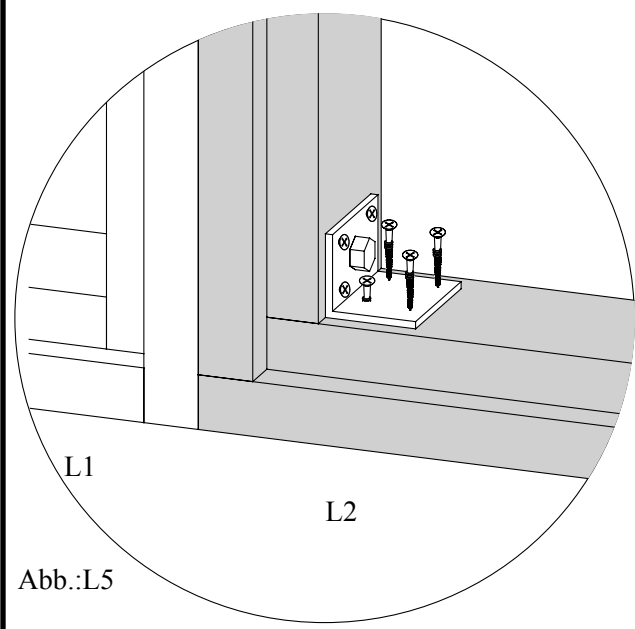
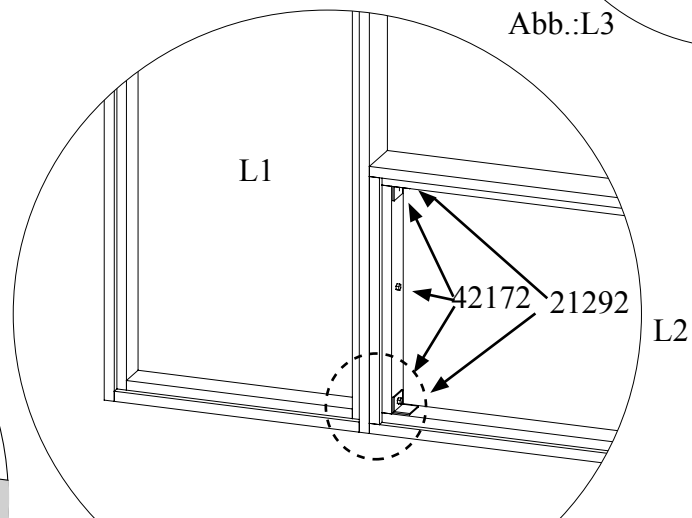
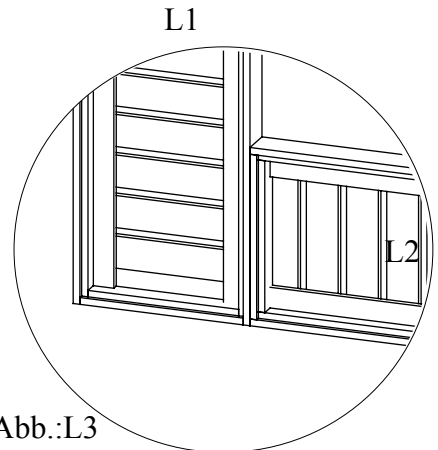

Abb.:L2

2 x

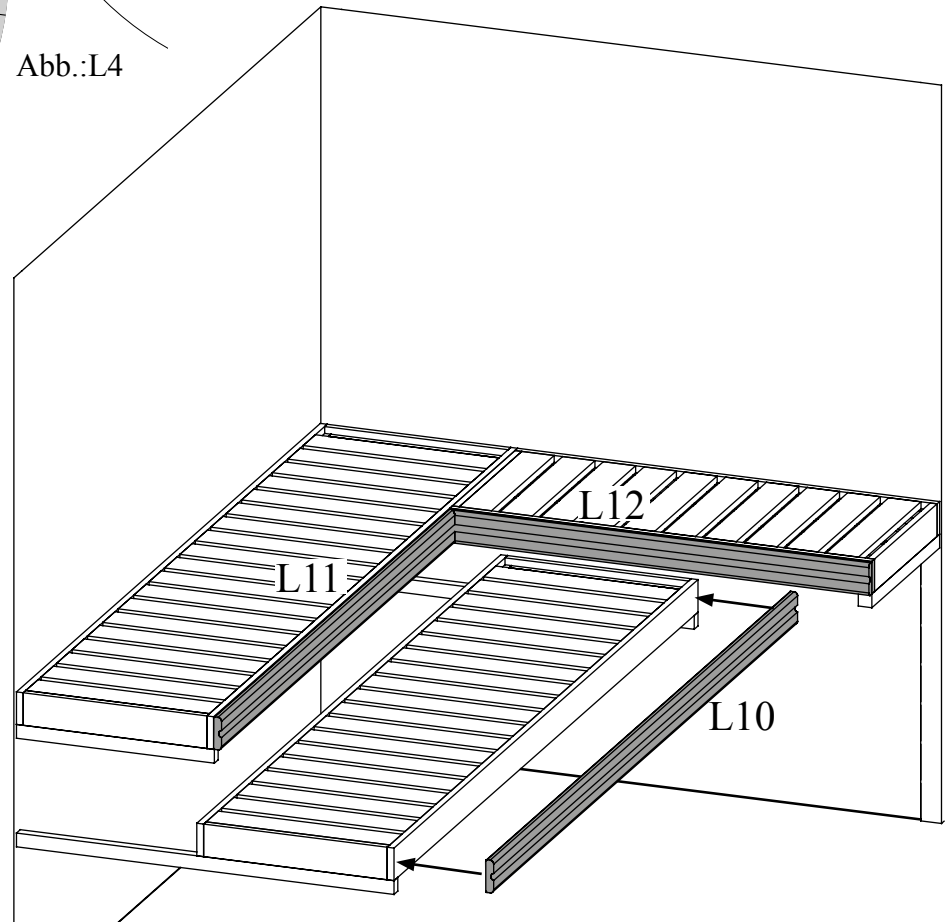

Abb.:O 1

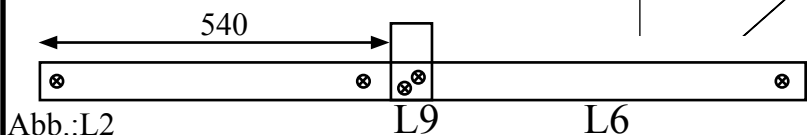
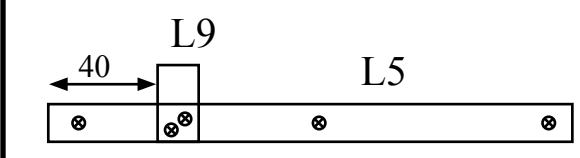

Abb.:O 2

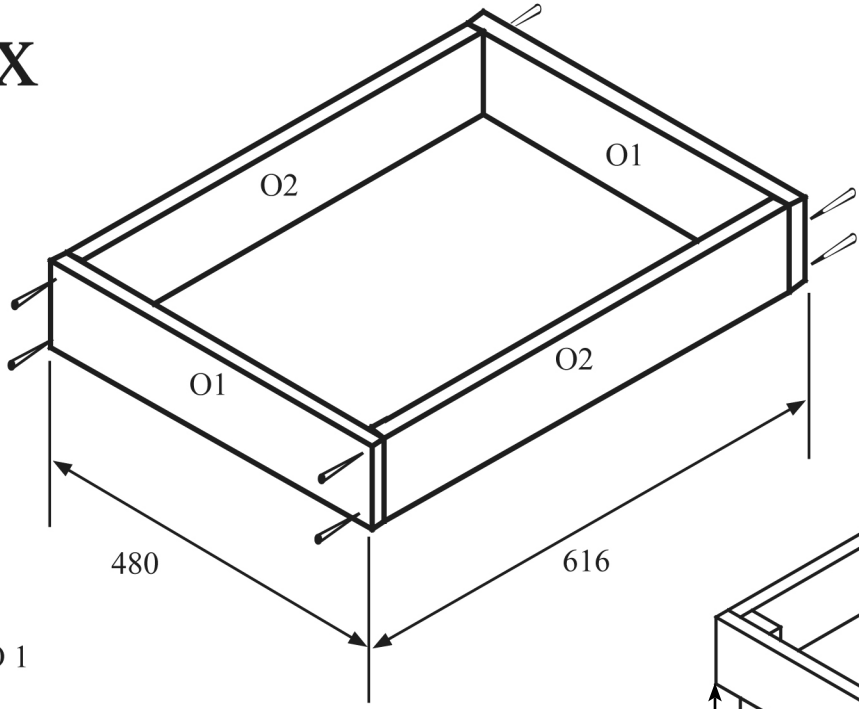

Montáž skleněných dveří

!!! 04 — 08 !!!

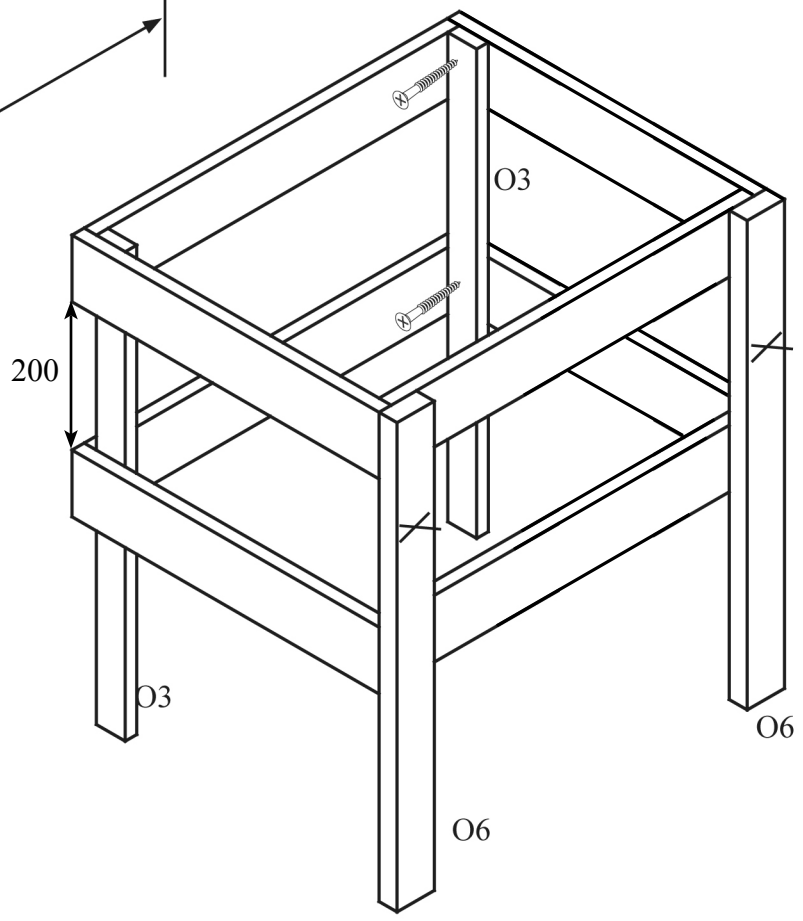

Abb.:O3



Abb.:O4

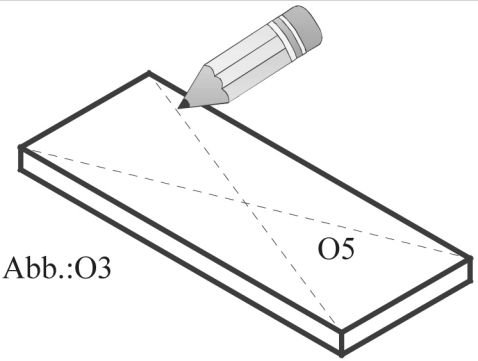

Abb.:O5

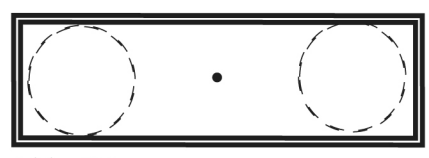

Abb.:O6

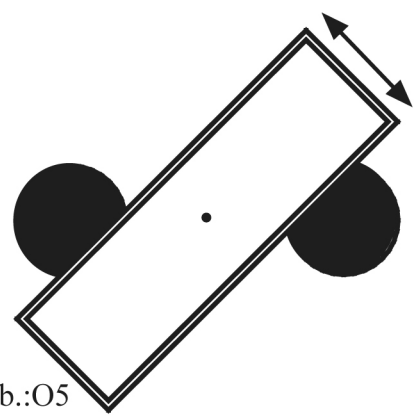

Abb.:O7

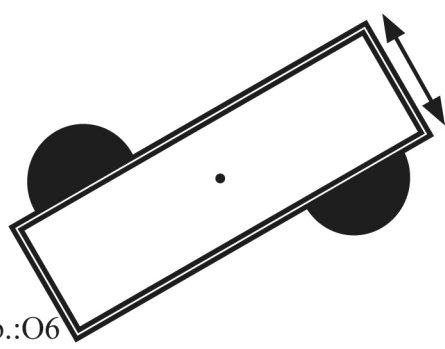

Montáž skleněných dveří

01

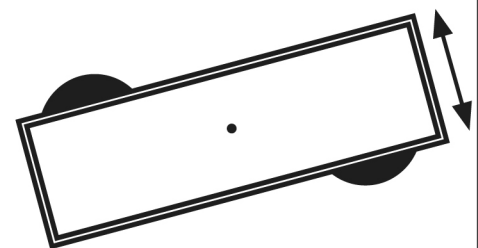
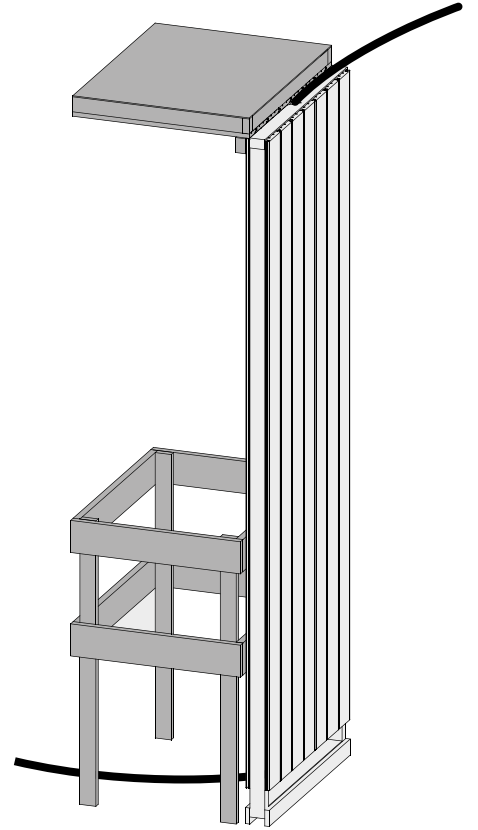
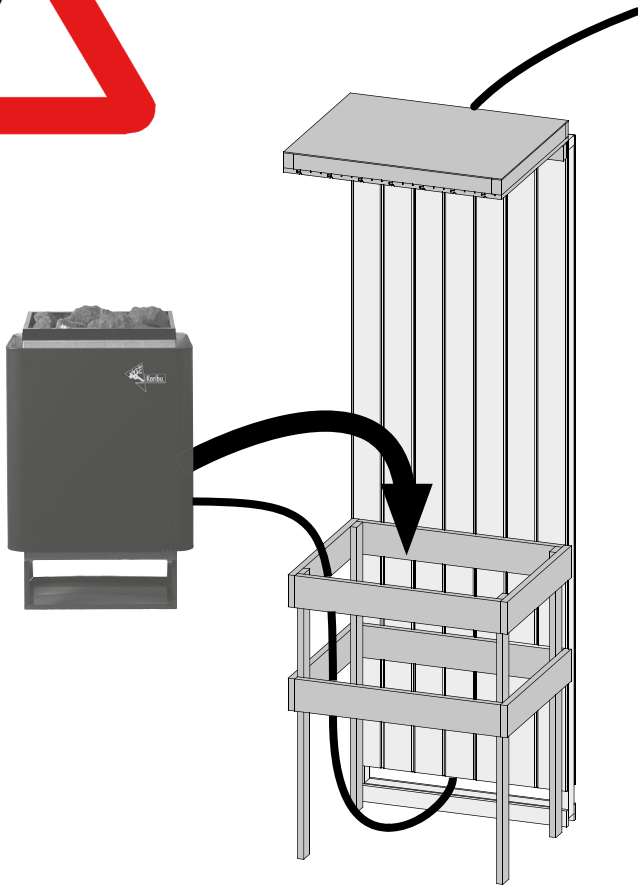
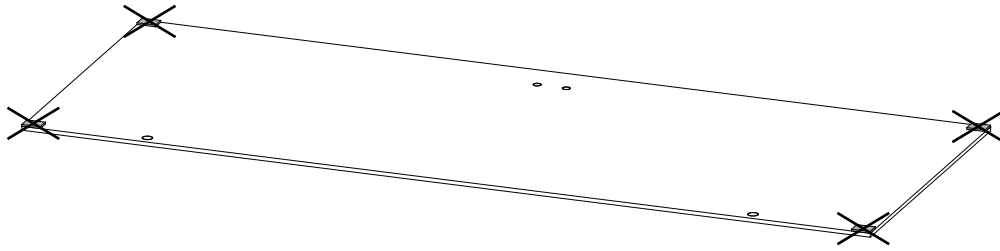

02

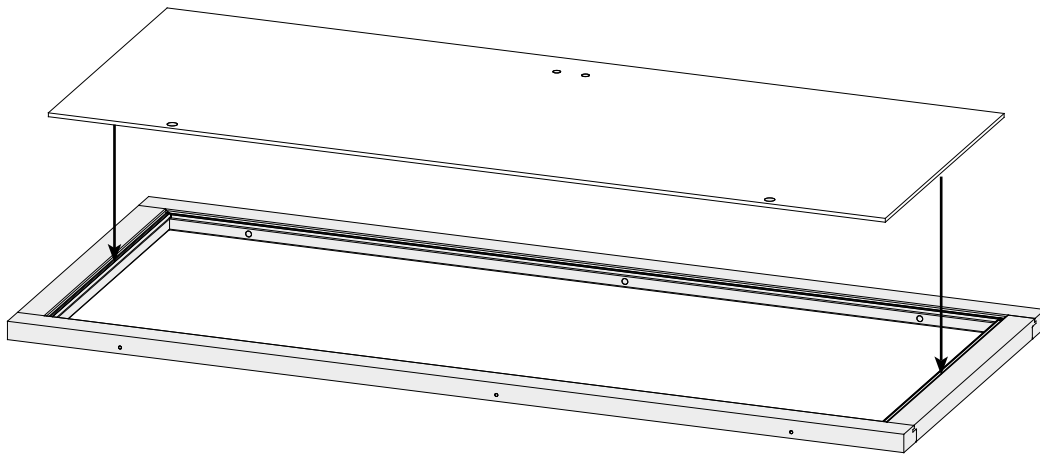

03

Vyrovnejte sklo saunových dveří
v rámu!

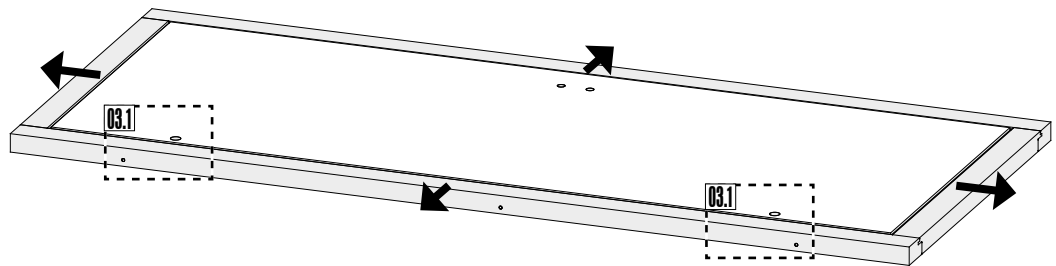

03.1-1

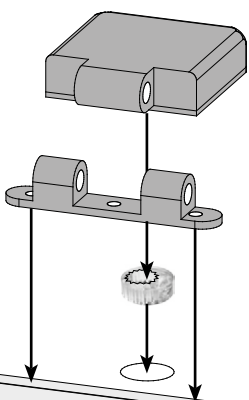

03.1-2

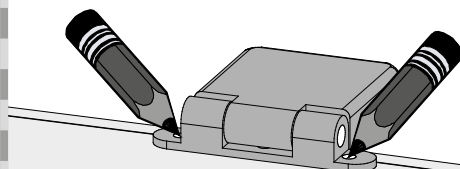

03.1-3

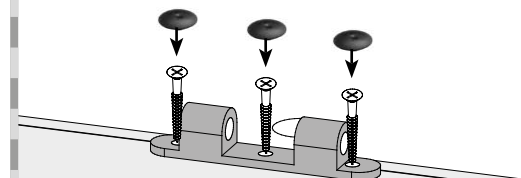

Montáž skleněných dveří

04

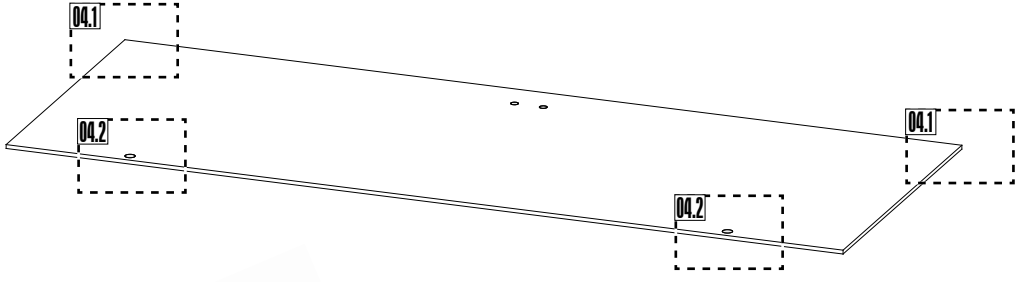

04.1-1

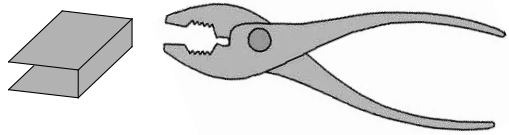

04.1-2

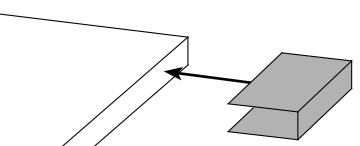

04.1-3

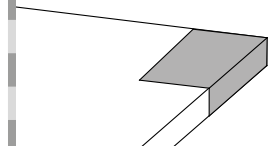

04.2-1

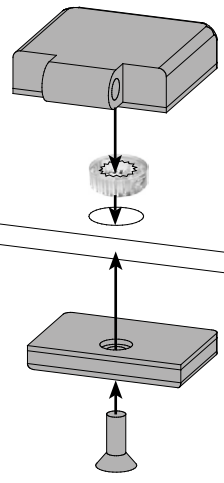



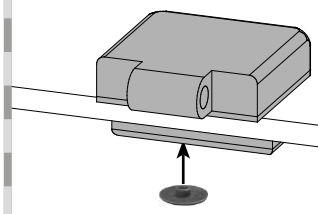

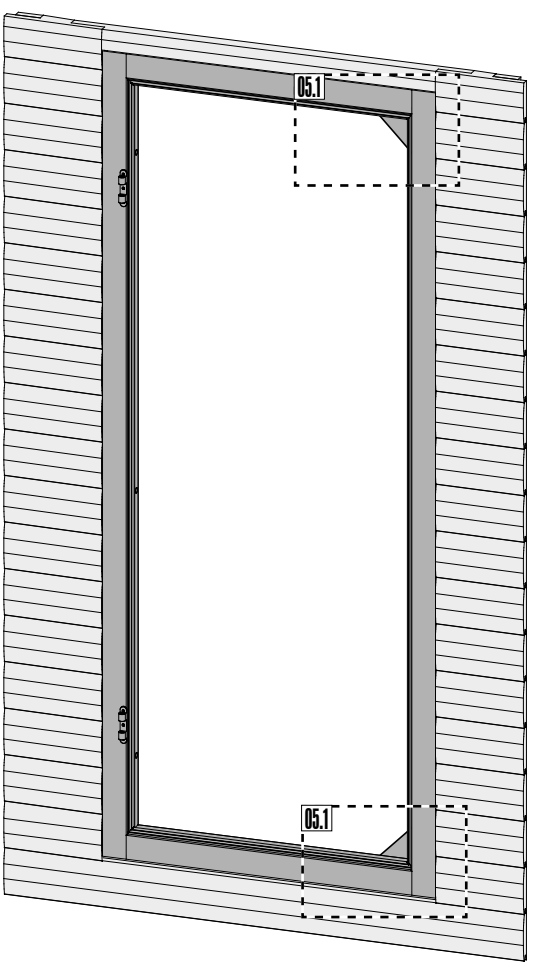

04.2-2



05



-  Achtung: Alle Verstell-Excenter müssen in der Glasscheibe die gleiche Grundstellung haben!
-  Attention: Tous les excentres de positionnement doivent avoir la même position de base dans la vitre!
-  Attention: All adjustable eccentrics must have the same basic adjustment in the glass pane!
-  Attentie: alle excentrische verstelelementen moeten in dezelfde stand in de glasplaat worden geplaatst!
-  Atención: Todos los excéntricos regulables tienen que tener la misma posición base en la hoja de cristal.
-  Attenzione: Tutti gli eccentrici di regolazione devono avere la stessa posizione base nella lastra di vetro!

05.1-1



05.1-2



Montáž skleněných dveří

06

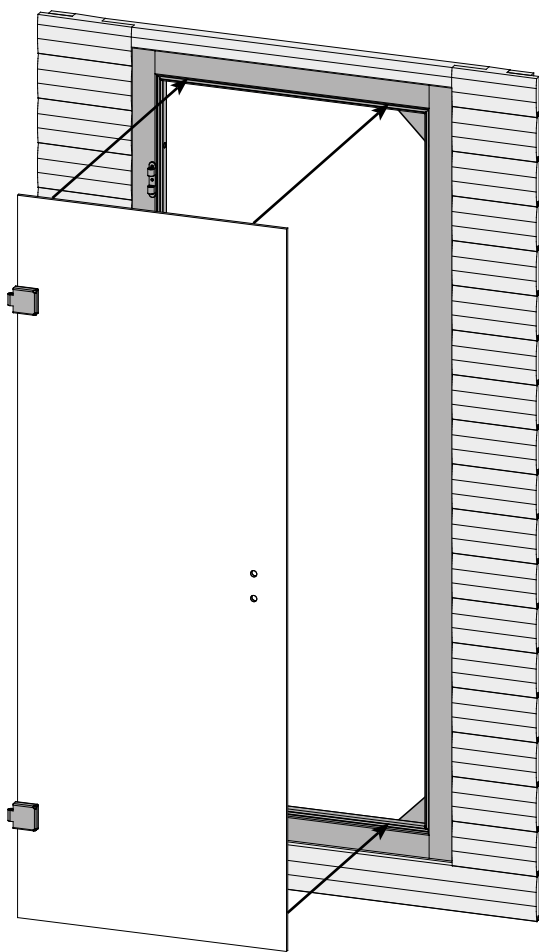

07

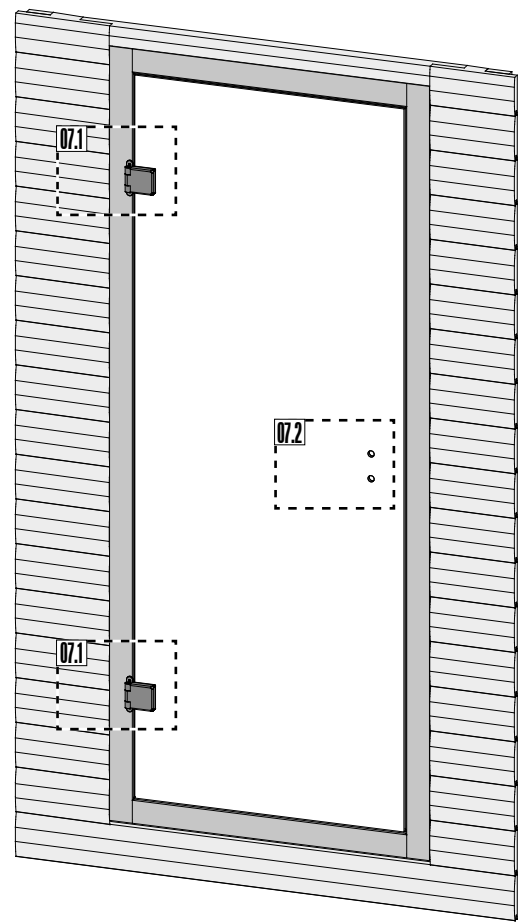

07.1

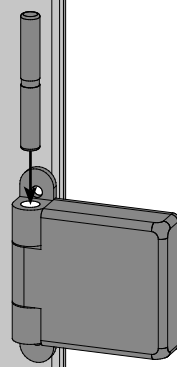

07.2-1

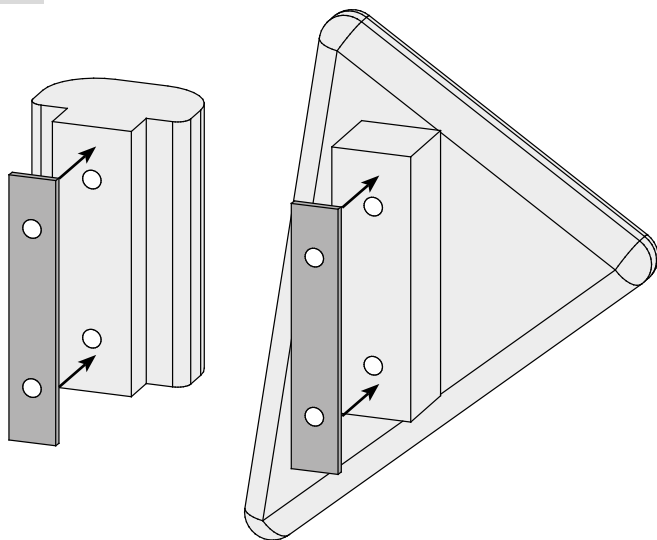

07.2-2

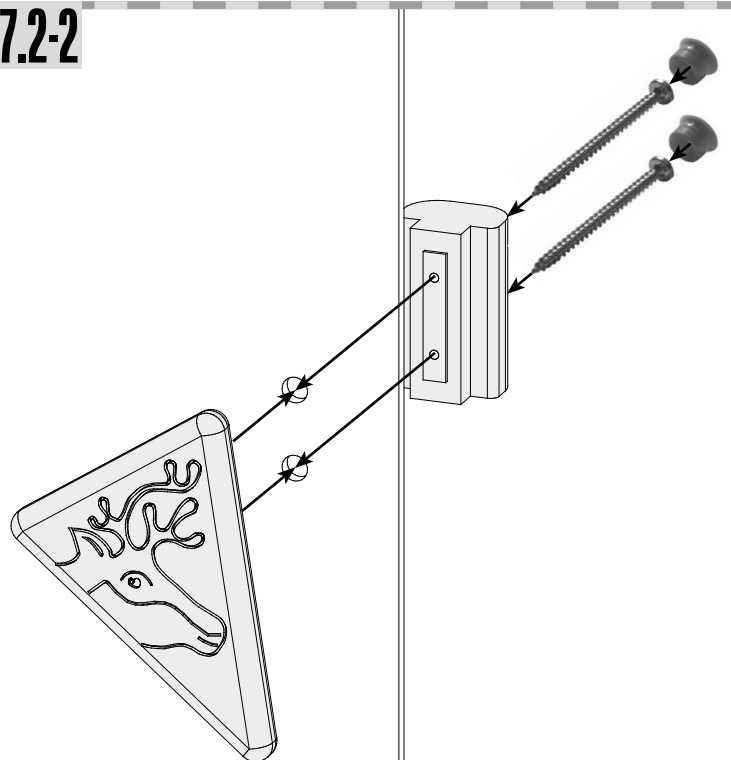

Pozor:

Všechny přestavitelné excentry musí být na skle ve stejné základní poloze!

