

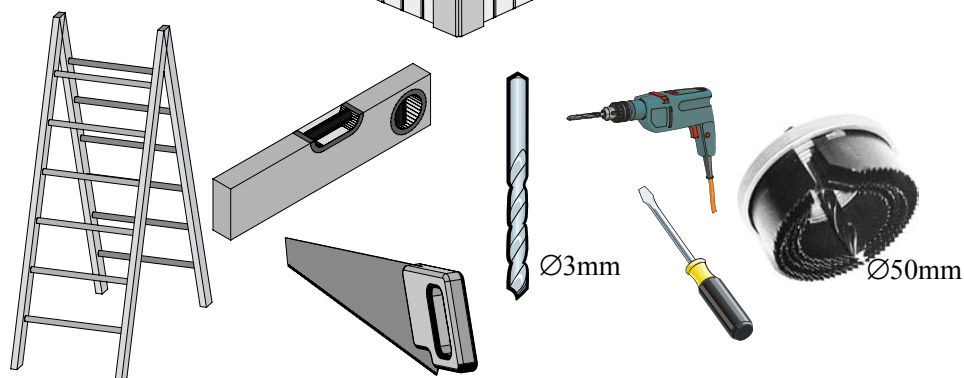

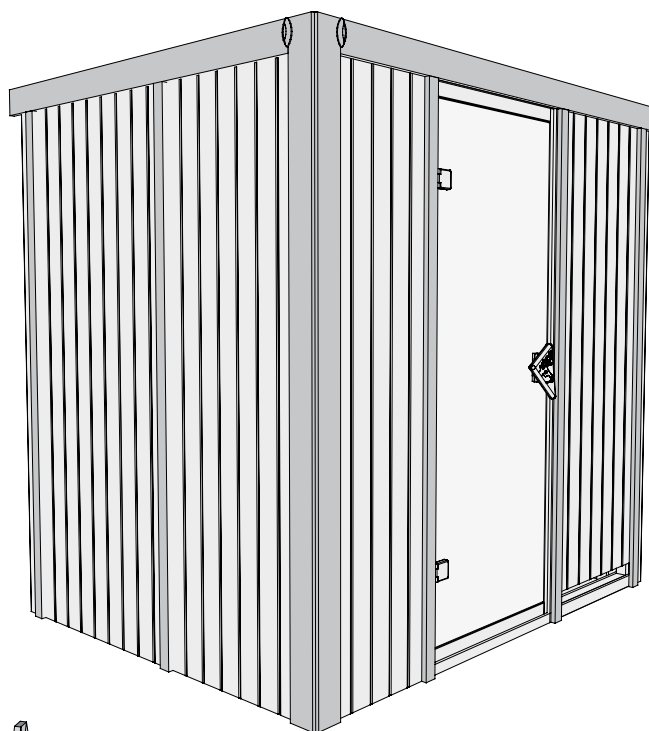







MONTÁŽNÍ NÁVOD





BODIN









Nejprve překontrolujte obsah balení podle materiálového listu! Mějte pochopení pro to, že případnou reklamaci se můžeme zabývat pouze tehdy, když díly nebudou smontované! Za pomoci tohoto seznamu můžete jednotlivé díly přiřadit k montážnímu návodu.

46828

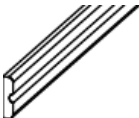

N°	Art. Nr.	Označení	Obrázek	Délka	Šířka	Tloušťka	Materiál	Počet
A1	26397	Rám podlaha/strop		1492	28	42	Rám	4
A2	26376			1841	28	42		4
B1	26165	Svislý rám		1874	52	52	Rám	3
B2	24725	Svislý rám-čelní		1874	64	64	Předem smontovaný	1
B5	22863	Ukončovací profilová deska		1920	97	12	Profilová deska	2
B6	20799	Dřevěná pérka		1920	3	19	Lišta	5
W1	25548	Čelní stěna		1920	606	68	Předem smontovaná	1
W2	25549			1920	780	68		1
W2	25547			1920	433	68		1
W5	23624	Zadní stěna		1920	606	57	Předem smontovaná	3
W6	23625			1920	780	57		1

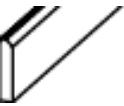
N°	Art. Nr.	Označení	Obrázek	Délka	Šířka	Tloušťka	Materiál	Počet
W10	25550	Stěna přívod vzduchu		1920	606	68	Předem smontovaná	1
W11	23629	Stěna odvětrávání		1920	606	57	Předem smontovaná	1
T1	25551	Dveře		1872	780	42	Předem smontovaná	1
T2	24239	Dveřní lišta vnitř. horní/ spodní		750	35	12	Zkracovací lišta	2
T3	24846	Dveřní lišta vnitř. levá/ pravá		1920	35	12	Lišta	2
T4	24239	Dveřní lišta. spodní /horní		750	35	12	Zkracovací lišta	2
T5	24846	Dveřní lišta levá/ pravá		1920	35	12	Lišta	2
D1	46970	Střešní deska		1406	918	57	Předem smontovaná	2
D5	24107			1382	28	42		2
D6	24131	Střešní lišta		1756	28	42	Lišta	2

N°	Art. Nr.	Označení	Obrázek	Délka	Šířka	Tloušťka	Materiál	Počet
L1	21767	Lavice		1810	550	90	Předem smontovaná	1
	44617			1810	250	90		1
L5	24053	Držák lavice		550	28	42	Rám	2
L6	24112			774	28	42		2
L9	26366			Zarážka		70		18
L10	26112	Bočnice na lavici		1810	22	90	Osika	2
O1	20930	Ochranná mříž kamen		480	18	95	Hladká hrana	4
O2	16708			580	18	95		4
O3	24796	Podpěrný sloupek pro ochrannou mříž kamen		800	18	45	Lišta	4
O5	22467	Deska pro regulaci odvětrávání		300	120	18	Hladká hrana	1
K1	48037	Lišty svislé		1884	45	17	Lišta	5
K2	48540	Rohová bočnice široká		1980	95	17	Lišta se zaoblenou hranou	2
K5	26398	Věvec boční		1505	95	18	Hladká hrana	1

N°	Art. Nr.	Označení	Obrázek	Délka	Šířka	Tloušťka	Materiál	Počet
K5	26381	Věnc čelní		1895	95	18	Hladká hrana	1
	25545	Hlavová opěrka					Předem smontovaná	1

Potřebné nářadí: vrtačka nebo aku šroubovák, křížový šroubovák, vrtáky 3,5-5,5 a 8 mm, vodováha, kladivo, jemná pilka, metr, klíč č. 13, Torx šroubovák, důlčík

Základní kostra sauny:

- S1-1** Sešroubujte do pravého úhlu podlahový rám sauny - vždy 1 Spax šroubem na 1 roh. Dejte pozor na to, které lišty vkládáte mezi ty ostatní.
- S1-2** Toto je přehled, ze kterého vyčtete, kterou stěnu máte zasadit do které části rámu. Spojení stěn mezi sebou naleznete na stranách S2-S4. Nejlépe bude, když smontujete nejdříve zadní roh a k němu pak připojíte na něj navazující stěny. Při montáži je bezpodmínečně nutné, aby stěny stály kolmo! K vyrovnání použijte vodováhu.
- Pozor:** U této sauny můžete sami rozhodnout, kde budou na čelní stěně umístěny dveře. V tomto návodu je popsána pouze jedna varianta. Pokud chcete mít umístěny dveře na jiné straně, můžete vyměnit jednotlivé části čelní stěny. Je ovšem třeba dát pozor na to, aby stěna „přívod vzduchu“ a stěna „odvětrávání“, byly naproti sobě.
- S2** Jednotlivé stěny spojte uvnitř pomocí dřevěných pérek. Výřezy pro přívod vzduchu a odvětrávání mají být dole!
- S3** Stěny spojte pomocí rohového sloupku. Pozor. Sloupek je v poměru k bočním stěnám dole vyšší o výšku podlahového rámu.
- S4** Jako S3
- S5-1** Sešroubujte dohromady stropní rám – tak, jako ten podlahový. Posadte stropní rám na stěny. Pokud je to nutné, použijte kladivo k tomu, abyste opatrně zarazili rám do drážek na stěnách. Ukončovací profilovou desku nasuňte do drážky na stěnách a přibijte hřebíky k rohovému sloupku.
- S5-2** Dveřní sklo namontujte podle návodu, který je zvlášť. Zkontrolujte, zda je otvor pro dveře pravouhlý a dokonale svislý. Potom nasadte dveře do otvoru pro dveře. Dveře z boku přišroubujte pomocí speciálních šroubů. (otvor je již v rámu předvrtán). Poté překontrolujte, zda se rám dveří při šroubování neposunul a pokud ano, tak ho opravte.
- S5-3** Na rám dveří namontujte lišty. T2,4 je třeba eventuelně ještě zkrátit.
- S6-1** Na stěny namontujte stropní lišty.
- S6-2** Do středu spáry mezi stěnou a stropní lištou nalepte těsnící pásku.
- S6-3** Položte střešní desky a spojte je pomocí dřevěných pérek. Nejprve připevněte pomocí torx šroubů svislé a rohové lišty. Poté horní lišty věnce. Tyto musíte v případě potřeby zkrátit.
- S6-4** Na šroubové hlavy nasadte krytky.
- S6-5** Přes spáry mezi deskami věnce připevněte pomocí hřebíků ozdobné prvky věnce.

Montáž lavic.

- obr. L1:** Montáž lavic. Na montáž příčné lavice použijte nejkratší držák (pokud je k dispozici). Vertikální poloha/výška: rozměry jsou uvedeny v nákresu (udán rozměr mezi podlahou a spodní hranou držáku). Držáky přišroubujte ke stěnám.
- Obr. L2** Poloha šroubů a zarážky.
- Obr. L3-5** Montáž příčné lavice: detaily jsou pohledy na lavici zespoda!
- Obr L4:** Upevňování je jednodušší, když jsou ložné plochy během montáže vysunuty, tak jak znázorňují obrázky.
- Obr. L5:** Do rámu příčného lehátka našroubujte vinkly. Pomocí těchto vinklů pak k sobě lavice v rozích přišroubujete (použijete šrouby s matkou). Třetí šroub umístíte doprostřed. Otvory pro šrouby musíte vyvrtat!
- Obr. L6:** Na lavice přišroubujte bočnice. Šrouby šroubujte z vnitřní strany lavic.

Ochranná mříž kamen a regulace odvětrávání:

- Obr. O1** Smontujte ochrannou mříž kamen .
- Obr. O2** Na ochrannou mříž kamen připevněte podpěrné sloupky. Udané míry eventuálně přizpůsobte rozměrům kamen. Ochrannou mříž kamen postavte pokud možno do středu před stěnu s přívodem vzduchu (čelní stěna). Přišroubujte mříž k této stěně. (obě prkna, která jsou u zdi je třeba přišroubovat, X...označuje polohu sešroubování).
- Obr. O3** Nakreslete si střed desky pro regulaci odvětrávání. Sem vyvrtáte otvor pro šroub.
- Obr. O4** Položte desku pro regulaci odvětrávání do středu přes oba odvětrávací otvory na zadní stěně. Poté ji přišroubujte 1 šroubem Spax 4x30.
- Obr. 5-7** Zde je zobrazena funkce desky pro regulaci odvětrávání. Tímto způsobem můžete regulovat odvětrávání dle Vašeho přání



Abb.S1-1



Abb.S1-2

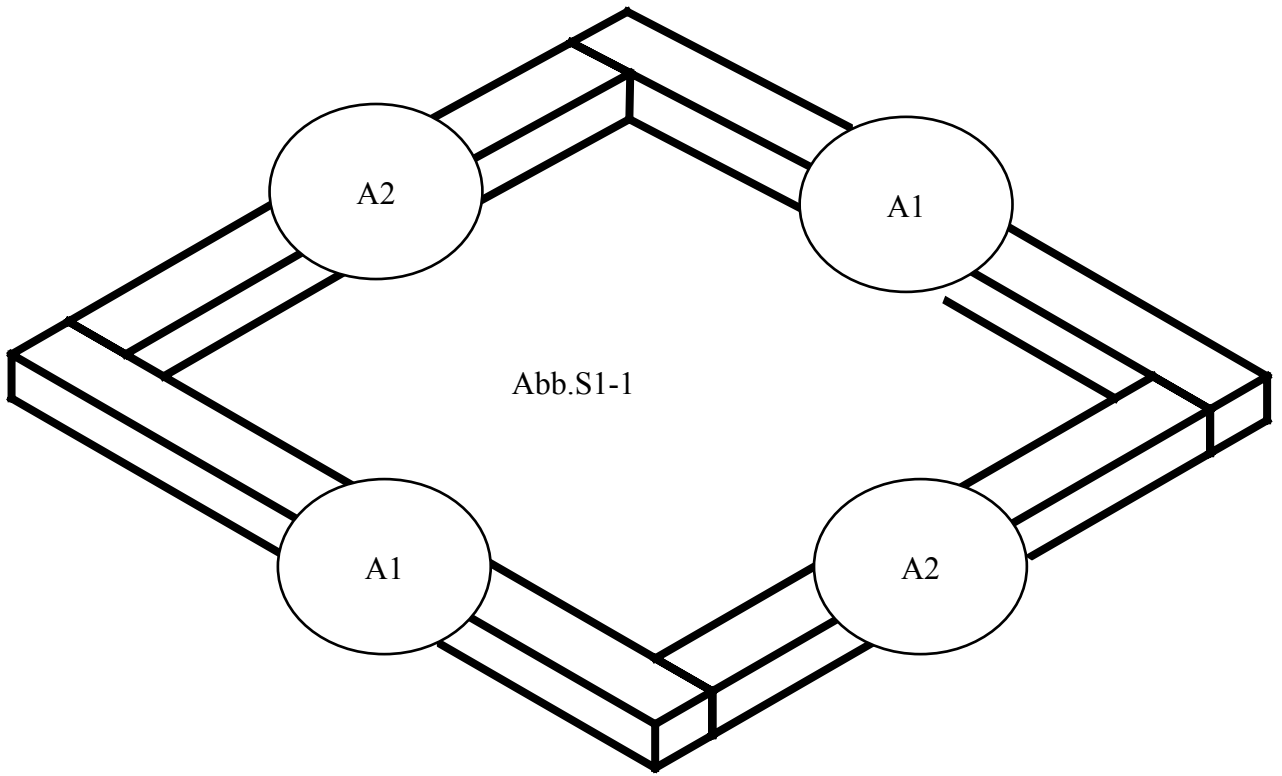

Abb.S2-1

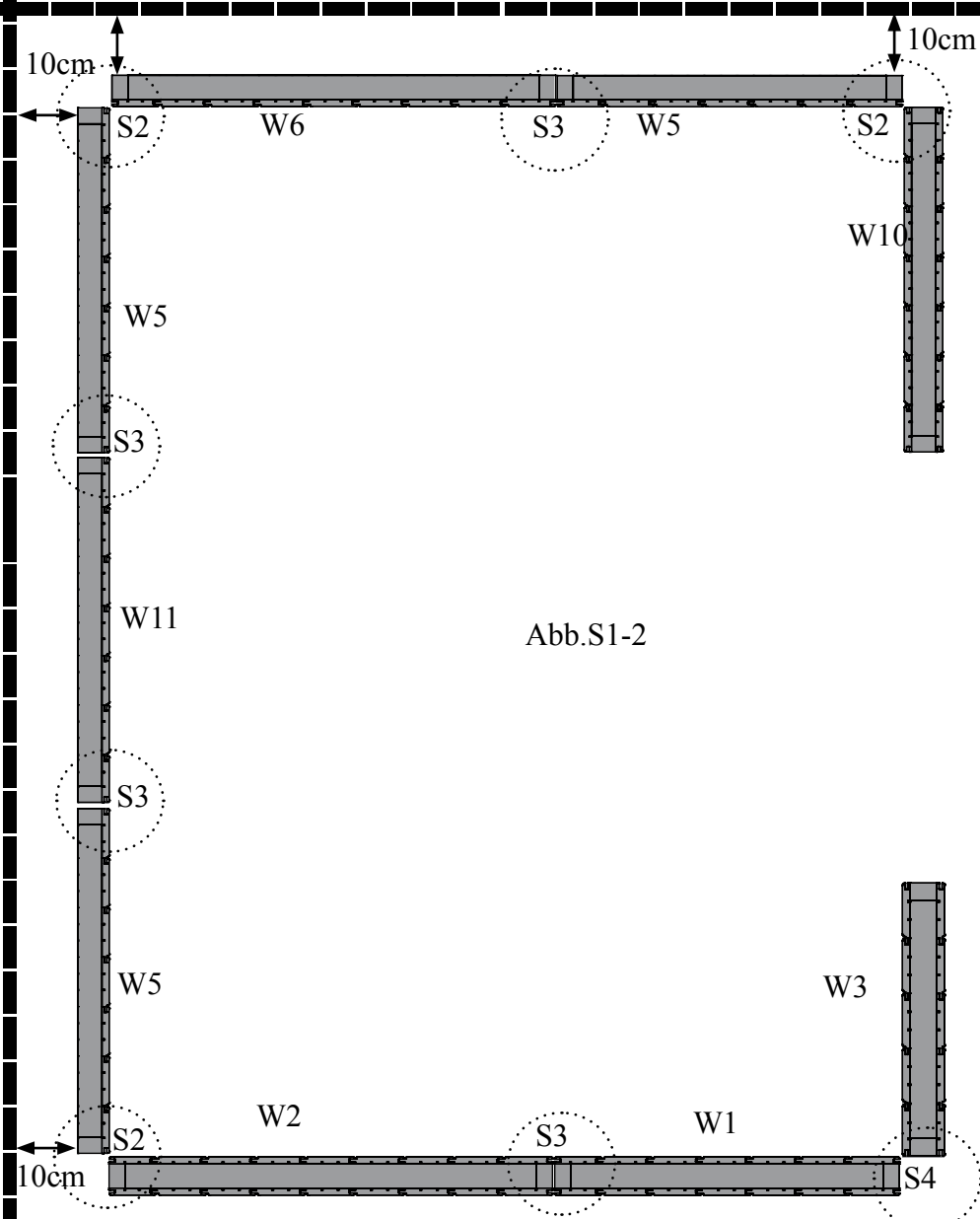

Abb.S2-2



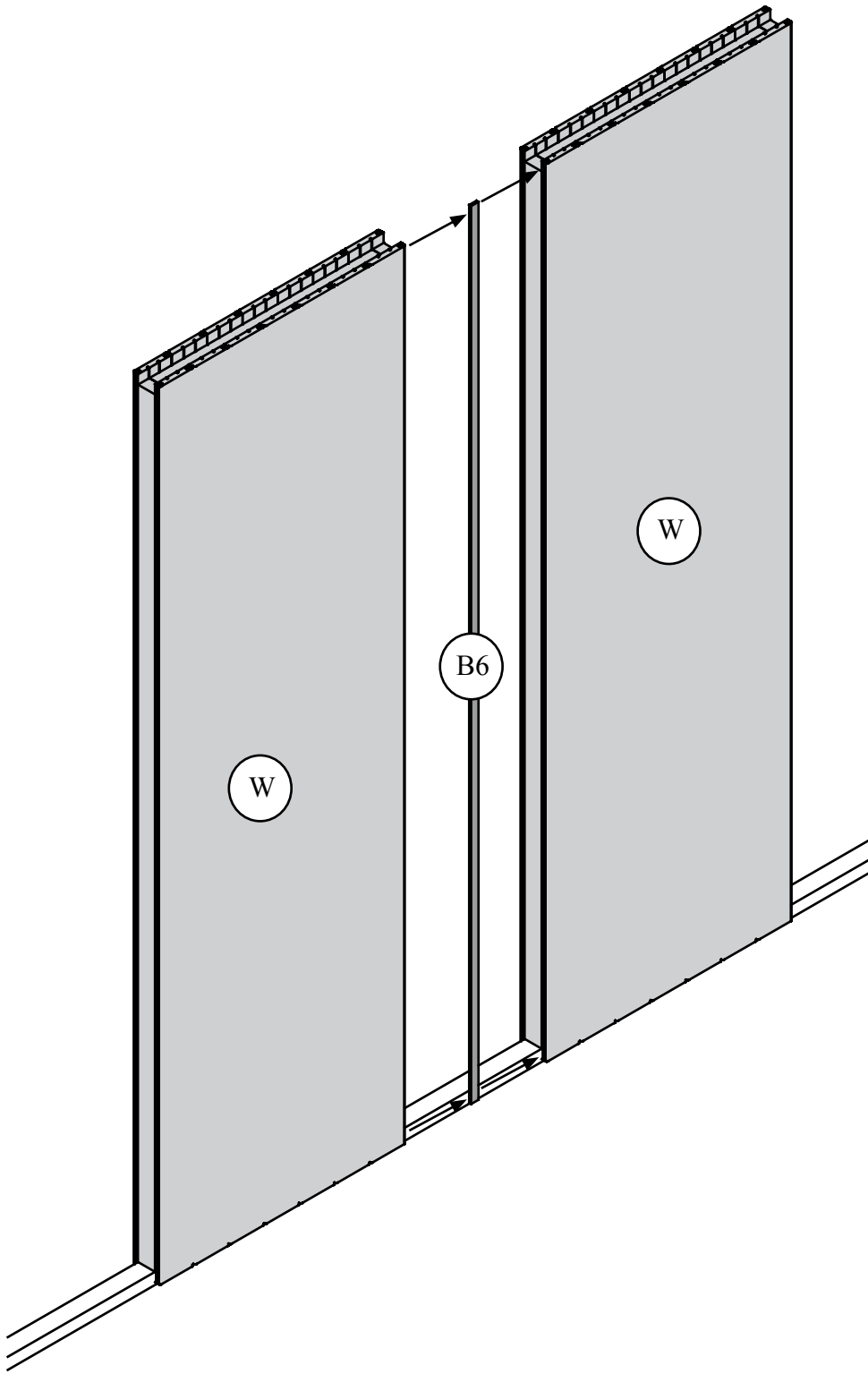

Abb.S3-1

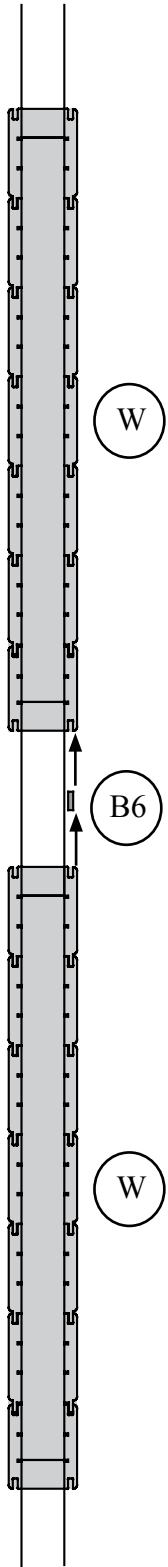
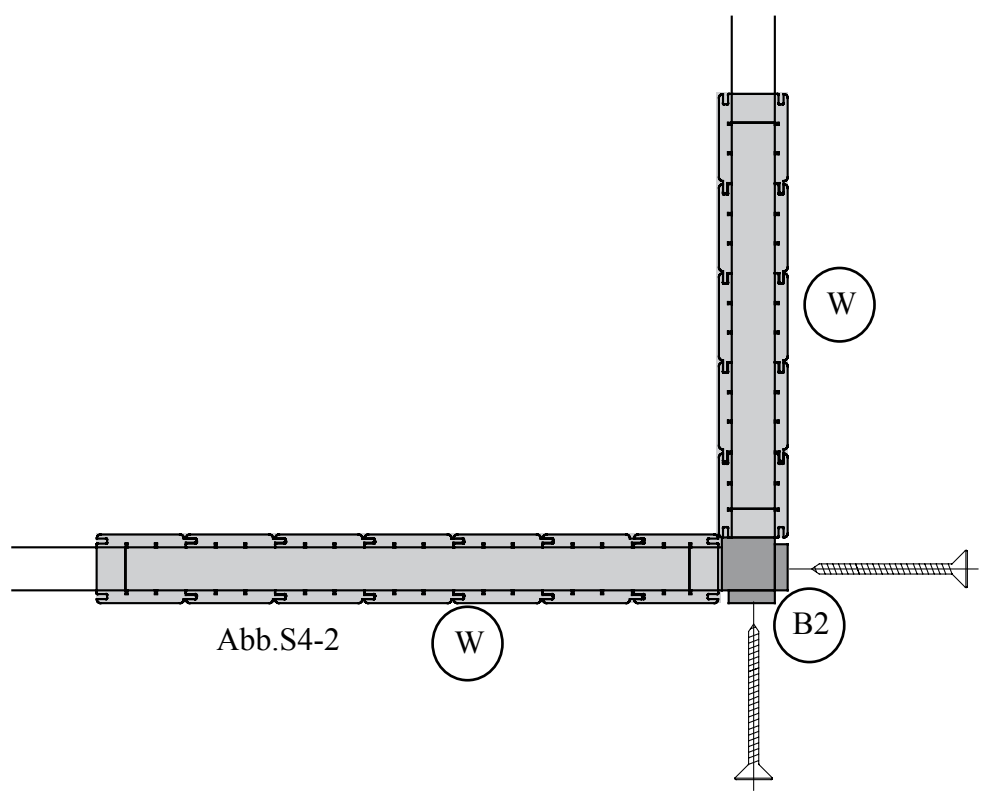
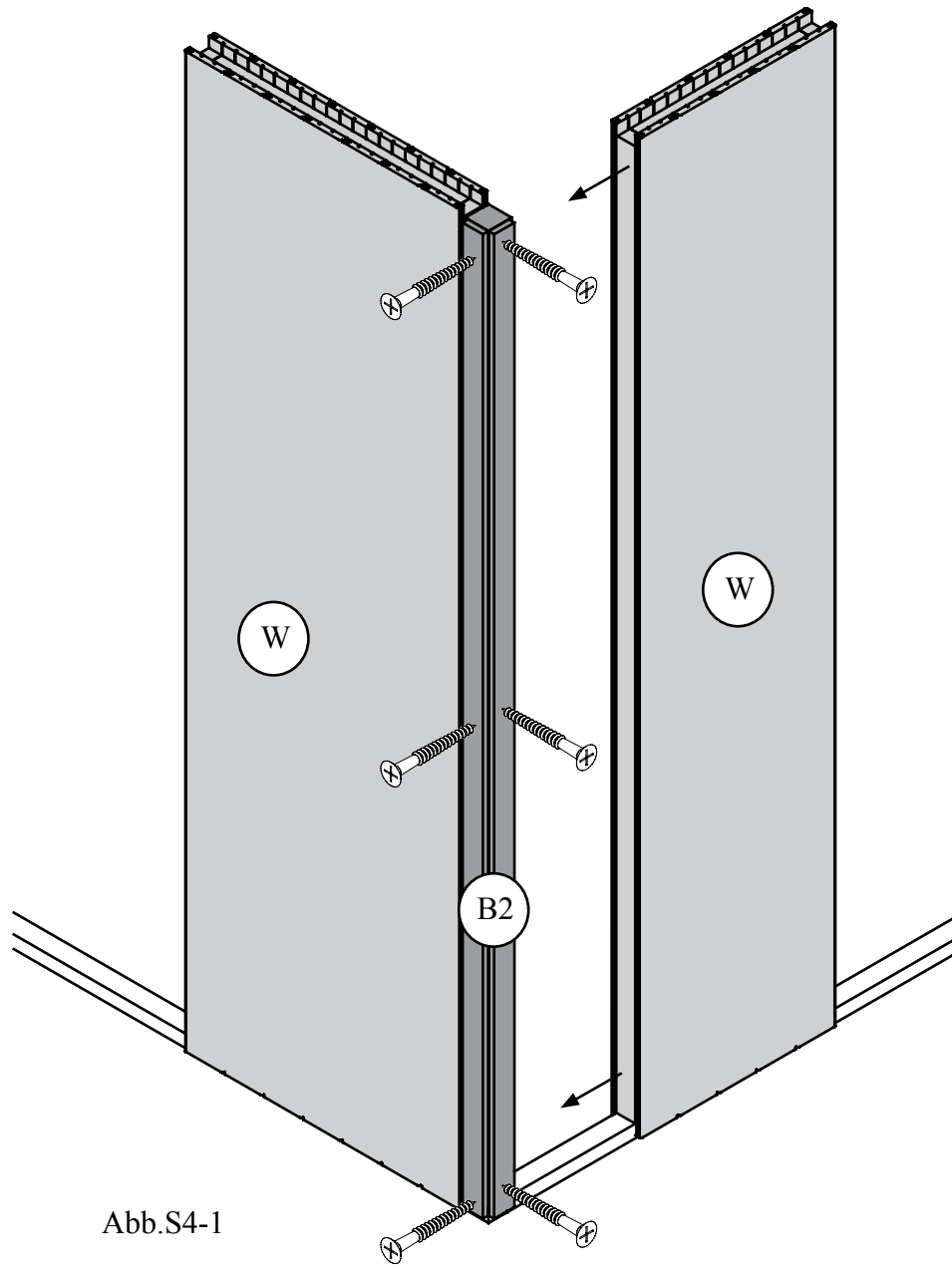

Abb.S3-2

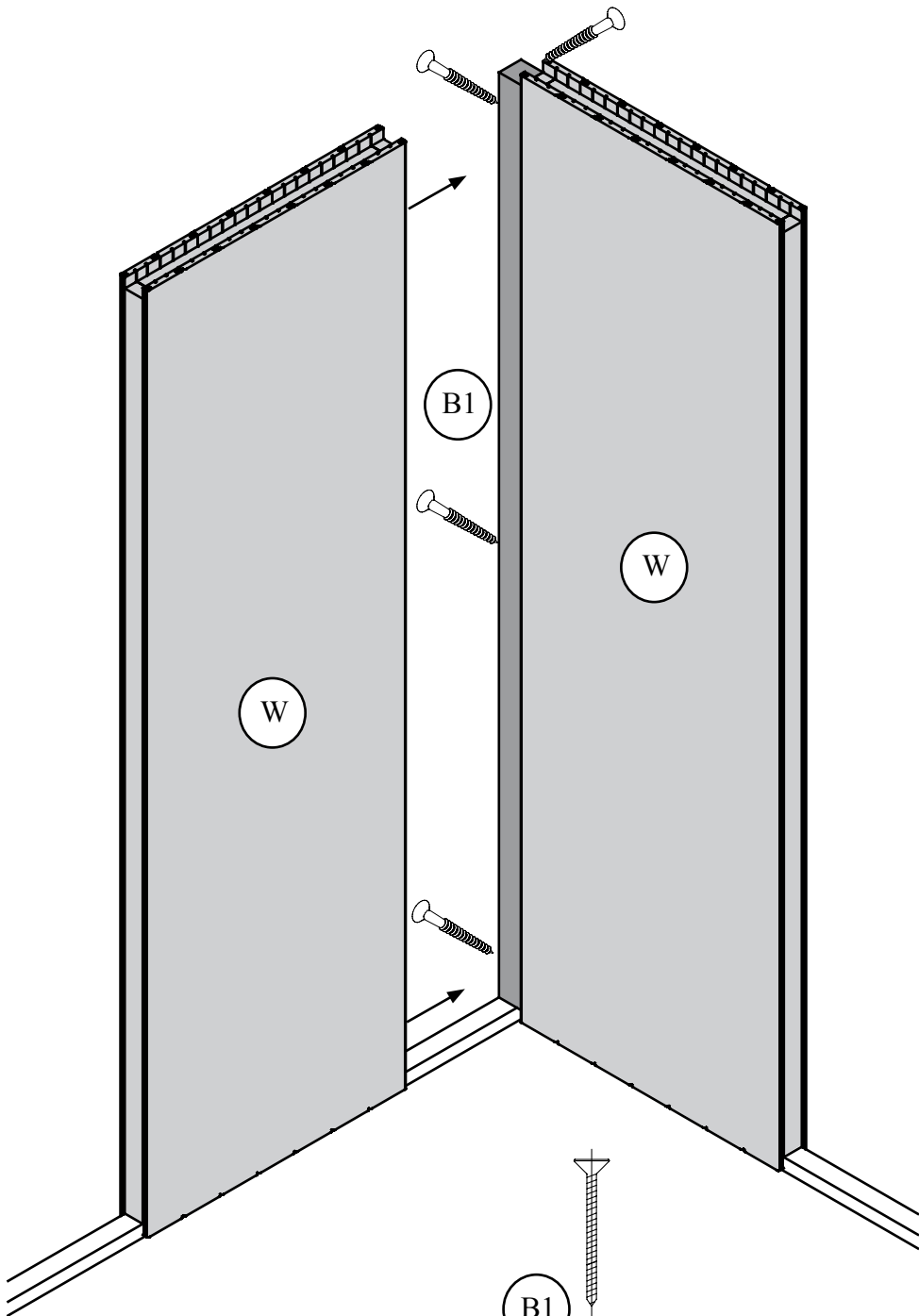

Abb.S5-1

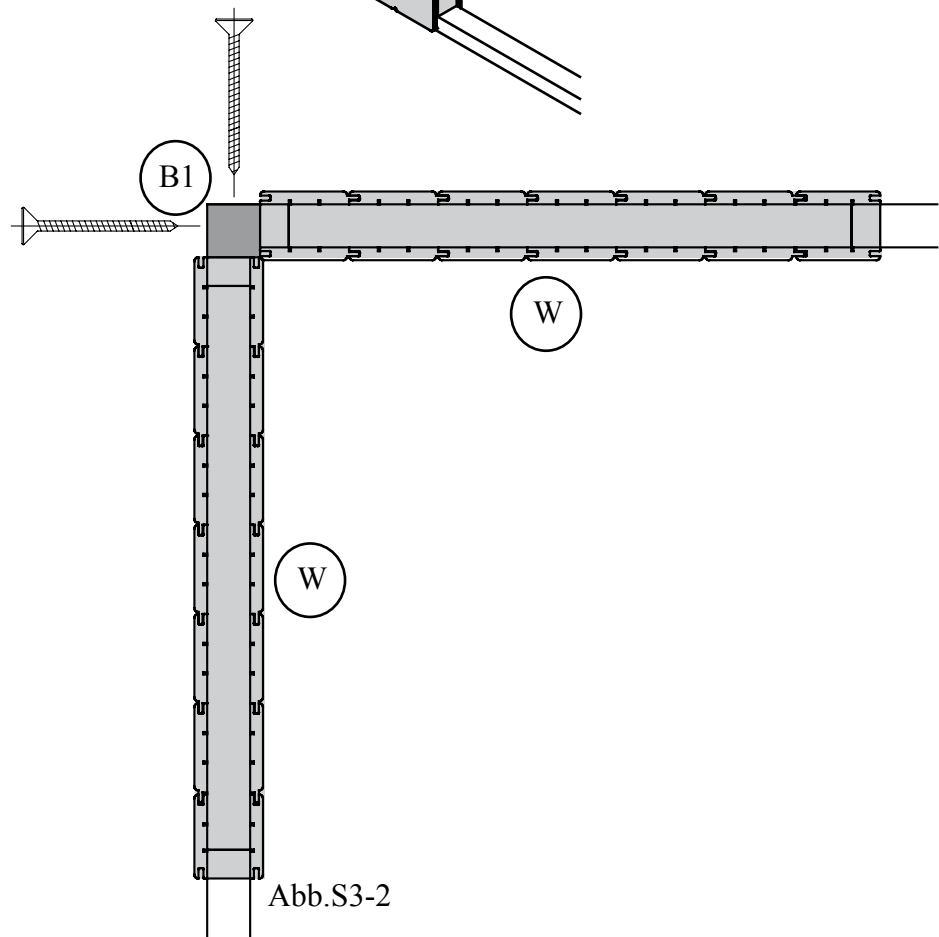

Abb.S5-2

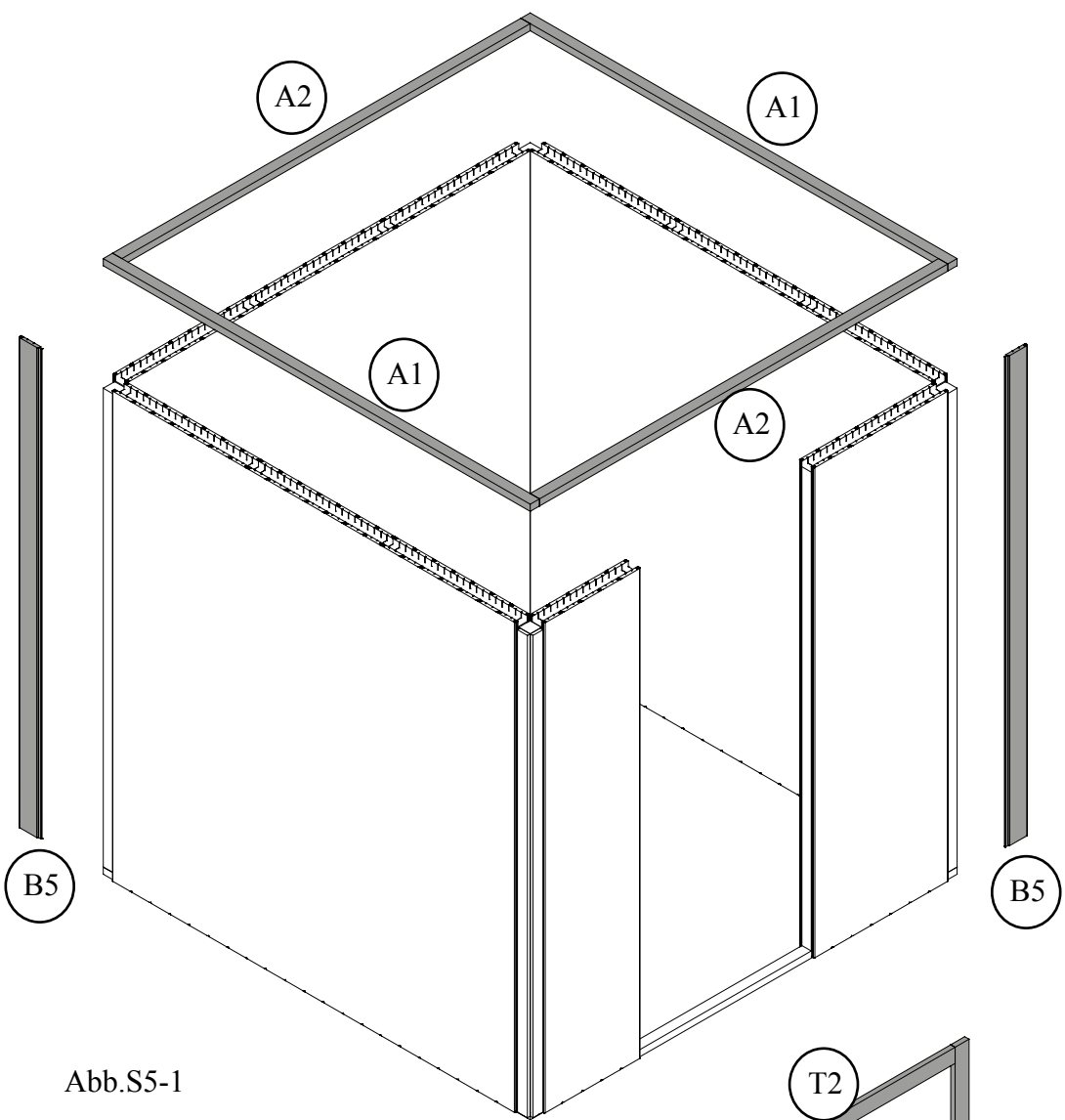

STOP **Montáž skleněných dveří**

!!! 01 — 03 !!!

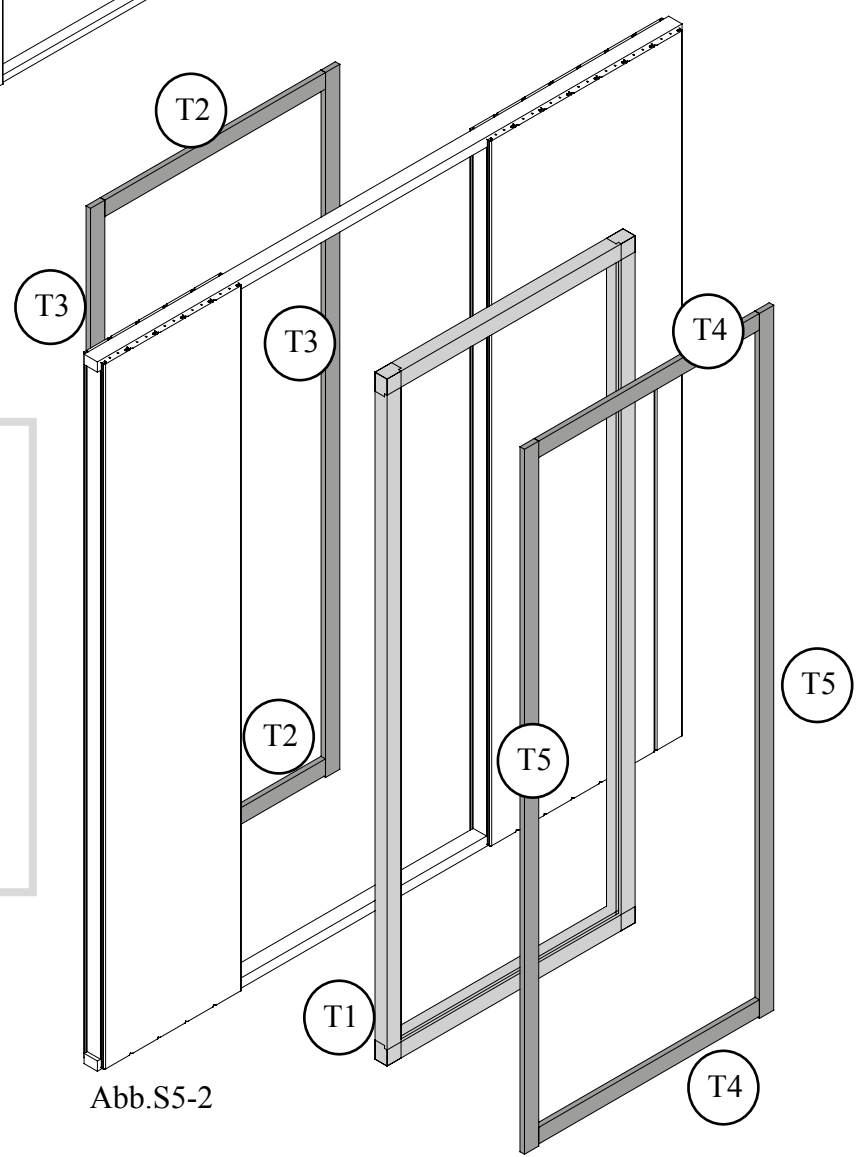

Abb.S6-1



Abb.S6-2

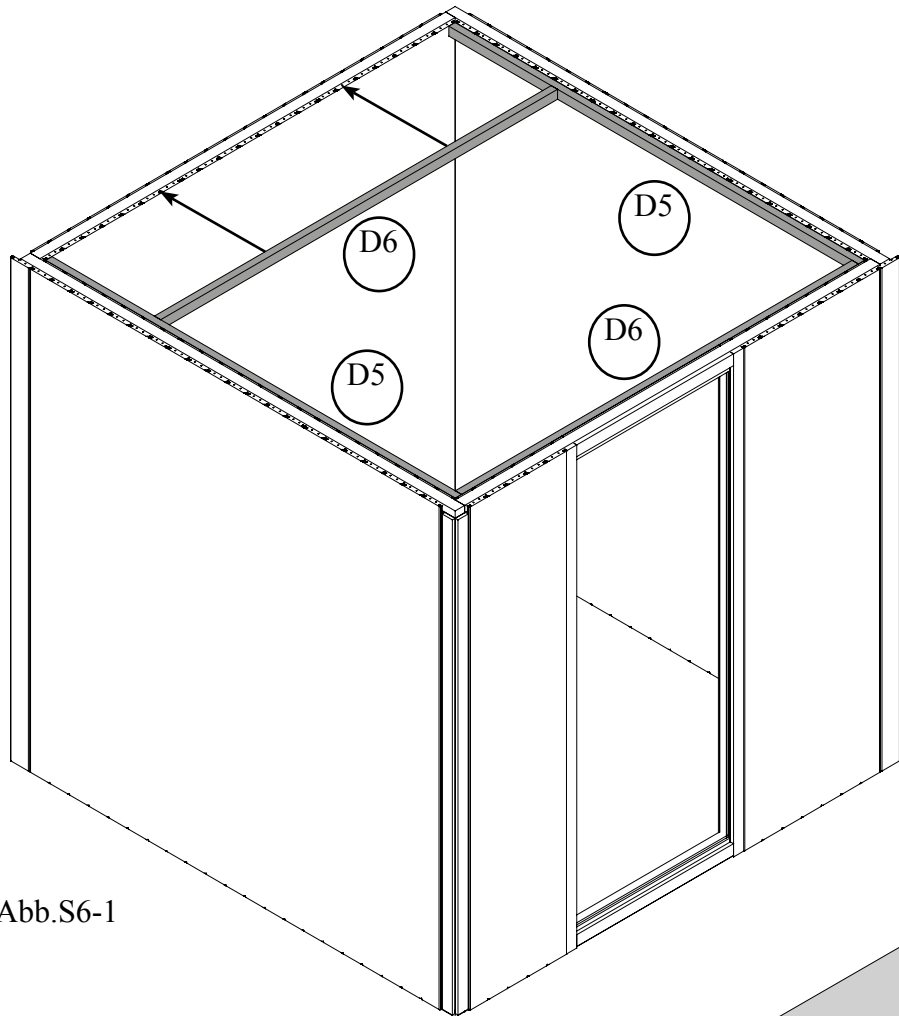

Abb.S6-5

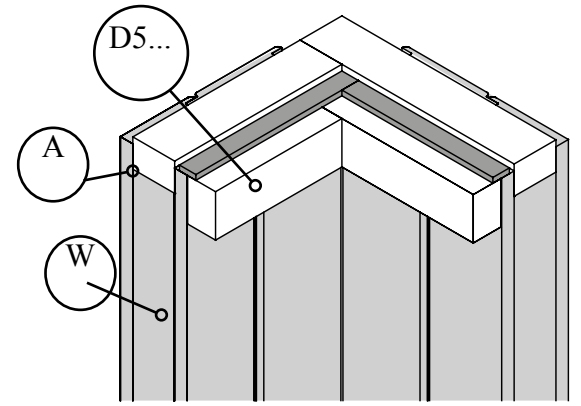

Abb.S6-4

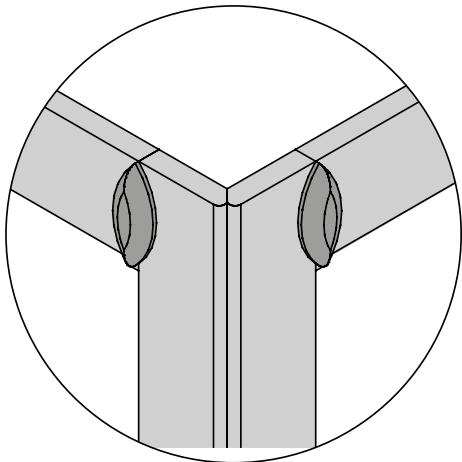

Abb.S6-3

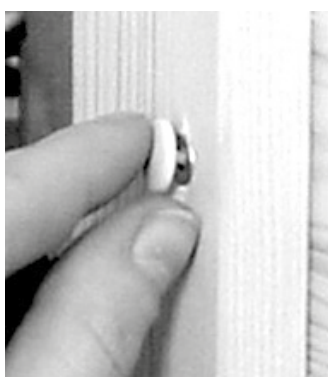

Abb.:L2

L9

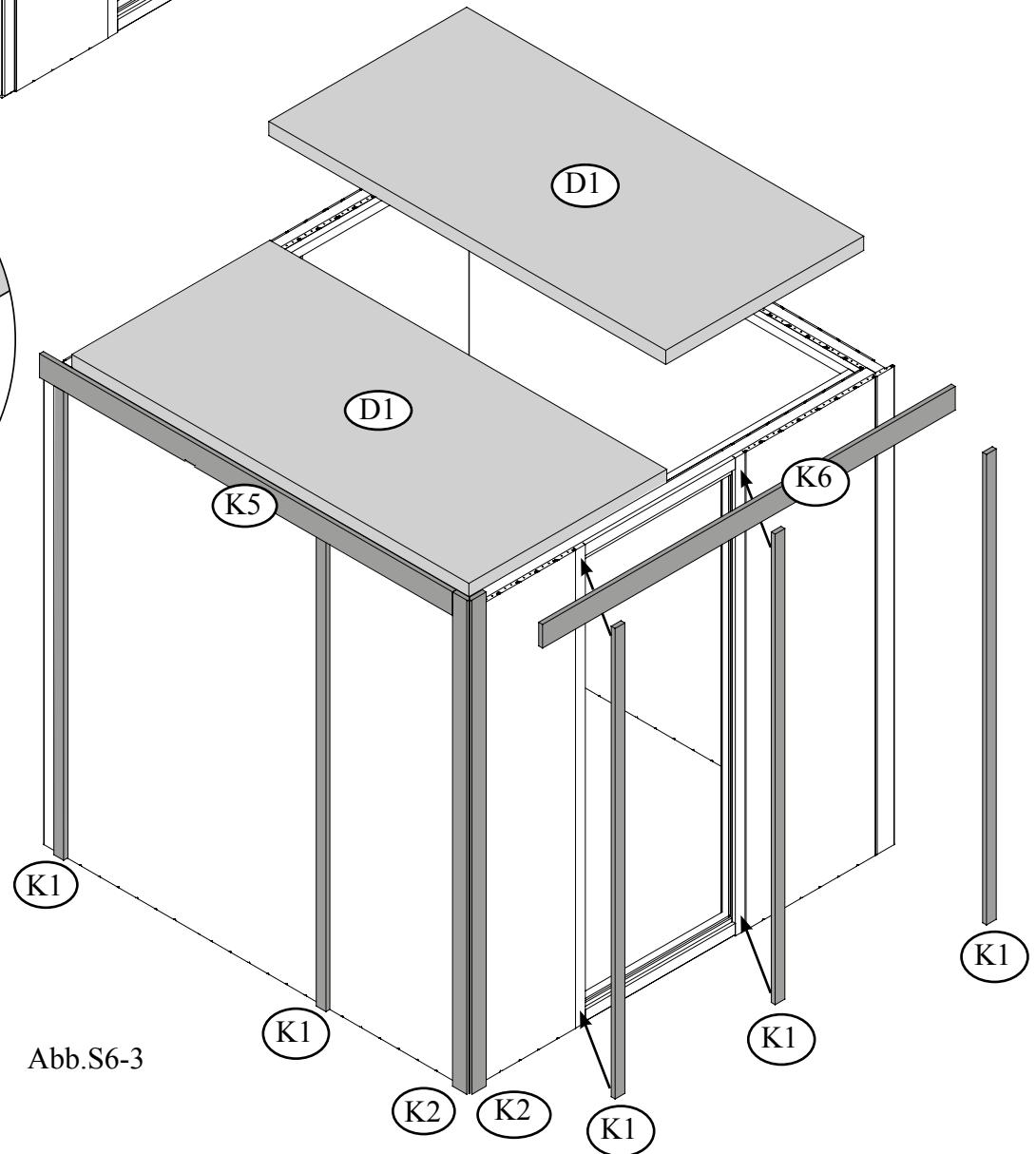
L6

2 x

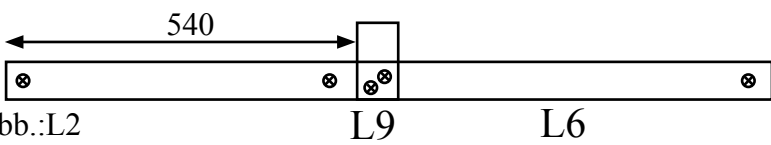
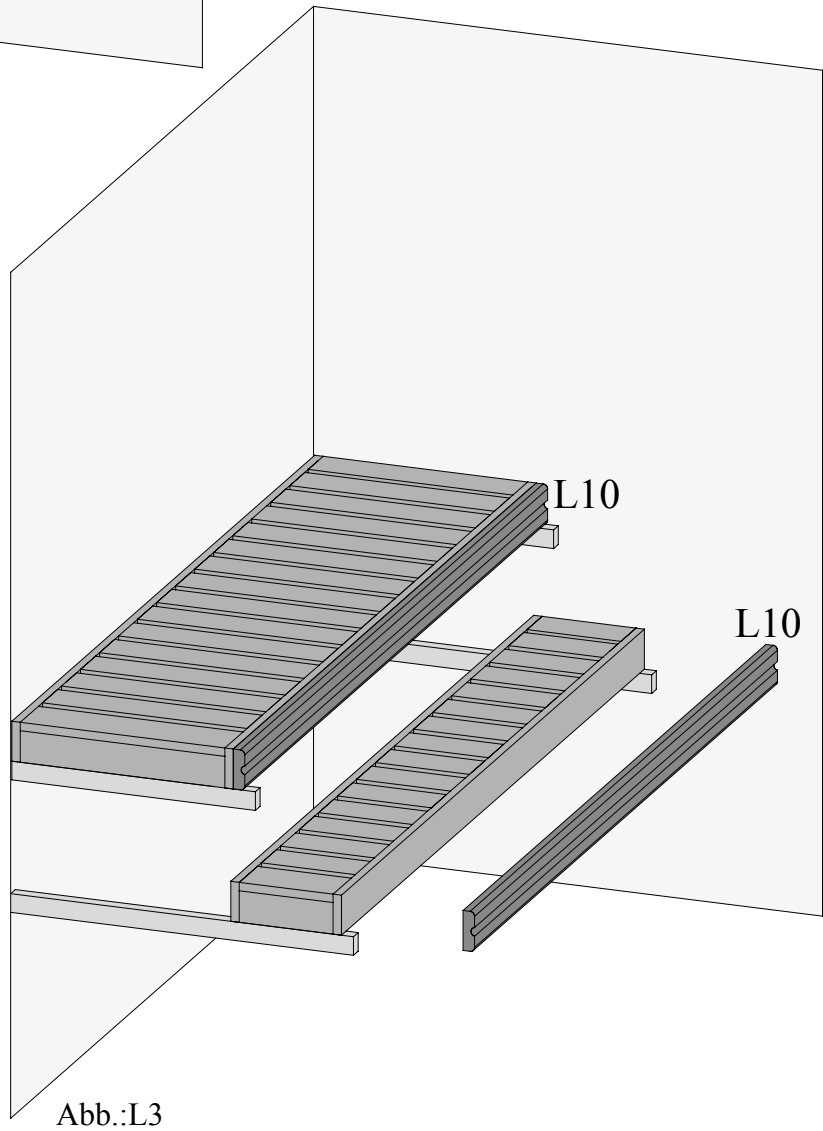
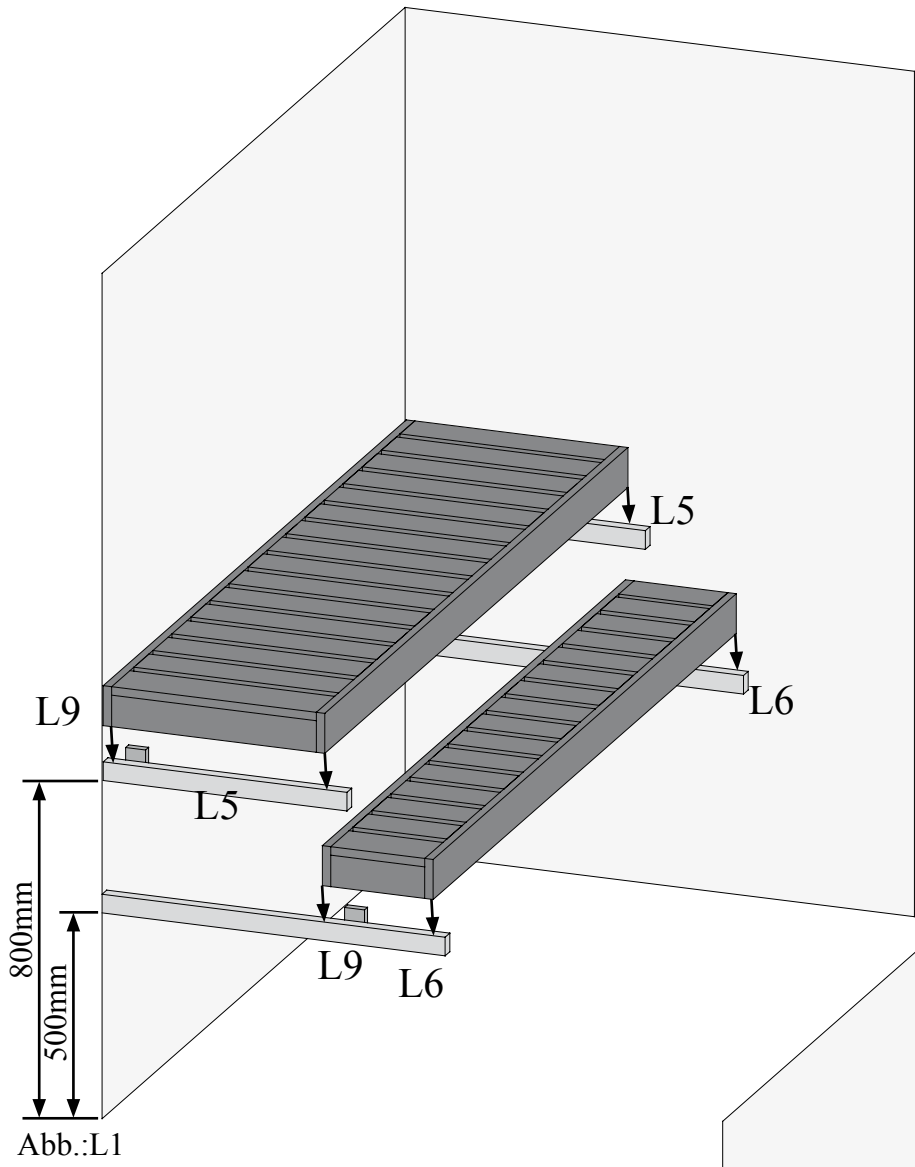

Abb.:O 1



Abb.:O 2

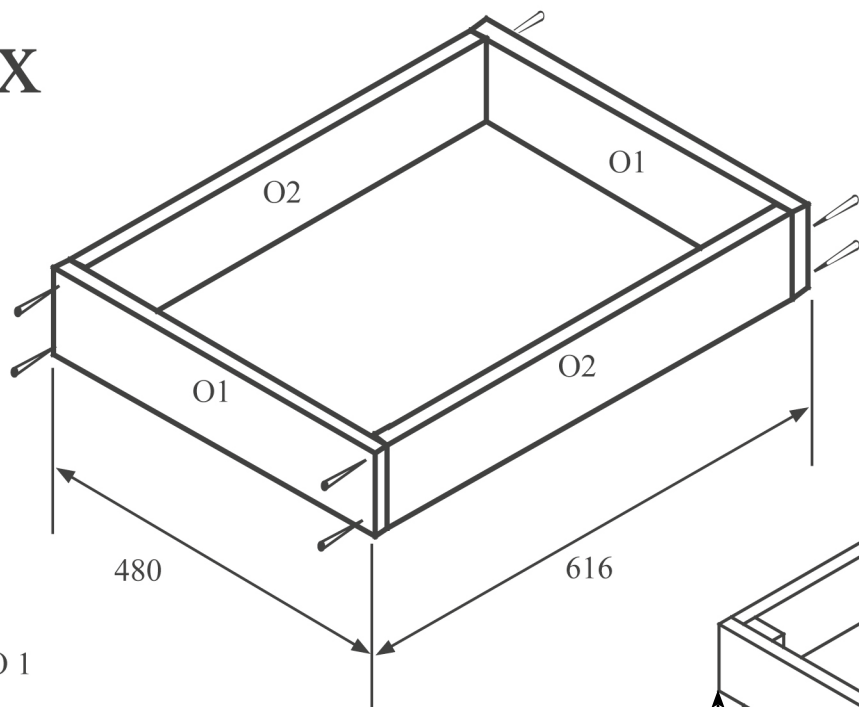

Montáž skleněných dveří

!!! 04 — 08 !!!

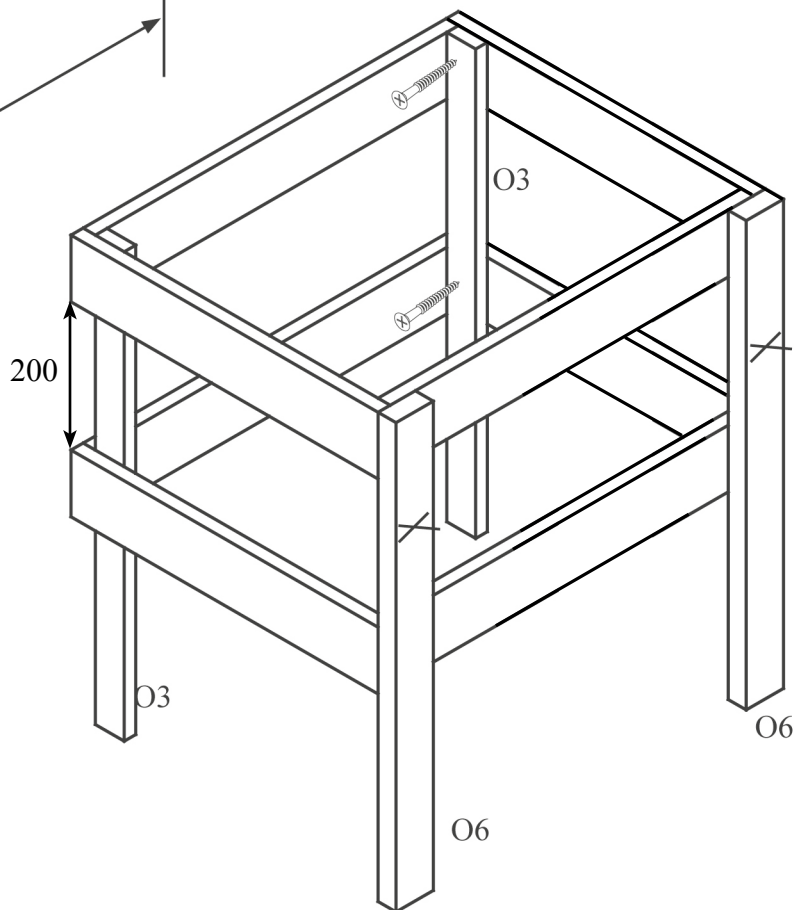

Abb.:O3



Abb.:O4

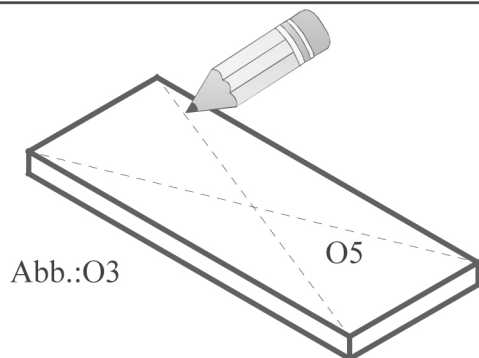

Abb.:O5

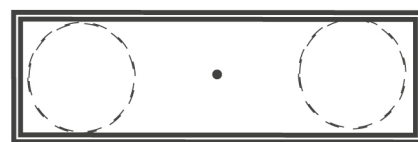

Abb.:O6

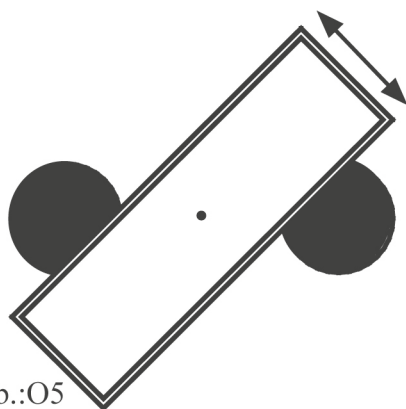

Abb.:O7

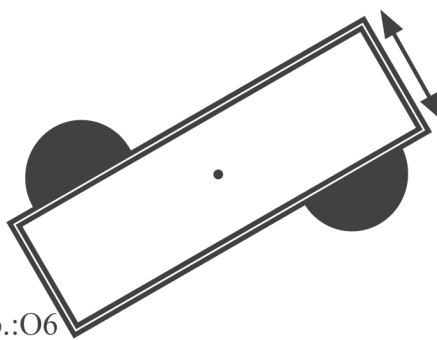

Montáž skleněných dveří

01

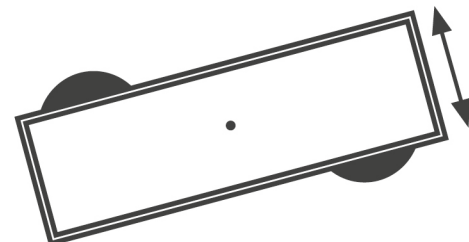
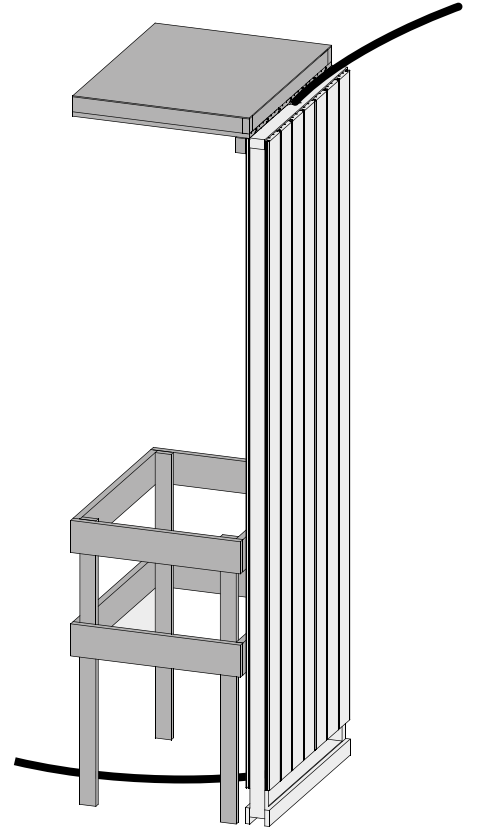
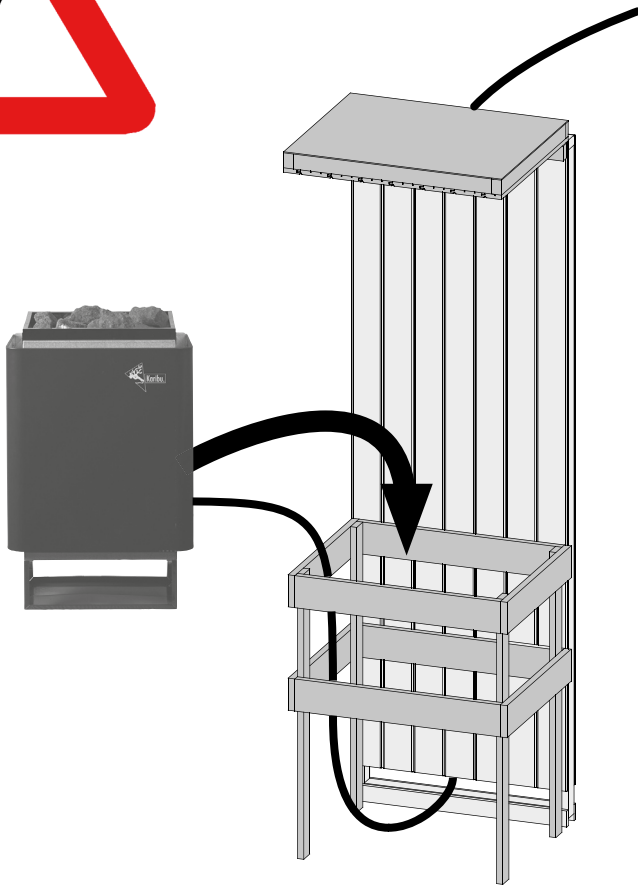
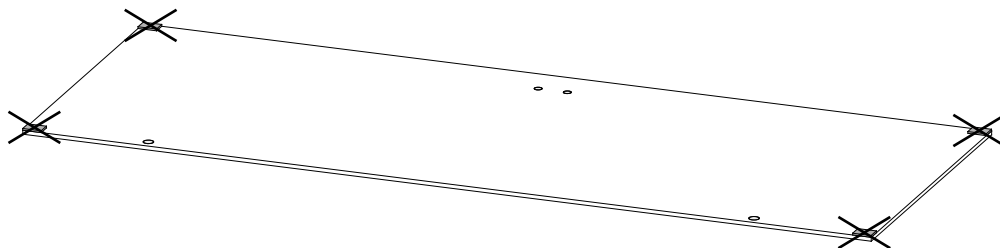

02

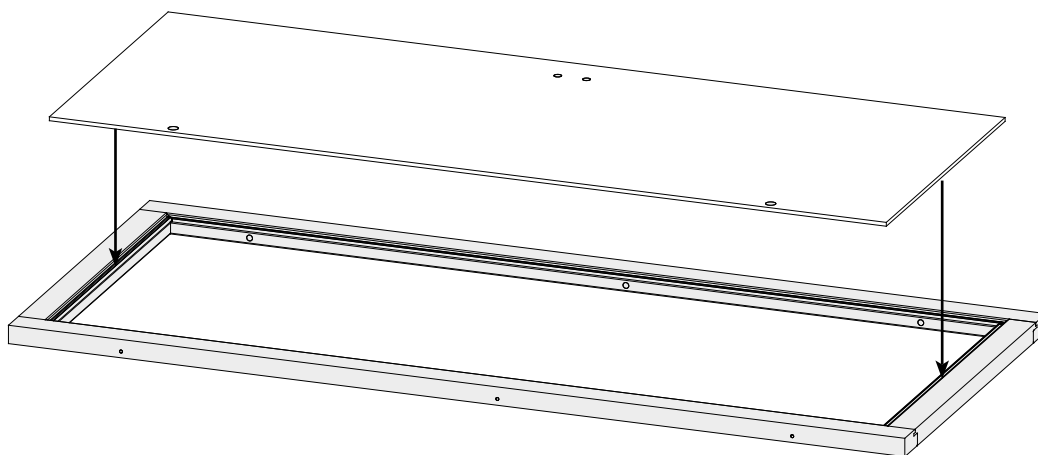

03

Vyrovnejte sklo saunových dveří v rámu!

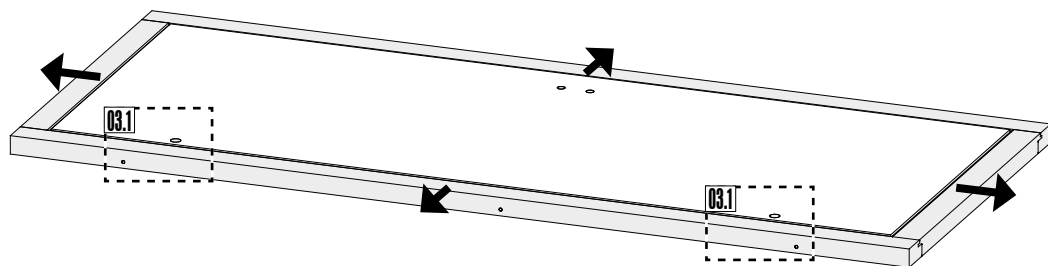

03.1-1

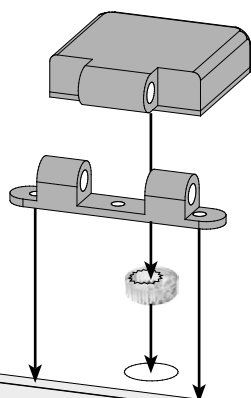

03.1-2

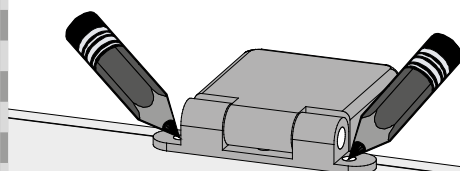

03.1-3

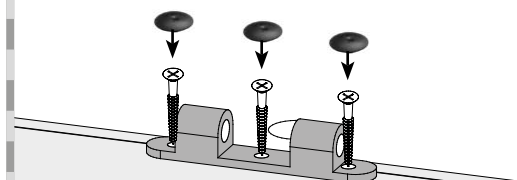

Montáž skleněných dveří

04

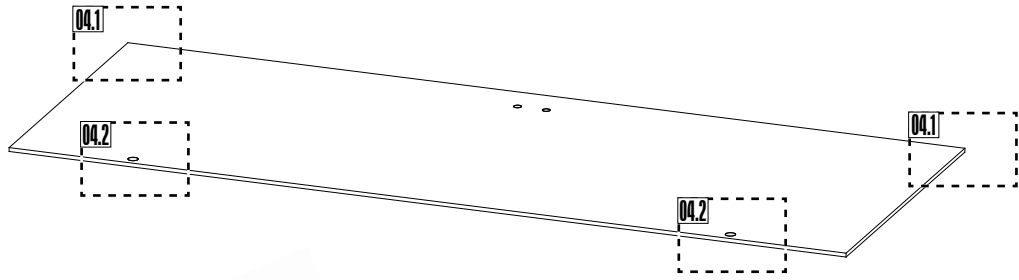

04.1-1

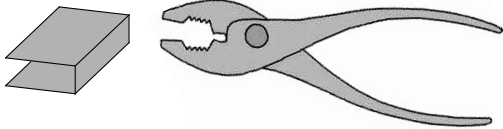

04.1-2

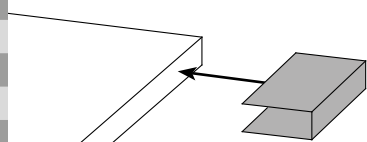

04.1-3

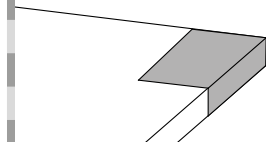

04.2-1

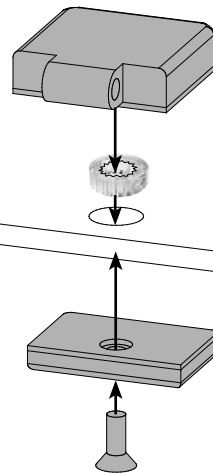

04.2-2

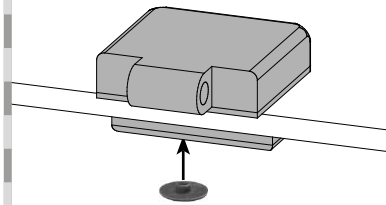

05

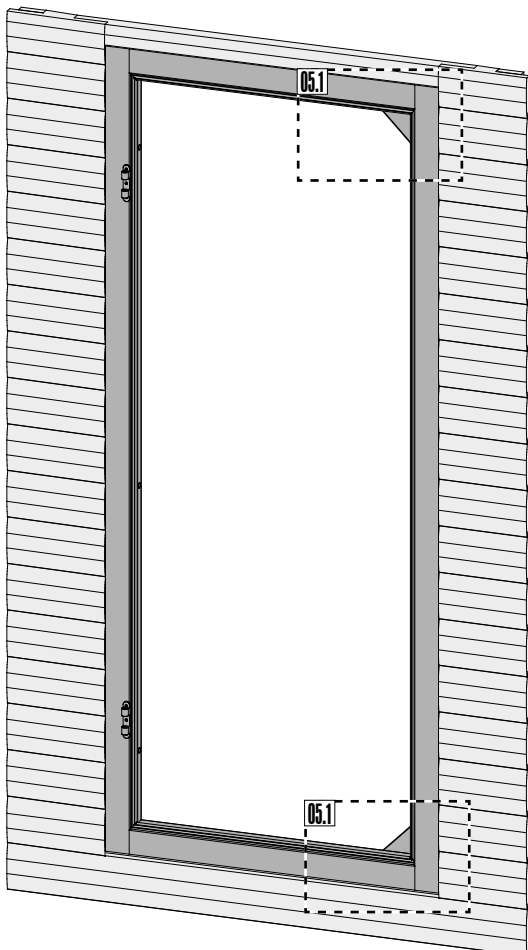

!!!



!!!

Pozor:
Všechny přestavitelné excentry
musí být na skle ve stejné
základní poloze!

05.1-1

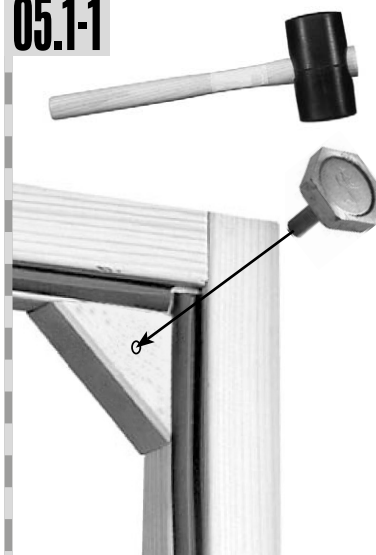

05.1-2



Montáž skleněných dveří

06

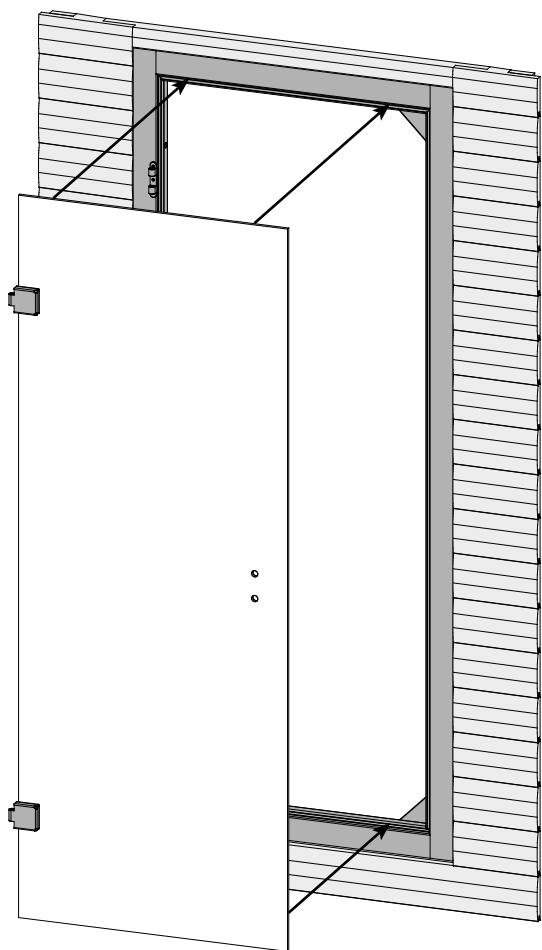

07

07.1

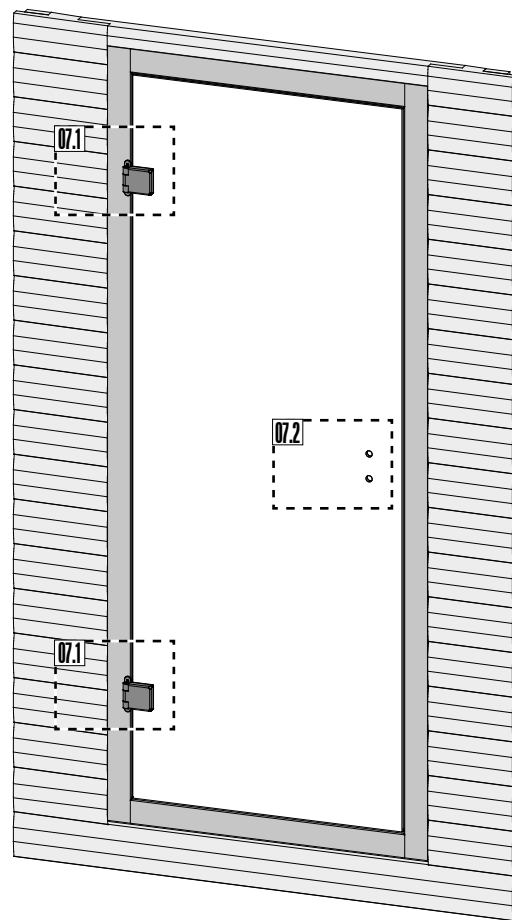
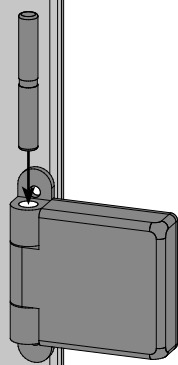

07.2-1

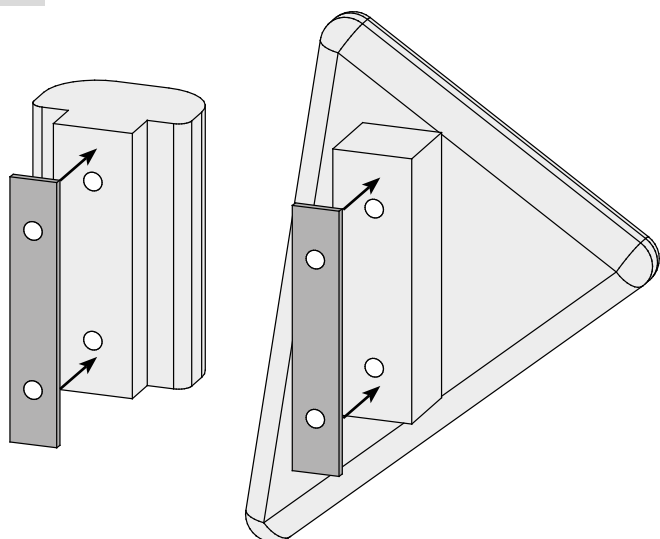

07.2-2

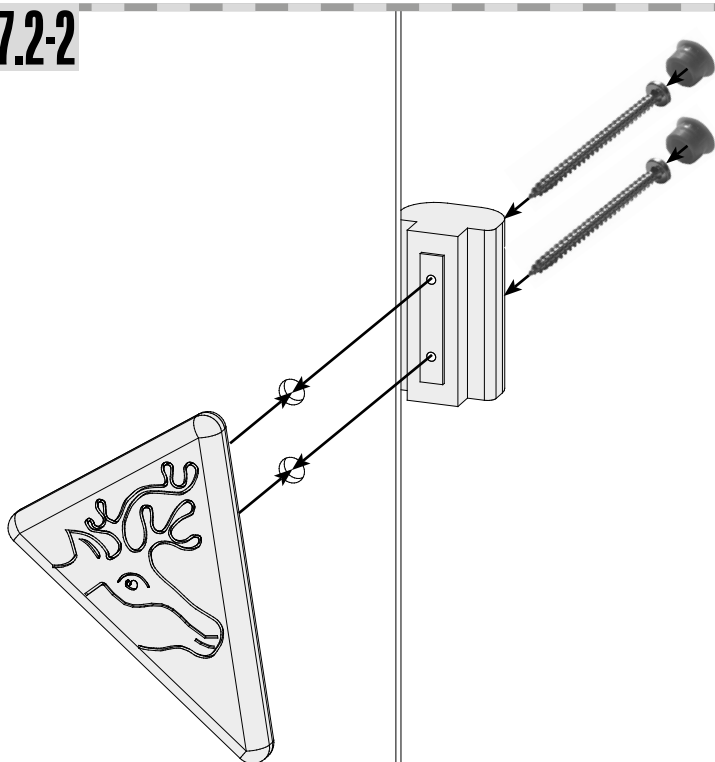

Boční + výškové nastavení – pozor:

Všechny přestavitelné excentry musí být na skle ve stejné základní poloze!

